

Gottfried Fischer

Peter Riedesser

**TRATAT  
DE  
PSIHOTRAUMATOLOGIE**

Traducere din limba germană  
Roxana Melnicu

  
EDITURA TREI

EDITORI  
Marius Chivu  
Silviu Dragomir  
Vasile Dem. Zamfirescu

TEHNOREDACTAREA ȘI COPERTA  
Cristian Claudiu Coban

Descrierea CIP a Bibliotecii Naționale  
**FISCHER, GOTTFRIED**  
**Tratat de psihotraumatologie** / Gottfried Fischer  
și Peter Riedesser; trad.: Roxana Melnicu – București;  
Editura Trei, 2001  
p.; cm.  
Bibliogr.  
Index.  
ISBN 973-9419-84-4

I. Riedesser, Peter  
II. Melnicu, Roxana (trad.)

616.89

Prezenta traducere a fost realizată după ediția originală în  
limba germană: *Lehrbuch der Psychotraumatologie* de  
Gottfried Fischer; Peter Riedesser

Original title: »Lehrbuch der Psychotraumatologie«  
© 1998 by Ernst Reinhardt Verlag München / Basel  
Kemnatenstr. 46, D-80639 München

© EDITURA TREI pentru versiunea românească, 2001

ISBN 973-9419-84-4

## Cuprins

Structura tratatului și indicații pentru lectură .....	9
Abrevieri .....	11
<b>Partea I: Psihotraumatologie generală</b> .....	13
<b>1 Introducere</b> .....	15
1.1 Psihotraumatologia — domeniu de cercetare și practică .....	15
1.2 Leziuni sufletești și somatice: asemănări și deosebiri .....	19
1.3 Istoria psihotraumatologiei .....	28
1.3.1 Istoria naturală a psihotraumatologiei .....	29
1.3.2 Istoria științifică a psihotraumatologiei .....	31
1.4 Diagnosticul ca „instantaneu”: sindroame ale psihotrau- matologiei generale și speciale .....	39
<b>2. Situație, reacție, proces — un model evolutiv al traumatizării psihice</b> .....	57
2.1 Despre fenomenologia situației traumatice .....	62
2.2 Prăpastia între individ și mediu: experiența peritraumatică în modelul „cercului situației“ .....	71
2.2.1 Patogeneza traumei psihice .....	81
2.2.2 Despre psihobiologia experienței peritraumatice .....	86
2.3 A concepe ceea ce este de neconceput — reacția traumatică .....	89
2.4 Adaptare la traumă: alterări structurale în procesul traumatic .....	94
2.4.1 Structura și dinamica procesului traumatic .....	95
2.4.2 Cercetare idiografică a procesului traumatic .....	97
2.4.3 Operații de control și alterări structurale în procesul traumatic .....	104
2.5 Rezumat al capitolului 2: Modelul de desfășurare a traumatizării psihice în implicațiile sale cele mai importante .....	111
<b>3. Psihotraumatologia diferențială: cercetarea consecințelor traumei conform modelului desfășurării</b> .....	117
3.1 Abordarea obiectivă a traumei .....	119
3.1.1 Tipologia situațiilor traumatice .....	119
3.1.2 Tipologia situațională în cercetarea pe animale .....	125



3.2	Abordarea subiectivă a traumei .....	130
3.2.1	Dispoziția subiectivă: așteptarea imprevizibilului .....	130
3.2.2	Stiluri de apărare, de coping și de personalitate .....	135
3.2.3	Motivație și dispoziții pulsionale .....	137
3.3	Desfășurare diferențială a reacției traumatice și procesului traumatic .....	139
3.3.1	Consecințe directe ale traumei .....	139
3.3.2	Examinare diferențială a consecințelor mediate .....	150
3.4	Strategii de cercetare ale psihotraumatologiei .....	152
3.4.1	Integrarea metodelor în exemplul studiilor de deprivare .....	156
3.4.2	Designul de cercetare în psihotraumatologie .....	168
3.4.3	Instrumente de cercetare .....	171
<b>4.</b>	<b>Terapia traumei .....</b>	<b>176</b>
4.1	Procese de apărare social-psihologice la cercetarea și terapia traumatizării psihice .....	176
4.2	Intervenție de criză .....	183
4.3	Puncte de vedere ale terapiei traumatice postexpozitorii .....	184
4.3.1	Reguli pentru terapia traumei .....	187
4.3.2	Poziții orientate psihanalitic în terapia traumei .....	192
4.3.3	Procedee ale terapiei comportamentale .....	199
4.4	Principii ale psihoterapiei proceselor traumatice .....	200
4.5	Abordări integrative — psihodinamic-behavioriste .....	214
4.6	Psihofarmacoterapie .....	217
<b>5.</b>	<b>Prevenție .....</b>	<b>219</b>
<b>PARTEA A II-A: PSIHOTRAUMATOLOGIA SPECIALĂ .....</b>		<b>223</b>
<b>6.</b>	<b>Holocaust .....</b>	<b>226</b>
<b>7.</b>	<b>Tortură și exil .....</b>	<b>233</b>
<b>8.</b>	<b>Traume din copilărie .....</b>	<b>242</b>
8.1	Factori de risc și factori protectori în dezvoltarea infantilă .....	246
8.2	Situație — reacție — proces. Trauma din copilărie în modelul desfășurării procesului traumatic .....	248
8.3	Terapia traumei la copii .....	251
8.4	Abuzul sexual în copilărie .....	252
8.4.1	Sociodinamica și procese de apărare psihotraumatologice la tema abuzului sexual al copilului .....	254
8.4.2	Studiul memoriei și așa-zisa mișcare <i>false memory</i> .....	255
8.4.3	Factori situaționali traumatici și consecințe simptomatice .....	257
8.4.4	Profilul făptașului și dinamica familiei .....	261
8.4.5	Criterii de credibilitate a mărturiilor copiilor .....	265
8.4.6	Procesul traumatic și consecințele pe termen lung .....	266
8.4.7	Psihoterapie .....	272
8.4.8	Transmiterea transgenerațională în procesul traumatic .....	277

8.4.9	Prevenție .....	279
8.5	Efectul evenimentelor de război asupra copiilor .....	280
<b>9.</b>	<b>Violul .....</b>	<b>285</b>
<b>10.</b>	<b>Criminalitatea violentă (în colaborare cu C. Döchting) .....</b>	<b>292</b>
<b>11.</b>	<b>Șomajul ca traumă psihică .....</b>	<b>309</b>
<b>12.</b>	<b>Maladiile cu risc vital ca factor de traumatizare psihică .....</b>	<b>316</b>
<b>13.</b>	<b>Mobbing .....</b>	<b>321</b>
<b>GLOSAR .....</b>		<b>329</b>
<b>Bibliografie .....</b>		<b>353</b>
<b>Indice .....</b>		<b>381</b>

## Structura tratatului și indicații pentru lectură

Tratatul este împărțit în două mari părți: psihotraumatologie generală și diferențială (PG și, respectiv, PD) și psihotraumatologie specială (PS).

PG se ocupă de legăturile generale ale experienței traumatiche și comportamentului determinat de aceasta, PD tratează diferențele interindividuale și intersituaționale în ceea ce privește experiența traumatică și elaborarea traumei. PS este orientată spre situații tipice, cum este traumatizarea la locul de muncă, criminalitatea violentă, abuzul sexual asupra copiilor ș.a.m.d. Obiectul psihotraumatologiei este pus în lumină în diferite secțiuni principale și subordonate din aceste perspective care se completează una pe alta.

PG se orientează în tratatul nostru către un model al desfășurării traumatizării psihice (secțiunea a doua). Apariția unor tulburări și simptome este înțeleasă din perspectiva unei succesiuni procesuale, a unui proces de dezvoltare. În acest sens aspectele subiective și obiective ale situației traumatiche vor fi puse sistematic față în față.

Sperăm că prin această abordare, în același timp procesual-dialectică și ținând de teoria mediului (ecologică), vom oferi o alternativă la modelele tradiționale statice și centrate pe individ asupra îmbolnăvirii psihice, care pune formarea unui simptom cu precădere sau chiar exclusiv pe seama proprietăților interne ale purtătorului simptomului.

Acest demers are în istoria medicinei o tradiție lungă și nefericită. Așa a procedat Hipocrate atunci când a referit dispoziția depresivă și tabloul clinic al depresiei la o cantitate disproporționată de bilă neagră în organism (*melaina chole* — melancolie). Ca o alternativă, este loc pentru întrebarea dacă și în ce măsură un tablou clinic depresiv — mai puțin prezumțios — se poate explica pe baza unui joc reciproc între individ și evenimentele deprimante (actuale sau aparținând istoriei sale de viață).

Cu o poziție dialectic-ecologică, prin combinarea unor metode de cercetare adecvate (secțiunile 3 și 4) se poate ajunge în mod principal la o înțelegere cauzală a tulburărilor psihotraumatice, în măsura în care se poate indica în ceea ce privește grupurile și/sau indivizii o covariație sistematică între factorii de mediu traumatogeni și procesele de elaborare subiectivă, respectiv fenomenele lezionale.

Din sistematica tratatului pare să lipsească aspectul de dezvoltare, o secțiune specială pentru psihotraumatologia dezvoltării. Punctul de ve-

dere al dezvoltării este vizat totuși în mod sistematic, corespunzător poziției noastre dialectic-procesuale, în interiorul PG, PD și PS. Nu este vorba aici despre un mod ulterior de abordare sau despre o perspectivă de cercetare, ci despre un reper general al obiectului, dacă înțelegem chiar viața omenească în întregime ca un proces de dezvoltare.

Ca moduri de adresare, vom folosi cu mai multă sau mai puțină preferință fie forma masculină, fie pe cea feminină (pacienți sau paciente). Atunci când genul este important pentru sensul pasajului, aceasta va fi marcat prin sublinieri, de exemplu *paciente*, în cazul în care este vorba despre femei și nu despre grupul pacienților și pacientelor în general.

În glosarul de la sfârșitul cărții se află definiții terminologice și sunt explicate în plus expresii de specialitate, care nu sunt frecvente în toate „disciplinele-mamă” ale psihotraumatologiei. În text acești termeni vor fi marcați cu o săgeată (→) care indică spre glosar.

Glosarul nu poate înlocui desigur anumite cunoștințe de bază din disciplinele conexe. Sperăm însă că poate facilita înțelegerea textului și că el contribuie la dezvoltarea disciplinei interdisciplinare psihotraumatologie către un domeniu unitar.

## Abrevieri

ACTH	<i>Adrenocorticotropes Hormon</i>
AHHC	<i>Axa hipotalamo-hipofizară-corticosuprarenaliană</i>
BICC	<i>Bonn International Center of Conversion</i>
CAPS	<i>Clinician-administered PTSD-Scale</i>
CAT	<i>Cognitive-Analytic-Therapy</i>
CISD	<i>Critical Incident Stress Debriefing</i>
CTPP	<i>Chestionar pentru contacte sexuale în psihoterapie și psihiatrie</i>
DES	<i>Dissociative Experience Scale</i>
DESNOS	<i>Diagnosis of Extreme Stress not Otherwise Specified</i>
DPO	<i>Diagnostic psihodinamic operaționalizat</i>
DSM	<i>Diagnostic and Statistical Manual of the American Psychiatric Association</i>
DTK	<i>Documentare pentru terapie Köln</i>
EEG	<i>Electroencefalograma</i>
EMDR	<i>Eye Movement Desensitization and Reprocessing</i>
GABA	<i>Acid gamaaminobutiric</i>
HTQ	<i>Harvard Trauma Questionnaire</i>
ICD	<i>International Classification of Diseases</i>
IDTP	<i>Interviu diagnostic pentru tulburări psihice</i>
IED	<i>Impact of Event Scale</i>
IKT	<i>Inventarul Köln pentru traumă</i>
IPT	<i>Institut für Psychotraumatologie Köln</i>
LIPT	<i>Leymann Inventory of psychological Terrorization</i>
M-CID	<i>Münchener composite international diagnostic interview</i>
MMPI	<i>Minnesota Multiphasic Personality Inventory</i>
MSD	<i>Modelul schimbării dialectice</i>
PD	<i>Psihotraumatologie diferențială</i>
PDEQ	<i>Peritraumatic Dissociative Experiences Questionnaire</i>
PG	<i>Psihotraumatologie generală</i>
PMK	<i>Proiectul model Köln</i>
PS	<i>Psihotraumatologie specială</i>
PTSD	<i>Posttraumatic Stress Disorder</i>
PTsfD	<i>Posttraumatic Self Disorder</i>
PTSS	<i>Posttraumatic Symptom Scale</i>
RCT	<i>Rehabilitation Center for Torture Victims</i>
RNC	<i>Reacție necondiționată</i>

S BSP	Sindrom bazal de suprasarcină psihotraumatică
SC	Stimul condiționat
Scala SUD	<i>Scala Subjective Units of Stress</i> - scala unităților subiective de stres
SCID	<i>Structured Clinical Interview for DSM III</i>
SCL-90-R	<i>Symptom Checklist, 90 Items, revised</i>
SCN	Strategia de cercetare prin izolarea variabilei
SDL	Situație de dublă legătură
SIT	<i>Stress Inoculation Training</i>
SNC	Sistemul nervos central
SSCP	Sindrom de suprasarcină complexă psihotraumatică
SSPT	Sindrom de suprasarcină psihotraumatică
Strategie IN	Strategie individual-nomotetică
SV	Sindrom de victimizare
TAP	Trauma de abuz profesional
TEP	Tomografie cu emisie de pozitroni
TPMT	Terapie psihanalitică multidimensională a traumei
TSTC	Tema situațională traumatică centrală

Partea întâi:

## PSIHOTRAUMATOLOGIE GENERALĂ

# 1. Introducere

## 1.1 Psihotraumatologia — domeniu de cercetare și practică

Ideile plutesc uneori în aer — la fel și numele destinate lor. De câțiva ani, noi, un grup de colege și colegi din psihologie, medicină, drept și mai ales din psihanaliză și psihoterapie, ne-am gândit la necesitatea de a cerceta mai îndeaproape traumele psihice. Dat fiind că această temă era comună pentru domeniile noastre de practică, altminteri diferite, a luat naștere ideea de a întemeia un institut de cercetare, care să se ocupe de efectele traumatizării psihice în apariția și desfășurarea unor maladii psihice și psihosomatice sau a unor anomalii de comportament. Întrebarea care se pune era cum ar fi trebuit să se numească acest institut. Primele noastre idei s-au legat de discipline distincte deja stabilite, cu propuneri ca „Institutul pentru cercetare medical-psihologică” sau se mișcau în jurul unor combinații de cuvinte ca Institut de cercetări medical-psihologic-psihosomatice ș.a.m.d. Astfel căutările noastre rămăneau în interiorul unor discipline deja stabilite. Apoi, întâmplător am găsit un nume pentru ceea ce tratam de fapt proiectele noastre practice care se desfășurau deja: o teorie orientată interdisciplinar asupra leziunilor psihice și multiplelor lor urmări negative pentru cei în cauză. Astfel a luat ființă în final expresia *psihotraumatologie*, fără ca prin aceasta să fi căutat să inventăm un neologism. Nu era clar pentru noi nici dacă această expresie mai fusese vreodată introdusă până atunci. Ea reda de la sine ceea ce ne preocupa: chestiuni legate de efectul traumei din copilărie în tratamentele psihoterapeutice și psihanalitice, terapia exilaților, victimelor războiului și persecuțiilor politice, urmările abuzurilor sexuale în psihoterapie și psihiatrie, comunicarea diagnosticului în cazul maladiilor cu risc vital, suprasarcina psihică la cei care ajută victimele catastrofelor și revendicarea unor despăgubiri după accidente de circulație și de muncă. Expresia „psihotraumatologie” s-a oferit ca o desemnare comună pentru toate aceste teme. Pe data de 19 mai 1991, după o pregătire de un an și jumătate, am fondat la Freiburg „Institutul pentru psihotraumatologie”, pentru a avea un cadru de coordonare a celor mai diferite interese de cercetare. Prefixul „psiho” a fost ales pentru delimitarea de traumatologia chirurgicală, un domeniu care apare ca o unitate clinică la aproape toate universitățile de medicină din Germania.

Este deci interesant de văzut că în Statele Unite s-a ivit o discuție întru totul asemănătoare și dezbateri asemănătoare au dus la un termen

comparabil. Acolo, chiar mai demult decât cercetătorii germani, un cerc de cercetători americani s-a ocupat în mod sistematic cu cercetarea celor mai severe fenomene de stres. Cea care a arătat drumul a fost publicația *Stress-Response-Syndromes* de Mardi Horowitz, un psihiatru și psihanalist din San Francisco (1986). O deplasare de accent asupra stresului „traumatic”, care este deja introdus de Horowitz, a dus în cele din urmă la desemnarea așa-numitei „tulburări de stres posttraumatic”, „posttraumatic stress disorder”, așa acum a intrat în „Manualul diagnostic și statistic” (DSM) al Societății psihiatrice americane (care a apărut în 1994 în cea de-a patra ediție). Aici noțiunile de stres și de traumă sunt strâns legate una de alta, care nu par lipsite de probleme pentru simțul intuitiv al limbii. Vom reveni mai târziu asupra acestor probleme de terminologie. Vom observa acum doar că în limbajul cotidian se face o clară deosebire între traumă și stres. Trauma este înțeleasă mai degrabă ca o rană sufletească, în timp ce stresul este o manifestare de fiecare zi. Fiecare individ ajunge la un moment dat să intre sub imperiul stresului și să îi facă față. Trauma ia mai degrabă conotația de suferință și boală.

Poate că pe baza acestei intuiții lingvistice psihiatrii de copii Donovan și McIntyre au familiarizat, într-o publicație cu titlul: *Healing the hurt child: A developmental-contextual approach*<sup>1</sup>, cu expresia *traumatology*, în anul 1990, așa cum a rezultat din cercetarea pe computer. Donovan a fost foarte uimit când a fost prezentat ulterior ca părinte al acestui termen. El și colegul său McIntyre nu au avut deloc intenția de a introduce un nou termen. Ei s-au ocupat de urmările ascunse, pe termen lung, ale traumatizărilor psihice ale copiilor și și-au desemnat lucrarea, în mod natural, ca o contribuție la „traumatology” (Donovan, 1991, 433). „Healing the hurt child”: a vindeca pe copilul rănit și, ca premisă pentru vindecare, a descrie leziunile și rănilile sufletești — iată de la ce au pornit cei doi psihiatri de copii. Inventarea cuvântului a fost aici la fel de „naturală” și intuitivă ca și cu ocazia fondării institutului nostru din Freiburg. Acesta nu este neapărat un handicap pentru disciplina științifică. Încă și mai limpede decât la termenii artificiali „chibzuiți”, dezvoltați anevoie, în aceste cazuri putem porni de la o necesitate terminologică, care ia ființă din practică și este întemeiată de cerințele practice.

Pentru Donovan, expresia „Traumatology” are un caracter programatic. El o face să se învecineze cu traumatologia chirurgicală și ajunge să vorbească despre un mai larg domeniu de cercetare distinct, pe care expresia trebuie să îl desemneze.

„Expresia «traumatologie» nu este nouă în medicină. În mod tradițional, ea desemnează o ramură a chirurgiei, care se ocupă de răni și infirmități care provin din leziuni. Utilizarea noastră reflectă totuși întemeierea unui domeniu de cercetare genuin, care a luat ființă din eforturi care anterior au fost percepute separat. Cu tot respectul care îl datorăm universurilor microcosmice multiple ale corpului uman și complexității reacției sale la leziunile fizice, utilizarea pe care o dăm conceptului de psihotraumatologie desemnează totuși un domeniu mai larg, cu adevărat cuprinzător, un teren de cercetare care exista

<sup>1</sup> „Vindecarea copilului rănit. O abordare în contextul dezvoltării” — N. t.

deja și care aștepta să fie recunoscut, organizat și dezvoltat — tot așa cum un pământ așteaptă să fie descoperit.” (Donovan 1991, 433)

Pentru Donovan, *traumatologia* reprezintă un domeniu supraordonat, care depășește traumatologia chirurgicală ca teren particular. El ajunge la următoarea definiție:

„Traumatologia este studiul traumelor naturale și al celor provocate de oameni (de la traumele «naturale», de la accidente și cutremure până la grozăviile cruzimii omenești neintenționate și intenționate), studiul consecințelor lor sociale și psihobiologice și al regulilor de intervenție, predictive și preventive, care rezultă din acest studiu.” (434)

Donovan accentuează faptul că, după opinia sa, traumatologia este un domeniu de cercetare nou, care el însuși este interdisciplinar și trebuie să fie tratat ca atare. El introduce câteva propoziții care pot fi considerate ca precursori ai disciplinei care urmează să se dezvolte, dar care au fost depășite în științele deja stabilite, așa cum este cercetarea experiențelor traumatiche de socializare, care în „psihiatria biologică” modernă nu se mai bucură de atenție. Printr-o soartă asemănătoare au trecut multe domenii din cercetarea traumatologică. În diferite discipline ele au avut o existență marginală sau umbră. Până acum ele nu și-au găsit teoria și înțelegerea consistentă a unui domeniu de cercetare. Cu atât mai necesar i se pare lui Donovan un câmp de cercetare transdisciplinar al „traumatologiei”, care răzbate în domenii foarte diferite. Traumatologia este deci cu necesitate atât de complexă, încât poate pune în legătură domenii foarte diferite de cercetare și experiența clinică, cum ar fi: „cognitive studies, developmental, clinical and research psychology; medicine, anthropology; epidemiology; and even education research” (*loc. cit.*).

O concepție atât de cuprinzătoare a noului domeniu de cercetare nu a rămas necontestată. Schnitt (1993) argumentează că noțiunea de „traumatologie” a fost deja ocupată de chirurgie. În plus, el exprimă temerea că o nouă desemnare și conturarea unui nou teren de cercetare poate să ducă și mai departe diviziunea pretinsă de Donovan și se poate ajunge la separatism. În replica lui, Donovan (1993) susține programatic și numele noii discipline și accentuează mai ales șansa de a integra arii de cunoaștere până acum risipite. Un punct de discuție ulterior este întrebarea dacă nu cumva complexitatea cunoașterii și caracterul presant al transpunerii ei practice nu cere alcătuirea unui grup profesional propriu. Donovan evaluează această posibilitate ca fiind fundamental pozitivă, în timp ce Schnitt se teme de diletantism și consideră formarea profesională într-o disciplină tradițională ca premisă pentru o activitate practică traumatologică.

Cel puțin pentru spațiul de limbă germană, folosirea expresiei *psihotraumatologie* pare plină de sens, printre altele ca delimitare de traumatologia chirurgicală. Kuner și Schlosser (1988) descriu astfel istoria traumatologiei chirurgicale:

„Recunoașterea și tratamentul consecințelor accidentelor și leziunilor ține de cele mai vechi ramuri ale activității medicale. Leziunile omului datorate accidentelor ca urmare a confruntărilor umane sunt la fel de vechi ca și omeni-

rea însăși și în necesitatea de a ajuta pe semenii răniți se află rădăcina oricărei traumatologii.“

Psihotraumatologia, cercetarea și tratamentul leziunilor sufletești și consecințelor acestora are cu siguranță un scop terapeutic asemănător cu chirurgia traumatologică. Este însă plin de semnificație faptul că o asemenea disciplină nu s-a dezvoltat decât acum, deci cu mult mai târziu decât a început să se formeze știința despre rănilor somatice. Oare oamenii și-au neglijat până acum rănilor sufletești, poate tocmai pentru că, spre deosebire de cele trupești, ele sunt invizibile? Ne vom întoarce la această întrebare în secțiunea următoare. În orice caz, o traumatologie explicit psihologică și psihosomatică reprezintă o noutate în istoria medicinei. Aceasta ar trebui să se exprime și în vocabula care o desemnează și nu trebuie deci să se confunde, din punct de vedere terminologic, cu traumatologia tradițională medicală. Un pericol al acestei alegeri de concept constă poate în aceea că se riscă o prea mare îngustare a domeniului, astfel încât va fi compromisă trăsătura de coordonare interdisciplinară pe care Donovan dorea să o accentueze cu programatica lui. Acest pericol ni se pare în orice caz mai mic decât cel complementar — o nouă neglijare a sferei trăirilor umane, la modul în care o deplângem deja în medicină și chiar în psihologie. Ca o anexă terminologică a unei „traumatologii“ medicale, noua disciplină ar întâmpina o soartă necunoscută, sau, în lumina experiențelor de până acum, o soartă pe deplin cunoscută. Expresia psihotraumatologie trebuie să îndrepte atenția oamenilor asupra sferei trăirilor umane. Desigur că nu trebuie neglijate nici relațiile reciproce somato-psihice și psiho-somatice. Și cu atât mai puțin nu trebuie neglijate implicațiile sociale ale lumii experienței umane. Totuși leziunile de care trebuie să se ocupe noul domeniu nu se află în mod primar în corporal și nici undeva într-un „domeniu social“, vag conceput. Atinsă nu este „cutia neagră“ behavioristă și nici un „construct“, ci individul uman, vulnerabil, care se percepe pe sine și care ia atitudine față de sine, dacă este amenințat și vătămat în ceea ce privește trebuințele sale elementare de viață, dacă este abuzat în demnitatea și libertatea sa. Psihologia, ca știință a trăirii și comportamentului uman, poate aduce aici contribuții centrale, cu condiția să nu se dispenseze încă de la început de obiectul ei de fapt, așa cum face behaviorismul. A vorbi despre o „traumatologie a comportamentului“ ar fi o contradicție, cel puțin pentru înțelegerea limbii germane. Împotrivirea față de aceasta, în ceea ce privește o sferă a trăirilor atât de speciale, de individuale, apare mai întâi din premisa conceptuală a unei teorii a leziunilor psihice, a desfășurării lor „naturale“, netratate și a posibilităților de a le influența terapeutic. Așa cum se va arăta mai limpede în următoarele secțiuni, înțelegem expresia „psiho“ din „psihotraumatologie“ în cadrul unui „concept multinivelar“ despre realitatea psihosocială și fizică. Nivelul psihic va fi văzut ca o formă de diferențiere între corporal și psihic. El reprezintă în același timp o individualizare, o diferențiere a formelor de comunicare și de relație general socială. Psihotraumatologia trebuie văzută atât din punct de vedere social, cât și fiziologic-somatic. Zona lor centrală de contact este totuși sfera trăirilor umane, care nu sunt mai puțin vulnerabile, mai puțin ușor de tulburat și de „îmbolnăvit“ în condițiile lor de funcționare și reglare decât este nivelul corporal al relației psihofizice a omului.

Susținem părerea lui Donovan conform căreia conceptul de „stres“, oricât de multe merite ar avea în psihologie, psihosomatică și medicina internă, nu ajunge pentru a desemna ceea ce este în mod special obiectul unei traumatologii psihosociale și psihosomatice: tulburarea și, respectiv, distrugerea structurilor și funcțiilor fizice, care sunt într-un anumit sens analoge cu acele distrugereri care fac obiectul traumatologiei chirurgicale. În comparația între leziunile corporale și cele sufletești este vorba numai despre un joc de cuvinte, în orice caz o metaforă? Ori putem să pornim de la corespondențe structurale între cele două domenii? Și dacă este așa, unde începe și unde se termină o astfel de analogie? Acestea sunt întrebările care ne vor preocupa în secțiunea următoare.

## 1.2 Leziuni sufletești și somatice: asemănări și deosebiri

Într-o primă definiție de lucru, am putea înțelege trauma psihică sub forma unei leziuni sufletești (de la cuvântul grec *trauma* — rană). După cum diferite sisteme somatice ale omului pot fi depășite în ceea ce privește capacitatea lor de rezistență, la fel și sistemul nostru sufletește poate fi depășit în capacitățile sale de apărare prin atingeri punctuale sau de durată și în final poate fi traumatizat/rănit. Despre ceea ce se întâmplă atunci când o astfel de leziune a avut loc, sau despre ceea ce ar trebui să se întâmple pentru vindecare vorbește o traumatologie psihologică sau psihosomatică, ca teorie a structurii, desfășurării și posibilităților de tratare a leziunilor sufletești și urmărilor acestora. Analogia între leziunile sufletești și cele somatice este exprimată în unele feluri de a vorbi, atunci când spunem: „aceasta m-a rănit foarte rău“ sau „afectat“ etc. Aici sunt comparate și asemănat în mod imagistic/metaforic leziunile sufletești și cele corporale. „Chestia asta m-a pus la pământ, m-a rupt în bucăți“ sau cineva se simte „rănit“. Metaforele pun în evidență faptul că noi interpretăm leziunile sufletești pornind de la trăirile corporale, că, așa cum a formulat Freud, eul-corp este și nucleul eului psihic, centrul trăirilor sufletești.

Există și o a doua grupă de expresii, care face analogia între leziunile corporale și cele sufletești, cum ar fi: „Timpul vindecă toate rănilor“. Aici rănilor somatice și cele sufletești sunt echivalate. Din desfășurarea îmbolnăvirilor/rănilor corporale știm că procesele de vindecare au nevoie de timp. Dar și contrariul este adevărat: timpul singur nu vindecă toate rănilor, nici cele corporale și nici pe cele sufletești. Poate că organismul și-a dezvoltat propriile sale strategii de autovindecare, care funcționează la fel în domeniul corporal, cât și în cel sufletește. Probabil că ar trebui să studiem leziunile sufletești și mecanismele lor naturale de vindecare a rănilor cu aceeași atenție cu care le studiem pe cele corporale. Vom învăța astfel să deosebim între diferite „țesuturi“ sufletești lezate, să înțelegem procese sufletești cum sunt travaliul de doliu și diferite mecanisme de apărare și de luptă ca încercări de autovindecare a sistemului psihic și putem susține cu scop aceste procese, respectiv, putem recunoaște la timp și îm-

pedica dezvoltările eronate. Traumatologia psihică întâmpină sarcini care nu sunt mai mici decât în traumatologia și patologia somatică.

Există analogii psihice pentru tendința de autovindecare a organismului? Cum caută organismul să elimine stimulii psihici nocivi care i-au străpuns apărarea? El nu ar fi vulnerabil, în mod fundamental, dacă s-ar regăsi în domeniul psiho-fiziologic anumite strategii de autovindecare, precum „sechestrarea” ca încercare de a încapsula și elimina un corp străin introdus prin efracție. Trebuie oare să înțelegem procesul de doliu în mod analog cu un proces de eliminare, așa cum apare în cicatrizarea unei răni? În travaliul de doliu este oare „eliminat” un „introiect” din organismul psihic, ca și într-o metaforă psihanalitică?

Exemplele arată că analogia între traumatologia somatică și cea psihică poate fi extrem de fructuoasă. În orice caz trebuie să fim atenți la granițele dintre ele. De ele ne lovim, de exemplu, atunci când întrebăm de ce traumatologia chirurgicală este o disciplină științifică, bazată pe o istorie milenară, în timp ce psihotraumatologia se constituie abia acum. Dorim să propunem o ipoteză care să explice aceasta, ipoteză care se sprijină pe evidența senzorială a leziunilor corporale, spre deosebire de cele psihice: leziunile corporale pot fi văzute și tratate (manipulate), însă cele sufletești nu. Cele corporale au o reprezentanță psihică, cele sufletești sunt invizibile — deși nu sunt mai puțin reale și active decât leziunile corporale.

De aceea oamenilor li se pare mai ușor să aprecieze ca active fenomenele vizibile, în comparație cu cele invizibile. Poate că umanitatea, în dezvoltarea ei spirituală, nu este de prea multă vreme în stare să cerceteze din punct de vedere științific mărimile invizibile. Piaget (1947) a arătat, în „teoria sa genetică a cunoașterii”, că egoismul uman este cel care stăjeneste în primul rând capacitatea de a percepe ca atare propria dezvoltare psihică. În așa-numitele stadii preoperatoriale și timpuriu operatoriale (până la aproximativ 7 ani) copilul se orientează pe lumea obiectelor vizibile și manipulabile. Ontologia lui se mărginește la o fizică naivă. Fenomenele sufletești nu pot fi percepute în această lume. Vizibile sunt obiectele și activitățile, dar nu vederea însăși. Percepția ca atare este invizibilă și de aceea mai puțin „reală” — pentru copil dar și pentru adulții care sunt fixați pe stadiul concret-operatorial al dezvoltării cognitive. Watson, întemeietorul behaviorismului american, a propagat strategia de cercetare care cere transformarea tuturor conceptelor „mentale” în concepte de comportament. Cu această regresie cognitivă, behaviorismul, ca direcție dominantă în psihologia occidentală (analog variantei pavloviene a „psihologiei” în stalinism), a surghiunit mult timp în afara științei obiectului psihologic, anume centrul „invizibil” al experienței psihice. Leziunile psihice rămân cu aceasta la fel de invizibile. Și în viața cotidiană întâlnim mulți oameni care se află într-un stadiu „pre-psihologic” al dezvoltării lor psihice. Ei întretin adesea prejudecăți aprige împotriva „psihologiei”. După ei, aceasta nu ar fi o știință și nici nu ar putea fi, de vreme ce obiectul ei nu este „perceptibil”, „nu poate fi apucat”. Această argumentare este adesea susținută gestual prin mișcările mâinilor care apucă aerul. Nu știm cât de răspândit este în populație, din punct de vedere statistic, acest stadiu prepsihologic de dezvoltare. Aceasta ar fi o interesantă temă de cercetare. Sigur este că din acest stadiu de dezvoltare cognitiv psihotraumatologia nu poate fi recunoscută ca o disciplină științifică.

„Conștiința cotidiană” naivă este în cea mai mare parte orientată asupra obiectelor percepției exterioare și nu asupra propriei activități a percepției, judecării și gândirii. Privirea înăutru, în realitatea leziunilor psihice este totodată o privire în interiorul realității activităților, proceselor și structurilor psihice. La această cunoaștere ajungem atunci când ne întrebăm ce este de fapt „mai real”, obiectul gândirii sau gândirea însăși? Sau, pentru a vorbi despre o altă temă a psihologiei generale: ce este „mai real”, percepția sau obiectul percepției? Aici devine mai clar faptul că una nu poate fi despărțită de celălalt. Percepția nu poate fi concepută fără obiectul percepției, dar nici invers — fiecare obiect al percepției pune în evidență un subiect care realizează actul percepției. Factorul subiectiv, constituirea obiectului percepției în actul percepției, este însă frecvent inaccesibil celui care este orientat spre obiectele percepției, după cum este inaccesibil acțiunilor sale într-o poziție „naiv” empirică, cotidiană; acești indivizi se uită pe ei înșiși ca oameni care acționează și percep.

Această orientare fără fricțiuni asupra obiectelor și treburilor cotidiene este tulburată doar prin leziuni sufletești. O strategie de apărare în cazul traumatizării psihice constă în ignorare și o întoarcere deosebit de intensă către treburile exterioare ale vieții cotidiene. Sistemul psihic lezat/personalitatea lezată psihic caută să mușamalizeze leziunea și să se ocupe de *business as usual*? Acest tratament al leziunilor și rănilor psihice se poate întâlni la multe personalități traumatizate. El pare să fie caracteristic și pentru soarta pe care o întâmpină în lumea vieții de fiecare zi problema leziunilor sufletești și se reflectă într-o înțelegere științifică „vulgar-materialistă”, la fel ca și în behaviorismul metodologic, o strategie de cercetare care crede că poate face abstracție de fenomenul trăirii. Centrul psihic al experienței, ca centru totodată al senzației sufletești de durere, este considerat ca imposibil de cunoscut, *black box*. Astfel, unele concepte ale „comunității științifice”, deja foarte eterogenă, se sprijină pe procese de apărare împotriva leziunilor sufletești și merită astfel strategii de apărare asemănătoare cu cele pe care le folosesc indivizii răniți care se apară în mod reflex de percepția durerilor sufletești.

„Invizibilitatea” obiectului și apărarea reflexă îngreunează multor oameni accesul la psihotraumatologie ca știință care cercetează în mod special vulnerabilitatea sistemelor psihologice și psihosociale. Psihotraumatologia trebuie însă să țină seama de toate particularitățile sistemului sufletesc, care nu se întâlnesc pe terenul sistemelor fizice și biologice în sens restrâns. Astfel de particularități se lasă descurse cu ajutorul conceptului unei *reguli, respectiv norme*, care admite mai multe particularități la mai multe niveluri ontologice, de la fizico-chimic la biologic și până la psihosocial. Aceasta devine clar dacă folosim conceptul de *anormal* sau *maladiiv* pe post de *contrariu al normei*. Maladia se definește ca o abatere de la regula sau norma care fixează funcționarea sănătoasă sau normală a organismului, respectiv individului. Acest concept de regulă sau normă acoperă cele mai diferite fenomene, în funcție de felul în care le definim și de domeniul ontologic la care ne referim. Tabelul 1 oferă o vedere de ansamblu asupra tipurilor de norme și le ordonează pe diferite niveluri ontologice.

<sup>2</sup> „Treburile lui cotidiene”. — N. t.



Tabelul 1: Norme și niveluri de realitate

A Norme			
	Conceptul de normă	Explicație	
A1	Norma funcțională (structurală)	Starea de „este” este echivalentă cu valoarea nominală preexistentă	
A2	Norma statistică	Starea de „este”, comparabilă cu valoarea nominală preexistentă	
A3	Norma ideală	Starea de „este” este echivalentă cu valoarea nominală aleasă. Prejudecăți versus reprezentări ideale întemeiate	
B Subordonarea normelor față de nivelurile de obiectualitate			
	Niveluri de obiectualitate	Ordonare	Explicație
B1	Fizico-chimic (legi naturale)	Normele A1 și A2	
B2	Biologic (emergentă)	Normele A1 și A2	Proprietăți sistemice autoregulative la valori nominale date
B3	Psiho-social	Normele A1, A2 și A3	Există două tipuri de disfuncționalități: disfuncția mijloacelor față de scopurile date; disfuncționalitatea (iraționalitatea) scopurilor alese
C Tulburări ale regulilor de ordonare			
	Explicația		
	Reductionismul științelor naturii (așa-zisul „materialism vulgar”)	Admiterea faptului că proprietățile sistemice de la B3 sau B2 pot fi reduse fără pierderi la nivelurile B2, respectiv, B1	

Vom explica pas cu pas elementele individuale din tabelul 1. Vom începe cu norma. Se deosebesc trei concepții distincte de normă: 1. norma funcțională; 2. norma statistică; 3. norma ideală. Această distincție este curentă în domeniile psihosociale, cum este psihologia medicală sau clinică. Normele funcționale sau structurale compară o stare de „este”, o stare de fapt cu o valoare nominală dată. Din această categorie fac parte, de exemplu, reglarea tensiunii arteriale și alte valori de normă ale autoreglării corporal-biologice. Abaterea de la aceste valori-normă, la o tensiune peste 160 cu 90 (sistolice versus diastolice) se află în apropierea hipertoniiei, a hipertensiunii arteriale, la o creștere a presiunii sangvine pasagere sau cronice. Această valoare poate fi un semnal de alarmă care cere să fie luat în seamă.

Cele mai multe norme funcționale ale nivelului de reglare biologic manifestă variații interindividuale aflate în interiorul unei arii de variabilitate care poate fi numită „fiziologică”. Normele funcționale se bazează la nivel subatomic pe norme statistice (2). Norma funcțională pune însă gra-

nițe clare ariei de variabilitate statistică. O deviere de la aceste valori de graniță este deci potențial patologică.

Norma ideală (3), dimpotrivă, corespunde unei ordini ideale, care poate fi înrădăcinată mai puțin în biologic sau fizic și mai mult în domeniul fenomenal psihosocial. Exemplul pentru aceasta sunt normele, scopurile și regulile de comportament pe care le definește o societate sau grup social pentru membrii săi, respectiv, pe care — teoretic vorbind — membrii societății și le autoimpun. Astfel de norme pot fi mai mult sau mai puțin variabile. Există norme etice, pe care le putem considera asemănătoare hardware-ului sistemului social. Ele ar putea fi desemnate drept norme „funcționale” ale societății. Astfel este regula etică „de aur”: „Ce ție nu-ți place, altuia nu-i face”. Chiar și imperativul categoric al lui Kant reprezintă o variantă a acestei reguli. Normele „funcționale” ale societății nu sunt însă — spre deosebire de cele biologice — înscrise în codul genetic, ci există în ideea unui ordinii sociale drepte ca o măsură ideală și trebuie să fie realizate pe acest teren. Alte precepte ale unei „norme ideale” par măsurii mai mult sau mai puțin arbitrării și sunt variabile istoric și inter-cultural. Un exemplu în această direcție este decăderea homosexualității în istoria occidentală și în diferite culturi. În timp ce în antichitatea greacă relațiile homosexuale erau considerate în anumite condiții ca fiind valoroase din punct de vedere social, această formă de erotică va fi din ce în ce mai discriminată mai târziu, până la uciderea a numeroși homosexuali de către naziști.

Dat fiind că normele ideale sunt legate de cultură, poate lua naștere un interesant efect advers, așa cum arată, de exemplu, raportul Kinsey despre comportamentul sexual al nord-americanilor. În perioada în care Kinsey (care la origine era entomolog, preocupat de cercetarea albinelor) și-a condus studiul în Statele Unite, în multe state nord-americane anumite comportamente sexuale, asupra cărora el se interesa, erau puse la index prin sancțiuni punitive, în sensul unei ordini „ideale”, normative. Contactele oral-genitale (cunilingus și felatio) erau pedepsite în unele state cu închisoarea corecțională. Kinsey a aflat că majoritatea covârșitoare a adulților practică asemenea tehnici erotice. După cum a arătat studiul, majoritatea covârșitoare a populației merită închisoarea corecțională — dimpotrivă, au fost din ce în ce mai mult puse sub semnul întrebării reglementările juridice care au luat naștere în urma preluării nereflexive în sistemul politic a normelor religioase adverse ale sexualității. Ideologia sistemului social care domina în acea perioadă s-au străduit să stabilească interesele lor sau reprezentările lor magice ca „norme ideale” ale „legii naturale” imuabile și să stânjenească adaptarea lor la trebuințele sociale reale.

În ceea ce privește tipurile de norme, putem susține că în normele funcționale sau structurale o stare de fapt este comparată cu o valoare nominală dată. În norma statistică, starea de fapt este măsurată cu o valoare etalon, în unitățile de abatere de la valoarea mediană a unei repartiții statistice. În această repartiție a valorilor etalon nu trebuie în nici un caz să se exprime legi naturale sau valori de normă funcțională, la fel de bine la baza repartiției observate pot sta și fenomene întâmplătoare sau măsurii sociale. La norma ideală, starea de fapt este comparată cu o valoare nominală aleasă. Aici pot acționa prejudecățile, ca și reprezentările ideale

Catalina B.

rațional întemeiate. Dacă ordonăm tipurile de norme diferitor niveluri de realitate, așa cum facem în tabelul 1, secțiunea a doua, atunci la nivelul fizico-chimic funcționează așa-numitele „legi ale naturii”, mai ales normele 1 și 2, norme funcționale și statistice, cu valoare nominală dată. La nivelul biologic sunt valabile și normele de tip 1 și 2, totuși la anumite valori nominale apar proprietăți autoreglatoare ale sistemului care nu se găsesc pe nivelul fizico-chimic. Și în final, la nivelul psihosocial apare și norma de tipul 3, capacitatea de a stabili valori nominale individuale sau sociale.

Raporturile între diferitele niveluri de realitate pot să fie înțelese în sensul *emergenței* (aparitiei) unor noi calități sistemice sau *supervenienței* (suprapunerii) unor proprietăți sistemice a nivelurilor superioare de realitate peste cele inferioare. Emergența subliniază discontinuitatea în trecerea între niveluri, conceptul de superveniență subliniază însă continuitatea în aceeași transformare. Dacă cercetăm, de exemplu, comportamentul social al animalelor după normele curențe de comportare umană, întâlnim o paletă largă de modalități comportamentale înăscute și chiar învățate care sunt paralele din punct de vedere structural. Prin capacitatea omului de a stabili reguli impuse conștient în decizii de grup sau procese de legislație, chiar și modalitățile comportamentale înăscute capătă o nouă calitate sistemică. Ele pot să intre, de exemplu, în contradicție cu principiile structurale, și astfel să producă relații conflictuale, care nu erau posibile la nivelul biologic. Un criteriu de mișcare este reprezentat de integrarea mai mult sau mai puțin fericită a nivelurilor. Pe nivelurile superioare sunt valabile încă regulile și regularitățile tuturor nivelurilor inferioare. Acestea sunt însă cuprinse într-o nouă calitate sistemică, relativizate în valabilitatea lor anterioară și pot să intre cu noul principiu sistemic sau „structural” (în sensul teoriei gestaltului) într-o relație integrativă, respectiv, mai mult sau mai puțin contradictorie.

Dat fiind că omul posedă capacitatea de a alege „valori nominale”, iau naștere la nivelul psihosocial două variante de relații funcționale de câmp: disfuncționalitatea mijloacelor față de scopurile fixate și disfuncționalitatea sau iraționalitatea scopurilor în sine. În → compulsiunea nevrotică la repetiție, de exemplu, sunt urmărite adesea scopuri bine întemeiate sau valoroase, însă cu mijloace și modalități comportamentale care acționează sistematic împotriva celor intenționate în mod conștient. Pe de altă parte există înfăptuirea corectă și rațională în ceea ce privește urmărirea scopului, dar este vorba de țeluri iraționale, cum ar fi, de pildă, organizarea perfectă a holocaustului și a altor genocide. Scopurile iraționale pot să fie întemeiate pe motive, ca și la comportamentul antisocial și la unele perversiuni, care se sustrag autopercepției conștiente a personalității. O dată cu adoptarea la om a modalităților de planificare a acțiunii și a libertății de decizie ia ființă un spectru nou de tulburări și vulnerabilități psihice.

Tabelul 1 se sprijină pe o regulă de ordonare între norme și niveluri de realitate, care trebuie să fie citită de „sus” în „jos”. → Reducționismul științelor naturii (concepția C) se împotrivesc acestei reguli și constă în a admite că nivelurile sistemice 3, respectiv, 2 se pot reduce la nivelurile 2, respectiv, 1 fără pierdere de informație. Un astfel de reducționism epistemologic urmărește tendința răspândită de a reduce problemele mai com-

plexe. O formă de astfel de reducere este așa-zisul „materialism vulgar”, concepția după care procesarea informației de către psihicul nostru este identică cu procesele fizico-chimice ale funcționării cerebrale (reducerea psihologiei la fiziologie, biochimie și biofizică).

Acum vom raporta critic aceste considerații asupra structurii realității și asupra particularității acelor reguli care domină în diferite niveluri de realitate la analogia mai sus menționată între leziunile corporale și cele sufletești. Dacă privim leziunile sufletești în mod exclusiv sau cu precădere analog celor corporale, atunci aceasta corespunde unei scurtcircuitări sau — la figurat — unei „scurtături” între nivelurile 3 și 2. Prin aceasta vom pierde însă particularitățile nivelului 3. Pe de altă parte însă punctul de vedere al emergenței sau supervenienței, al unei „integrări” dialectice a nivelurilor inferioare în cele superioare ne dă dreptul să desemnăm o îndreptățire relativă analogiei între leziunile corporale și cele sufletești. Dacă vrem să ținem seama de proprietatea specific umană de vulnerabilitate, de psihotraumatologie în sensul cel mai îngust, atunci trebuie să dăm, în judecățile noastre, o poziție centrală înțelegerii lumii și autopercepției umane. Definițiile și conceptele oferite de acestea trebuie să fie preferate, în psihotraumatologie, analogiilor și metaforelor „organologice”, legate de corp, oricât de valoroase ar putea fi acestea în calitate de punți ale cunoașterii. De exemplu, trebuie să avem în vedere că lezarea capacității umane de autodeterminare — un concept al „domeniului psihosocial” (3) — posedă o calitate de trăire specific traumatică pe care nu o putem întâlni în aceeași formă la nivelul 2. O femeie care a fost victima unui atac va fi tulburată și lezată nu numai în domeniile autoreglării biologice, ci și — și mai ales — în dreptul și capacitatea ei de autodeterminare sexuală. O definiție nereducționistă a traumei trebuie să țină seama de aria de desfășurare a individualității umane și a capacității omului de normare socială, dar și de încălcarea reglementărilor normative. Evenimentele și experiențele traumatice duc la oameni la o perturbare persistentă a înțelegerii lor despre sine și lume (→ traumă). Reorganizarea și restituirea înțelegerii de sine și de lume este constituentul esențial al elaborării specific umane a traumei. Acest proces urmează legități care nu pot fi observate într-o formă identică la animale, chiar dacă situațiile traumatogene din lumea animalelor sunt surprinzător de asemănătoare cu cele ale oamenilor (vezi cap. 3.1.2., tipologia situațiilor în cercetările pe animale). Metaforele organice, care nu au suferit în modelul plurinivelar decât o relativizare, posedă adesea o pseudoplauzibilitate și pot să blocheze prematur unele încercări de înțelegere mai aprofundată. De la progresele în psihotraumatologie se așteaptă o înțelegere mai exactă a percepției umane, responsivitatea și elaborarea situațiilor traumatice în aspectele lor cognitive, emoționale și motivaționale.

Pe lângă valoarea limitată a metaforelor traumatice, psihotraumatologia trebuie să ia în considerare și așa-zisele „efecte plurinivelare” care se propagă la nivelul fizico-chimic, biologic și psihosocial și poate că se propagă în ambele direcții. Thure von Uexküll și Paul Wesiack vorbesc în lucrarea lor „Teoria medicinei umane” (1988) despre efecte proactive și retroactive. Figura 1 înfățișează modelul nivelurilor sistemului după Th. v. Uexküll (1988, 171, modificat de noi).

O traumă psihosocială, o → traumă de relație poate să se conecteze cu cercuri de reglementări fiziologice și să atragă după sine o stare durabilă de suprasarcină la acest nivel sistemic, incluzând subsistemele biochimice și biofizice. Dimpotrivă, în situațiile de suprasarcină traumatică și în consecința acestora condițiile funcționale ale SNC și sistemului nervos autonom se pot modifica într-o asemenea măsură încât, relativ independent de procesul psihic în sens îngust al elaborării traumei, procesul de elaborare a traumei ajunge la o „scurtcircuitare“ a nivelurilor 1, 2 și 3: domeniul fiziologic de reacție este unit în mare parte cu cel psihic. În acest sens, Abraham Kardiner (1941) a vorbit despre nevroza traumatică ca „fizionevroză“ (spre deosebire de așa-zisele psihonevroze).

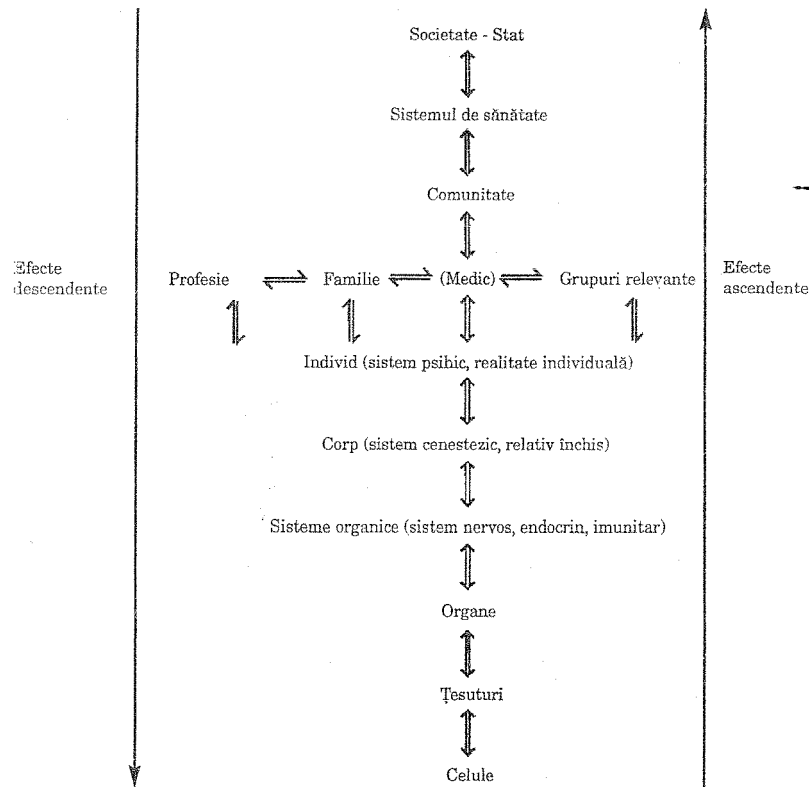

Explicație: Săgeată dublă pentru procesele de traducere, săgeată simplă pentru efecte ascendente, respectiv, descendente. Alte explicații în text.

Figura 1: Modelul ierarhiei sistemelor

Probabil situațiile de suprasarcină traumatică extremă exercită de regulă un astfel de „efect de scurtcircuitare“, îmbinând în mod patologic nivelurile modelului ontologic. Urmarea este că legile naturale și normele funcționale, care în mod normal sunt valabile pe nivelurile 1 și 2, vor governa acum și nivelul psihosocial. Trauma poate produce o „fiziologizare“ artificială a nivelului sistemic psihosocial. Capacitatea de liberă determinare a valorilor nominale și a scopurilor de acțiune are tendința să fie scoasă din funcțiune. În zona îngustă de personalitate, determinată și devorată de traumă, individul urmează normele funcționale, respectiv statistice, și este dominat de constelația stimulului traumatic atât de deplin pe cât o arată schema stimul-reacție din → behaviorismul clasic. Și aceasta în special în domeniile experienței și comportamentului, care sunt afectate de → compulsiunea la repetiție și care prezintă tendințe de → traumatofilie. Explicația pentru aceasta nu poate fi decât una cvasi-fiziologică. Și aici explicația mai cuprinzătoare ține de o modificare condiționată de traumă a calităților nivelului sistemic psihosocial. Este (parțial) pierdută posibilitatea de a schița scopuri ale acțiunii și valori în interiorul „spațiului de joc“ al comportamentului nostru, lăsat liber de nivelurile 1 și 2 (Waldenfels 1980) și de a le realiza cu mijloacele adecvate. Schemele de orientare și de comportament distruse prin traumă sunt frecvent determinate de o orientare spre scop alterată, în sfera mijloacelor de îndeplinire a scopului cât și în scopurile fixate însele (vezi cele două tipuri de „disfuncționalitate“ din tabelul 1, secțiunea B3). Ele par a fi pur „biologice“ și ar putea sprijini reducționismul biologic. Modelul nostru multinivellar poate însă lămurii faptul că determinismul biologic nu este un dat primar, ci se datorează pierderii traumatice a proprietăților autoreglatoare ale nivelului psihosocial.

Consecința pentru psihotraumatologie a ideilor prezentate în această secțiune este că ea trebuie să elaboreze concepte care să corespundă nivelului psihosocial și vulnerabilității sale. Vom propune mai jos unele concepte, ca „schemă traumatică“, „schemă de compensare a traumei“ sau „schemă de deziluzionare“, pentru a analiza deorientarea și încercările de reorientare, pentru a pune o regulă între experiențele traumatiche. Metaforele organice și, paralel cu ele, premisele cercetării traumatiche biologice înfățișează normele funcționale lezate ale nivelului de realitate biologic, și în această măsură sunt indispensabile pentru cercetarea traumatologică. Însă ele sunt improprii în calitate de concepte-cadru. Acestea trebuie să provină de la nivelul psihosocial și să prezinte proprietățile acestuia. Altminteri psihotraumatologia s-ar reduce la traumatologie (somatică) și ar rezulta o variantă ulterioară a reducționismului științelor naturii. Psihotraumatologia revendică urmărirea leziunilor psihice ale oamenilor până în biosfera lor și explicarea manifestărilor traumei pe baza lezării sistemelor de reglare de acolo. Ca psihotraumatologie, cercetarea traumei deține o legătură extinsă în relația cu lumea și cu sine a omului, și o dată cu ea forma specific umană de vulnerabilitate devine o temă de cercetare.

### 1.3 Istoria psihotraumatologiei

Leziunile psihice ca urmare a catastrofelor, pierderilor sau rănilor sunt manifestări atât de spectaculoase, încât nu au scăpat niciodată atenției oamenilor. Istoria naturală (*natural history*) a psihotraumatologiei cuprinde numeroase indicii conform cărora din cele mai vechi timpuri oamenii dispuneau de cunoștințe și de practici pentru alinarea trăirilor traumatiche. Wilson (1989) descrie la diferite popoare ritualuri care erau menite să îndeplinească acest rol. Această istorie naturală a psihotraumatologiei trebuie diferențiată de istoria științei moderne și de contribuțiile la întemeierea conceptelor specific traumatologice de natură psihologică sau psihosomatică. În cercetarea acestei *natural history* intervin următoarele întrebări: Cum au abordat oamenii traumatizarea psihică, în istoria lor și comparând culturile unele cu altele? Cum au încercat ei să descrie fenomenul și consecințele sale și ce măsuri naturale „intuitive“ au dezvoltat împotriva traumelor? Enunțurile științifice se deosebesc de aceste încercări intuitive prin reflecție conștientă, încercări de clasificare și cercetare sistematică. Nici istoria naturală a psihotraumatologiei și nici istoria ei științifică nu pot fi înțelese izolat. Ele trebuie să fie cercetate și în contextul evenimentelor cruciale din istoria socială.

Diferite ocazii istorice au prilejuit apariția diverselor concepte științifice despre explicarea și vindecarea traumelor psihice. Conceptul de „nevroză traumatică“ a fost dezvoltat în secolul al XIX-lea și în primul război mondial, când psihiatria a fost confruntată cu victimele nevrozelor de război. Abordarea științifică a traumatizării psihice a fost stimulată după al doilea război mondial, de către supraviețuitorii Holocaustului. În abordările lor exoneratoare, psihiatrii germani mai ales au susținut teza că urmările pe termen scurt se datorau în cea mai mare parte tarelor ereditare ale celor afectați. Pross (1995) a elaborat în istoria medicinei acest capitol fără glorie al psihiatriei germane postbelice sub titlul de „Acuzarea persecutaților“. Argumentația incorectă a dus totuși la încercări sporite de cercetare, care au așezat treptat fundamentele cunoașterii consecințelor traumelor.

Un alt eveniment care a contribuit la dezvoltarea psihotraumatologiei a fost războiul din Vietnam. Mulți veterani de război au dezvoltat tulburări psihopatologice. Ei au trebuit lăsați la vatră și internați în *veteran-centers*. Pe baza muncii psihologilor, medicilor, lucrătorilor sociali și pedagogilor s-a dezvoltat treptat o cunoaștere din ce în ce mai detaliată despre relația între situația de război și elaborarea experiențelor traumatiche, printre altele la formularea așa-numitului „sindrom de stres post-traumatic“ (*Posttraumatic Stress Disorder*, PTSD). Și catastrofele naturale, cum ar fi catastrofa de la Buffalo Creek în Virginia de Vest în 1972, au întărit cercetarea traumatică. Din starea de neajutorare de la început au izvorât lucrări intense de cercetare și eforturi terapeutice în favoarea victimelor.

Pe lângă catastrofele naturale și războaie, printre evenimentele care au impulsionat cercetarea psihotraumatologică se pot număra și mișcările sociale, mai ales cele care s-au opus oprimirii și sclaviei. Mișcările muncitorești și alte tulburări de emancipare au schimbat relațiile de muncă,

au dus la umanizarea muncii și, împreună cu forțele spirituale ale iluminismului, au dus la interzicerea muncii copiilor. Începând cu Revoluția Franceză, tortura a fost interzisă în toată lumea. Mișcarea femeilor a adus la lumină atitudinea de violență față de femei și copii, ținută mereu ascunsă. Sunt în plină forță inițiativele împotriva maltratării și abuzului sexual al copiilor, ca și în general împotriva oprimirii și exploatarei copiilor; apoi mișcări de eliberare a minorităților și popoarelor oprimate social sau grupuri de inițiativă care s-au solidarizat cu ele. În cele ce urmează ne vom apleca asupra „istoriei naturale“ și apoi ne vom întoarce la discuția științifică despre traumă.

#### 1.3.1 Istoria naturală a psihotraumatologiei

Pentru a scrie această istorie, trebuie să ne ocupăm mai ales de descoperirile culturale ale umanității. Multe ritualuri, obiceiuri și moravuri au provenit din nevoia de-a face față traumatizării psihice. Ritualurile de doiliu, care sunt răspândite în toate timpurile și la toate popoarele, pot servi aici drept exemplu. Miturile, religiile, mai târziu și literatura, și filosofia sunt pline de reglări de conturi cu suferința și moartea și de amprenta pe care acestea o lasă celor afectați. În cele din urmă, în creațiile lor culturale, oamenii s-au străduit să găsească un răspuns la întrebarea: ce sens au suferința, moartea, violența socială și catastrofele naturale? O psihotraumatologie științifică poate învăța ceva mai ales din confruntarea scriitorilor cu aceste probleme. Scriitorii au descris dintotdeauna circumstanțe de viață traumatizante și posibilitățile celor afectați de a supraviețui. Adesea prezentarea a avut efecte radicale, de schimbare socială. Un exemplu este romanul „Oliver Twist“ de Charles Dickens. Acolo este descrisă situația psihică a unui tânăr care și-a pierdut părinții. Din punct de vedere al criticii sociale, se arată cum organizarea socială, care ar fi trebuit să aline acest sever handicap de viață, nu poate contribui decât la înjosirea și traumatizarea celui în cauză. Multe povești tratează felul în care individul se raportează la traumă și posibilitățile de învingere treptată a ei (a se compara cu cercetarea despre „Prințul Inimă de fier“ de Hologger 1993).

O altă abordare a psihologiei culturale a traumei constă în cercetarea vieții și operei artiștilor creatori, de la poeți la scriitori, pornind de la bi-ruirea traumei care se exprimă în creația lor literară. De exemplu, filosoful și scriitorul Jean-Paul Sartre a suferit în primul său an de viață o severă → traumă de deprivare, al cărei efect se lasă pus în evidență până în celebra sa autobiografie *les mots* (1965) și structura filosofiei sale (Fischer, 1992). Ca și alți artiști, Sartre este un exemplu pentru biruirea în mod creativ a traumei. Astfel de exemple aruncă lumină asupra funcției sociale a artei și filosofiei, a căror contribuție la abordarea creativă și culturală a traumatizării a fost descoperită de științele culturii. Din literatura psihanalitică poate fi amintită metoda „înțelegerii analoage traumei“ a lui Vietighoff-Scheel (1991). Autoarea pune în evidență, într-un mod foarte subtil, mecanisme de prezentare și elaborare literară a traumei în textele lui

Kafka. O trecere în revistă a contribuțiilor psihanalitice la teoria și cercetarea literaturii este oferită de compendiul lui Pfeifer (1989). Cercetările psihologic-istorice, cum este „Istoria copilăriei” de DeMause (1977), au extins cunoașterea noastră istorică și sistematică despre condițiile de viață traumatizante în copilărie.

În „Iliada”, o relatare de război din antichitatea europeană, Homer, „istoric” și poet, a descris într-un mod foarte comprehensiv reacțiile traumatice. Shay (1991) atrage atenția asupra faptului că Iliada descrie detaliat o traumă de război și arată și căile spre depășirea ei. Cel mai important erou al grecilor, Ahile, dezvoltă în bătălia pentru Troia simptome psihotraumatice, care corespund cu exactitate celor pe care le cunoaștem azi.

Shay numește următoarele indicii ale acestei forme speciale de traumă de război: trăirea unei nedreptăți sau revolta împotriva a ceea ce soldatul consideră că este în dreptul lui; restrângerea dezamăgită la un mic cerc de prieteni și camarazi; sentimente de tristețe și de vinovăție din pricina morții unui camarad de care îl lega o prietenie deosebită; dorința de răzbunare; a nu mai dori să se întoarcă acasă; a se simți ca mort; apoi o mânie nebunească însoțită de dezonorarea dușmanului și cruzime extremă. Simptome individuale sau chiar întregul sindrom se regăsește frecvent în relatările participanților la lupte care dezvoltă apoi o tulburare psihotraumatică de stres.

Ahile intră în conflict cu conducătorul grecilor, Agamemnon, după ce acesta îi ia sclava iubită, pe Briseis, care îi fusese promisă lui Ahile, pentru fapte deosebite de vitejie. Ahile se întoarce fierbând de mânie și leagă o prietenie intensă cu Patrocle. Pe măsură ce grecii erau împinși din ce în ce mai tare spre defensivă de către troieni, Agamemnon îi cere lui Ahile, ca cel mai viteaz și mai priceput dintre războinici, să se întoarcă în tabără și să salveze domnia greacă. Ahile refuză și îl lasă să lupte pe prietenul său Patrocle. Acesta reușește să îi respingă pe troieni. În cele din urmă, Patrocle este ucis de Hector, cel mai viteaz erou de război al troienilor.

Când Ahile primește vestea morții prietenului său Patrocle, el cade într-o stare afectivă excepțională, cu sentimente extreme de vinovăție. Iată cum descrie Homer autoreproșurile și aspra lui tristețe:

„Zace Patroclu, viteazul, și-n juru-i, căzut cum se afla,  
Gol, fără arme, se bat — căci luatu-i-a armele Hector!  
Astfel grăi, iar pe-acela-l cuprinse sub negura-i jalea  
Și, luând colb din cel negru de jos cu-a lui mâini amândouă,  
Și l-a turnat sus pe creștet, mănjindu-și și chipul, frumosul,  
Iară și straiul zeiesc și-l păta, întinat de cenușă.  
Și-apoi el însuși în pulbere, cu măreție, căzut-a  
Și-astfel zăcu, înjoșind și smulgându-și frumoasele plete.”

(Homer, *Iliada*, cântul 18, 20, traducere de Dan Slușanschi,  
Editura Paideta, 1998)

Ahile îi jură mamei lui, Tetis, care dorește să îl consoleze, că nu se va întoarce de la război până ce nu se va răzbuna pe Hector pentru moartea prietenului său Patrocle. El cade pradă unei mâni cu aspect de raptus, nebunești, în care își uită toate precauțiile și omoară numeroși troieni și în final și pe Hector, ucigașul prietenului său.

Shay descrie această stare excepțională de mânie nebunească ca o pierdere a sentimentului de teamă și a oricărui sentiment al propriei vulnerabilități; nu se mai iau nici un fel de precauții pentru propria persoană; se dezvoltă o rezistență și o forță supraomenească; mânia; cruzimea fără opreliști sau capacitate de diferențiere; o stare de supraexcitație a sistemului nervos autonom, descrisă de cel în cauză ca „agitație adrenalinică” sau „ca și cum ar ieși curent electric din mine”.

Același lucru se întâmplă cu Ahile. El se ridică din nou în starea sa de răzbunare cruntă și nu se dă la o parte în a dezonora cadavru dușmanului său ucis, eroul Hector, și a-i refuza înmormântarea. În final apare tatăl lui Hector, Priam, care el însuși se află în pragul morții și care îl roagă pe Ahile să îi predea cadavru fiului său. După o lungă dezbateră, acesta cedează rugămintii și se întoarce astfel la normalitatea cutumelor de război ale timpului, conform cărora dezonorarea dușmanului mort stătea sub cel mai sever tabu. Acum Ahile renunță și la revolta sa socială și revine la condiția unui erou grec „normal”.

Starea psihică excepțională și periculoasă a lui Ahile a început deci cu o încălcare a regulilor și obiceiurilor care erau sacre în Grecia acelei epoci. În munca sa cu veteranii din Vietnam, traumatizați de război, Shay a observat că o violare a regulilor scrise și nescrise chiar în perioade de război, în care multe din normele altminteri valabile sunt scoase din funcțiune, duce la tulburări de stres posttraumatic. Destul de paradoxal, zdruncinarea traumatică a înțelegerii de sine și de lume, pe care am pus-o la baza definiției pe care am dat-o traumei, se face remarcată ea însăși ca un factor deosebit de traumatogen, printre condițiile cele mai profund anomicale ale războiului.

### 1.3.2 Istoria științifică a psihotraumatologiei

Printre acțiunile științifice de pionierat care au condus la apariția psihotraumatologiei se află independentele afirmații ale lui Janet, psihanaliza și cercetarea stresului și → copingului care începe cu internistul suedez Selye. Pierre Janet (1859-1947) și Sigmund Freud (1856-1939), întemeietorul psihanalizei, au fost contemporani. În timp ce Freud și opera sa au avut o însemnătate istorică foarte mare pentru abordarea terapeutică a traumatizării, lucrările lui Janet au rămas mult timp fără o mare influență și doar de curând a fost apreciat rolul lor de pionierat în psihotraumatologie. Van der Kolk și al. (1989), care s-au ocupat de Janet ca precursor al psihotraumatologiei moderne, au observat:

„Este o ironie faptul că abia în ultimele decenii ale secolului XX psihiatria și-a descoperit lent o bază de cunoaștere despre efectele traumatizării asupra proceselor psihologice, care erau centrale în concepțiile europene despre psihopatologie în timpul ultimelor decenii ale secolului trecut.” (365)

Deci au durat aproape 100 de ani până ce lucrările lui Janet și-au recăpătat semnificația pe care au avut-o pentru psihologie, psihopatologie



și psihiatrie spre sfârșitul secolului trecut. În epoca sa, Janet a lucrat, ca și Freud, o perioadă cu celebrul medic hipnotizator Charcot la spitalul Salpêtrière din Paris. Din experimentele de hipnoză ale lui Charcot și din enunțurile terapeutice ale lui Charcot se desprindea faptul că numeroase anomalii și simptome psihopatologice de care sufereau pacienții psihiatrici erau legate de amintiri refulate ale unor evenimente traumatice. Janet enunță pentru prima dată, ca un concept explicator, noțiunea de → disociere. După Janet, disocierile apar ca urmare a suprasolicității psihicului de către elaborarea unor situații traumatice, copleșitoare. În lucrarea sa *L'automatisme psychologique* (1889), el susține că amintirea unei experiențe traumatice nu poate fi adesea elaborată corespunzător: ea va fi deci desprinsă de conștiință, clivată, disociată, pentru a fi retrăită la un moment temporal ulterior, fie ca stare emoțională, ca poziție sau stare corporală, fie în forma de reprezentări, imagini sau înscenări, în comportament. Trăirile care nu au putut fi integrate pot să conducă, în cazuri extreme, la formarea unei personalități parțiale diferite, care corespunde tulburării disociative de identitate. Janet a descris pentru prima oară tulburări de memorie legate de traumatizare. El a explicat amneziile postexpoziției sau hiperamneziile (imagini mnezice hiperexacte) ca un fel de eroare de traducere, ca o incapacitate de a transfera experiența traumatică într-o povestire mai puțin înfricoșătoare (Janet, 1904).

Deosebirea între diferite forme de reprezentare ale memoriei, curente și în cercetarea cognitivă modernă, anume forma enactivă (comportamentală), iconică (imagistică) și simbolic-lingvistică (Kihlstrom, 1984) a fost preluată de către studentul lui Janet, Jean Piaget, și transferată asupra stadiilor de dezvoltare ale proceselor de gândire, de la senzoriomotor-preoperațional la simbolic-lingvistic. Influența lucrărilor lui Janet se manifestă în lucrările lui Piaget. Totuși Piaget nu urmează poziția centrată pe traumă a lui Janet. Pentru psihotraumatologie este importantă și descoperirea lui Janet după care experiențele traumatice care nu pot fi descrise în cuvinte se manifestă în imagini, reacții corporale și în comportament. „Spaima de nespun” pe care o lasă în urma ei trauma se sustrage nivelurilor cognitive superioare dar își lasă urmele pe etajele elementare, inferioare din punct de vedere → semiotic. Numim → schemă a traumei această structură psihică cu fragmente de amintiri pe diferite niveluri reprezentationale și clivajul caracteristic al părții de percepție de partea de acțiune.

Ca merit al acestui cercetător rămâne o teorie foarte diferențiată asupra traumatizării și tulburărilor de memorie, a reînscenării traumei în comportament și pe diferite niveluri reprezentationale cognitive. Deosebit de important este conceptul janetian de disociere între diferite stări de conștiință, care pot duce în cazuri extreme la personalități parțiale care au tendința de a deveni independente. În tradiția teoretică psihanalitică, noțiunea de stări de experiență independente a fost preluată de puțini cercetători, ca Paul Federn (1952), cu teoria sa a „stărilor Eului” sau Mardi Horowitz (1979) în conceptul său de *states of mind*, de stări de experiență sau de dispoziție tipice unei personalități (vezi și Fischer, 1989). Dezvoltarea teoriei traumei de către Freud a luat un alt curs și a pus alte accente.

Nu este ușor să ne dăm seama dacă ideile despre traumă ale lui Janet și Freud sunt la bază unificabile sau dacă ele se exclud reciproc. În orice caz este sigur că Freud a pus accente diferite. Și în lucrările timpurii ale lui Freud se află conceptul de disociere. Însă curând Freud introduce conceptul de apărare, al cărui prototip era refularea. Aici este vorba despre o uitare motivată, intenționată. Experiențele traumatice nu erau deci disociate numai în virtutea suprasolicității momentane a conștiinței de procesul de elaborare. Mai curând ele erau ținute departe de conștiință pentru că integrarea lor era incomodă pentru personalitate sau ar fi supraîncărcat-o cu afecte pur și simplu insuportabile.

În preocuparea sa pentru trauma psihică, Freud a parcurs epoci foarte diferite. Într-o fază timpurie, care se reflectă, de exemplu, în studiile despre isterie (1875), el era convins că la baza oricărei tulburări isterice ulterioare se află o experiență reală traumatizantă, mai ales seducerea sexuală a copiilor. Într-o perioadă ulterioară (aproximativ în 1905) el a relativizat această concepție. O dată cu cercetarea vieții sexuale infantile, Freud elaborează rolul dorințelor pulsionale și formațiunilor fantasmaticale ale copiilor în formarea tulburărilor nevrotice. Totuși el ține mai departe la o seducție reală ca o cauză posibilă a unor tulburări ulterioare: „...nu pot să afirm că în lucrarea mea din 1896 «Despre etiologia isteriei» am supraestimat frecvența sau importanța acestora, deși atunci încă nu știam că indivizii care au rămas normali trebuie să fi avut în copilărie aceleași experiențe, și atunci seducția era mai puternică decât factorii dați în constituția și dezvoltarea lor sexuală” (Freud, 1905d, 91).

Cititorului contemporan i se impune întrebarea: cât de mult a căzut victimă Freud, în cercetările lui timpurii despre istoria apariției isteriei, unei alegeri unilaterale a probelor? Printre pacientele sale, care sunt amintite în studiile despre isterie, se afla poate un mare număr de persoane cu experiențe reale de abuz în copilărie. Concluzia finală a lui Freud, anume că tulburările isterice trebuie să fie în orice caz întemeiate de seducție sexuală, nu era de fapt valabilă nici logic și nici empiric factual. Astăzi știm că abuzul sexual în copilărie poate duce și la o tulburare isterică, dar la fel de bine se poate solda și cu alte tablouri clinice, cum ar fi sindromul borderline sau tulburările disociative (vezi cap. 8.4.6.). Și în perspectiva *follow-back* o tulburare nevrotică, o nevroză isterică nu trebuie obligatoriu să aibă origini psihotraumatice. Diferite influențe biologice și socializatoare pot să introducă o dezvoltare nevrotică, printre ele răsăritul copiilor de către adulți supraprotectori. Traume infantile foarte diferite pot să ducă mai târziu la tablouri clinice asemănătoare. O traumă de deprivare poate să atragă după sine o tulburare narcisică, depresivă dar și isterică, în funcție mai ales de diferitele constelații ale situației traumatice. După criteriile logicii cercetării psihotraumatologice, Freud avea bune motive să facă o revizie a primei sale teorii despre etiologia isteriei, teorie unificată globalizator.

Lui Freud i se reproșează în mod repetat că a dat o teorie a seducției pentru a veni în întâmpinarea disprețului social de care erau legate descoperirile sale anterioare (vezi Masson, 1984b). Fără îndoială că Freud a făcut atingere unui tabu, cum fac adesea și temele de cercetare psihotraumatologică. Freud relatează o ședință de la „Societatea psihiatrică” din Viena, din seara anterioară. Acolo el a prezentat tezele sale despre

etiologia isteriei. Reacția colegilor este schițată într-o scrisoare către prietenul său Fliess:

„Un raport despre etiologia isteriei la Uniunea psihiatrilor a avut parte de la măgari de o primire glacială și de la Krafft-Ebing (șeful clinicii universitare psihiatrice) de ciudata judecată: Sună ca un basm științific. Și aceasta după ce li s-a arătat soluția la o problemă milenară, un caput Nili!“ (din scrisorile către Fliess, Freud, 1962).

Freud continuă, așa cum știm din ediția lărgită a scrisorilor către Fliess: „Ar fi putut să-mi mulțumească cu toții“. Deci el nu dorea deloc să-și jertfească noua descoperire prejudecății curente. Și nici mai târziu nu a considerat-o greșită. Evoluția de la experiența traumatică din copilărie la patologia ulterioară a fost cu grijă introdusă în studiile despre isterie. Putem și astăzi să citim această lucrare ca o contribuție diferențiată la cercetarea proceselor traumatice după abuzul sexual infantil. Ele sunt exemplare în reconstrucția determinărilor complexe între situația traumatică, reacție și proces, care necesită o metodică la fel de diferențiată calitativ ca și cea pe care Freud a dezvoltat-o în lucrările sale.

În lucrările sale ulterioare, de exemplu în cele „Trei eseuri despre teoria sexuală“ (1905d), în care a cercetat fazele → dezvoltării psihosexuale, Freud s-a apropiat mai mult de cercetarea vieții interioare decât în perioada „Studiilor“. Pare prea puțin convingător reproșul că el ar fi anihilat sau „trădat“ teoria seducției prin indicarea fantasmelor sexuale ale copiilor și propriei lor curiozități și activități sexuale. Copiii au o viață fantasmatică erotică și sexuală proprie, care va fi tulburată prin sexualizare activă, așa cum se întâmplă în dinamica patogenă prin abuzul sexual infantil (vezi secțiunea 8.4.). Înstrăinarea și asuprirea de către adulți a spon-taneității copilului formează aici, așa cum se întâmplă frecvent la traumele relaționale ale copiilor, → tema situațională traumatică centrală și punctul de → maximă interferență între subiect și factorii situaționali traumatogeni. Lui Freud îi datorăm o privire în lumea experienței infantile, o imagine a copilului ca un mic și neobosit „cercetător sexual“, care, prin deorientare din partea adulților, poveștilor cu barza și altora asemănătoare. Copiii au *propriile* lor dorințe, trebuințe și fantasme sexuale. Acestea îi fac deosebit de vulnerabili la comportamentul abuziv, care depășește aspectul de dezvoltare a acestor trebuințe și care îi supune intereselor egoiste ale adulților. A-l acuza pe Freud că a bagatelizat abuzul copiilor sau chiar că l-a justificat, făcând din viața proprie sexuală a copiilor obiectul cercetării psihanalitice, corespunde unei confuzii cognitive care este adesea expresie a dinamicii cu granițe labile a abuzului și care, împreună cu restul factorilor traumatogeni (vezi secțiunea 8.4.3), ca prejudecata, stigmatizarea și abuzul determină, respectiv afectează adesea, din păcate, discutarea științifică a temelor tabu traumatologice.

În măsura în care argumentele care servesc criticării psihanalizei se mișcă la acest nivel, ele nu trebuie să fie luate prea în serios de o psihotraumatologie științifică. În criticile lor, autori ca Alice Miller (1981) sau Masson (1984b) au pus totuși psihanalizei probleme fundamentale, epistemologice, care se pot formula astfel: *În ce măsură recunoaște psihanaliza (și psihologia în general) o egalitate de pondere între factorii „intrap-*

*hici“ și factorii externi de mediu în semnificația lor pentru dezvoltarea psihică și în ce măsură îi ia în considerație ca atare? În ce măsură este influențată această dependentă dialectică a constelațiilor interne de trebuințe și factori obiectivi situaționali de concentrația de „raporturi pur intrapsihice“? Un argument critic este aici desigur adus de unele studii sau chiar lucrări psihanalitice care nu iau în considerare la tulburările traumatogene contextul observabil fenomenologic de factori traumatici situaționali. Această critică a fost îndreptată față de teoriile Melaniei Klein și ale lui Bion. Dimpotrivă, conceptul original freudian de traumă cere implicarea sistematică în cercetarea psihanalitică a constelației patogene de mediu. Freud pornește de la o analogie cu trauma corporală, așa cum arată definiția următoare:*

*„Numim traumatică o experiență care aduce în viața psihică, într-un interval scurt de timp, o asemenea creștere a excitației, încât descărcarea sau elaborarea ei în modalitatea normală și obișnuită eșuează, rezultând tulburări energetice durabile.“ (G.W.XI, 284)*

O metaforă organică asemănătoare se află și în lucrarea lui Freud din 1920g, „Dincolo de principiul plăcerii“, în care el reflectează la auto-organizarea substanței vii, organice. Vezicula vie este protejată de excitațiile exterioare de către o membrană de protecție sau un filtru de excitație, care lasă să pătrundă doar cantități de energie suportabile. Dacă această peliculă suferă o ruptură, atunci este vorba despre o traumă. Atunci este sarcina aparatului psihic de a mobiliza toate forțele care sunt disponibile pentru a îndrepta contrainvestiții care să lege cantitățile de excitație care au făcut efracție și de-a face posibilă reinstalarea principiului plăcerii.

Semnificativ pentru teoria lui Freud despre traumă este, pe lângă orizontul corporal-organic al metaforei, și conceptul de retroacțiune. Un exemplu pentru aceasta sunt contactele cvasi erotice între adulți și copii. Adesea numai în pubertate copiii devin conștienți de încărcătura sexuală a situațiilor. Astfel scena anterioară este reevaluată, de data aceasta conform orizontului de semnificație al fantasmelor și dorințelor sexuale dezvoltate ale unui adolescent. Aici conceptul de traumă capătă o tendință care se află în întreaga dezvoltare a gândirii freudiene: conexiunea temporală a fenomenelor psihice în schița și istoria de viață. Structura temporală a retroacțiunii trebuie să fie luată în considerare în general la studierea proceselor traumatice. Aici dă seama → modelul desfășurării traumatizării psihice.

După Laplanche și Pontalis (1967), într-o epocă ulterioară a dezvoltării conceptului de traumă dispăre cu totul semnificația etiologică pentru nevroză a traumei, în favoarea vieții fantasmatică și fixațiilor dezvoltării personalității la diferite stadii ale libidoului. Mai exact spus, Freud dezvoltă un al doilea concept de traumă. Pe lângă *factorii situaționali insuportabili*, ca factori traumatici sunt cercetate și *dorințe și impulsuri pulsionale inacceptabile și insuportabil de intense*. Dacă punctul de vedere legat de traumă nu este părăsit, așa cum subliniază Freud, totuși el a îmbrățișat o mai largă concepție etiologică, factorii „interni“ sunt luați în considerare, la fel ca și constituția fizică și dezvoltarea din copilărie per ansamblu. Trauma devine acum parte componentă a unei istorii ca istorie de viață și ca istorie a dezvoltării dorințelor pulsionale și scopurilor de viață. În această concepție mai largă despre apariția nevrozei, trauma este

un factor etiologic printre alții, factor care se află într-o → *serie complementară* cu factorii ereditari și cu destinul pulsioniilor. Expresia desemnează o relație de completare a factorilor etiologici și patogeni interni și externi, care pot conflua către o sursă patologică. Întrebarea critică despre abordarea psihanalitică a traumelor se poate concretiza astfel: În cazurile individuale, cele două concepte de traumă — *situație insuportabilă versus impuls inacceptabil* (→ traumatizare) intră în discuție în aceeași măsură? La o examinare superficială, „situația” poate fi considerată mult prea ușor ca fiind normală, obișnuită sau rezolvabilă, astfel că urmările traumatizante vor fi trimise „automat” către o viață pulsională sau fantastică a personalității. O astfel de hotărâre pripită poate avea consecințe profunde. Dacă, de exemplu, tratamentul îndelungat al pacienților traumatizați nu este condus în mod explicit și ca o terapie a traumei (vezi secțiunea 4), atunci tendința de negare a victimei este susținută, și astfel sunt susținute și tendințele periculoase de autoculpabilizare. Aici trebuie să ne așteptăm chiar din partea conceptului de terapie la o retraumatizare a pacientului. Această problemă se pune în special în orientarea kleiniană contemporană care, după aprecierea lui Schafer (1997, 354), pare să renunțe în general la reconstrucția și elaborarea traumelor.

Freud admite o istorie extern traumatică de instalare a nevrozei în cazul nevrozei traumatice. Laplanche și Pontalis (1967, 521) rezumă ideea lui despre acest concept psihiatric:

„Aici trebuie diferențiate două cazuri: a) trauma funcționează ca un element declanșator, care dezvăluie o structură nevrotică preexistentă, b) trauma are o contribuție determinantă tocmai la conținutul simptomului. Repetarea evenimentului traumatic, coșmaruri repetate, tulburări de somn, ceea ce pare a fi o încercare repetată de a lega și descărca trauma; o fixație asemănătoare la traumă este paralelă cu o inhibiție mai mult sau mai puțin generalizată a activității subiectului. Acestui ultim tablou clinic îi desemnează Freud și psihanalizii de obicei numele de nevroză traumatică.”

În timp ce astăzi noi privim prima constelație mai degrabă ca un factor precipitator al unei reacții nevrotice, legătura de conținut între situația traumatică și simptomatologia dezvoltată ține de indiciile diferențiale ale nevrozei traumatice.

Printre autorii psihanalizii, care au dezvoltat mai departe conceptul de traumă, respectiv, au cercetat mai îndeaproape situații speciale ale traumatizării trebuie numiți Abraham Kardiner, Masud Khan, John Bowlby, D.W. Winnicott, Max Stern, H. Krystal și alții (o trecere în revistă la Brett 1993). Kardiner a scris lucrarea „Nevrozele traumatice ale războiului” în timpul celui de-al doilea război mondial, în anul 1941. Experiența sa clinică constă în terapia cu soldați americani care au luptat în războiul împotriva Germaniei naziste și Japoniei. El a fost primul care a examinat și numit manifestările fiziologice masive care însoțesc reacțiile traumatice, vorbind despre nevroza traumatică ca „fizionevroză”. Kardiner a formulat un sindrom de manifestări, dintre care multe pot funcționa ca precursori ai actualului sindrom de stres posttraumatic. El a preluat punctul de vedere al lui Sandor Rado despre nevroză ca o formă de încercare de adaptare și de stăpânire și a arătat că pentru înțelegerea manifestărilor consecutive este importantă descoperirea sensului din spatele simptomului.

Kardiner care introduce următoarele indicii de suferință: 1. îngustarea Eului (*ego contraction*); 2. epuizarea resurselor interne sau sărăcire energetică; 3. *disorganisation*, ceea ce am numi astăzi destructurare și eventual disociere.

Simptomatologia pe care el a descris-o la indivizi era foarte complexă. Ea putea fi acută sau cronică și consta din manifestări de oboseală și pierdere a plăcerii de viață, depresii, reacții anxioase, coșmaruri recurente, fobii și angoase care au fost asociate cu trauma, un amestec de comportament impulsiv și intoleranță la relațiile interumane, ca și o tendință spre neîncredere, suspiciune și izbucniri de mânie și violență.

O lărgire a conceptului freudian de traumă se află la Masud Khan, prin conceptul său de → traume cumulative (1963). Evenimente și suferințe care, luate fiecare în parte, sunt subtraumatice, adică rămân sub pragul de traumatizare în sensul îngust, se adună într-o configurație care în total este traumatică. Întotdeauna când Eul dorește să își restabilească scutul său protector, bariera sa de apărare împotriva excitației, în loc de susținere socială, apare o altă suferință. Pe termen lung, aceasta face să se prăbușească funcțiile de autoapărare ale Eului.

Trebuie amintite și ideile despre traumă și despre efectele traumelor ale lui D.W. Winnicott — un psihanalist și psihiatru de copii din Londra, ale cărui lucrări se numără printre cele mai bogate în idei din psihanaliză. Winnicott pornește de la faptul ca dezvoltarea timpuriu infantilă continuă netulburată numai atunci când copilul întâlnește în cea mai veche perioadă de viață un mediu care îi completează atât de optim posibilitățile încă nedezvoltate, încât el poate să abandoneze iluzia atotputerniciei infantile, a unei puteri depline asupra mediului psihosocial. Doar această iluzie de atotputernicie face posibilă o dezvoltare conștientă de sine, care îi mijlocește copilului certitudinea că poate să configureze creativ condițiile sale de mediu. Și atunci când, ulterior, iluzia va fi deconstruită pas cu pas, ea va rămâne bază pentru „auto-eficiența” ulterioară (*self-efficacy* în „teoria cognitivă a învățării sociale” a lui Bandura 1976) și pentru activitățile creatoare, care nu preiau în mod pasiv mediul fizic dat, ci îl configurează pornind de la trebuințele și posibilitățile umane. Frustrările lumii exterioare sau intervențiile abuzive față de copil duc la o minitraumatizare, care distruge fantasma de atotputernicie infantilă și care produce o deziluzionare prematură. În acest caz, în loc de un mediu „suficient de bun”, care să se adapteze într-o măsură satisfăcătoare la trebuințele infantile, copilul trebuie să fie cel care să se adapteze mediului său, ceea ce este pentru el, în acest stadiu, o suprasolicitare. Se ajunge astfel la construirea unui fals sistem al sinelui, unde subiectul își subordonează cerințele lumii exterioare și este de-a lungul vieții însoțit de un sentiment de înstrăinare și de gol interior, de senzația că el nu este cu adevărat prezent în acțiunile sale. (Winnicott, 1954; Schacht, 1996).

Printre autorii care lucrează într-un orizont de înțelegere psihanalitică, care sunt de formație analitică și care au dezvoltat în mod independent concepțiile psihanalitice, se află John Bowlby. El este unul dintre primii psihanalizii care au reunit cercetarea empirică cu teoria și practica psihanalitică. Astfel a luat ființă lucrarea standard asupra → traumei de deprivare, lucrare care este încă cea mai importantă pe această temă. În



cele trei cărți *Separation, Bounding și Loss, Mournig and Depression* (1976, 1987) Bowlby a cuprins cercetări și concepte pentru elucidarea deprinderii infantile, ca, de exemplu, pierderea timpurie a părinților, experiențe de relație adesea foarte schimbătoare și traume de despărțire. Bowlby unește gândirea psihanalitică și observațiile subtile care sunt posibile în situația psihanalitică cu o multitudine de alte enunțuri, de la psihologia cognitivă a dezvoltării la sociologie, → epidemiologie și istorie a culturii. Lucrarea lui Bowlby poate fi dată drept exemplu pentru psihotraumatologie inclusiv pe plan metodic și metodologic.

Max Stern (1988) va da ca o urmare nemijlocită a traumatizării masive pe de o parte o reacție catatonoidă, o încremenire, și pe de altă parte o furtună agitată de mișcări. Acestea sunt primele reacții în caz de urgență la traumatizarea psihică masivă. H. Krystal (1968) preia reacția catatonoidă de la Stern și o vede ca urmare a unei traumatizări psihice masive, persistente. În aceste situații, în așa-numitele reacții catastrofice, individul cade într-o neajutorare completă. Aici se poate face o paralelă cu conceptul de → neajutorare învățată al lui Seligman. Reacția catatonoidă la o traumă catastrofică poate duce la cedarea tuturor funcțiilor de auto-conservare și la moartea psihogenă. În psihanaliză, Krystal a fost primul care a făcut diferențierea netă între traumatizarea catastrofică și formele mai ușoare de traumă.

O a treia direcție de cercetare, care a contribuit esențial la apariția psihotraumatologiei, este cercetarea stresului, o dată cu lucrările de pionierat ale lui Selye. Acesta s-a apropiat de chestiunea factorilor de mediu stresanți în calitate de internist, din punctul de vedere al reacțiilor corporale și a bolilor care pot să fie provocate de stresul de scurtă și de lungă durată. În anul 1936 el a formulat modelul → reacției de stres, cu trei faze, de alarmă, de rezistență și în final de epuizare. Reacția de alarmă se recunoaște printr-un tonus simpatic ridicat și o „reacție de pregătire” simpaticotonică. În stadiul de rezistență sunt mobilizate toate rezervele corpului pentru a putea compensa masiva suprasarcină. Astfel se ajunge, din punct de vedere fiziologic, la creșterea producției de hormoni suprarenalieni, cum este cortizonul și la sporirea metabolismului zahărului din sânge, pentru a mobiliza toate rezervele corpului. Dacă excitația patogenă de mediu, „stresorul”, cum îl numește Selye, persistă, atunci au loc consecințe masive și parțial ireversibile, ca decompensarea funcțiilor de reproducere și sexuale, ale proceselor de creștere și a imunocompetenței. Tulburările cicatrizării rănilor sunt o altă manifestare însoțitoare.

Selye subîmparte excitațiile de mediu în stresori cu semnificație pozitivă, respectiv, negativă asupra organismului. Cei pozitivi au fost numiți de el eustres (eu-stress de la eu=gr. pentru bun), iar cei negativi au fost numiți distres. El a pornit pentru aceasta de la faptul că reacția organismică la stresorii negativi este uniformă. Această ipoteză a putut să fie respinsă din punct de vedere fiziologic doar în ultima vreme. Astfel, din studiile rezumate de Weiner (1984) a rezultat că încă la animale poate fi observată o reacție fiziologică diferențiată la diferite situații de mediu. Weiner a desemnat modelul trifazic al reacției de stres după Selye și ca sindrom *general* de adaptare (SGA), care poate prezenta variante specifice dependente de mediu.

Cercetările lui Selye s-au dovedit foarte fructuoase pentru cercetarea psihosomatică. Dat fiind că Selye a descris și simptome care sunt deja psihologice, care corespund desfășurării fiziologice a stresului, putem desemna această direcție de cercetare și ca o contribuție importantă la o traumatologie psihologică și psihosomatică. Diferența de pondere între organism și lumea exterioară a fost cercetată în consecințele sale asupra diferitelor domenii ale raporturilor psihofizice din lume — o constelație care poate deveni vizibilă în modelul → cercului situației după Thure v. Uexküll și Wesiack, pe care îl vom folosi în secțiunea 2.2. pentru prezentarea experiențelor situațiilor traumatice.

Dat fiind că Selye a ales ca poli ai modelului său pe de o parte un „stimul”, stresorul, și pe de altă parte o „reacție”, reacția de stres, cercetarea stresului, mai ales în psihologia și medicina nord-americane, au fost mult timp continuate după → modelul behaviorist stimul-reacție. În această interpretare, stresorul, ca stimul, „produce” în mod nemijlocit reacția de stres și în final maladia, o simplificare față de o înțelegere → ecologică a relației subiect-obiect, care poate că stimulează analiza factorilor de mediu, acesta fiind aspectul modelului care este valoros pentru cercetarea traumei, însă acordă prea puțină atenție subtilului joc reciproc al subiectului și obiectului în experiențele de stres și traumă. Ca urmare a așa-zisei revoluții cognitive împotriva → behaviorismului a apărut pentru prima oară o concepție diferențiată despre relația între subiect și mediu, așa cum apare, de exemplu, în așa-numitul „model tranzacțional al stresului” al lui Lazarus (1984). Organismul și mediul sunt aici privite ca niște mărimi legate între ele, o reprezentare care se apropie cel puțin de o concepție ecologică și dialectică de la care noi pornim. În consecință, vor fi luate în considerație acum și „mărimile intermediare” subiective, ca, de exemplu, procesele de → apărare și de → coping. Ia ființă o direcție de cercetare care poate fi desemnată ca „Stress- and Coping Approach”. Aici enunțurile cognitive-behaviorale se relaționează cu conceptele de mecanisme de adaptare și de stăpânire din psihologia psihanalitică a Eului. Abordarea „Stres și → coping” este, pe lângă psihanaliză, unul dintre curentele care vor conflua spre psihotraumatologie. Este fascinantă observația că direcțiile de cercetare care au puncte de plecare total diferite și diverse sisteme de concepte ajung să se concentreze din ce în ce mai mult pe activitatea de schimb între individ și mediu de îndată ce ele se ocupă cu fenomenul traumatizării. Pornind de aici, descrierea fenomenologică și cercetarea științifică, din ce în ce mai exacte, ale relației umane cu mediul în aspectele sale subiective și obiective ar trebui să formeze bazele epistemologice ale psihotraumatologiei.

#### 1.4 Diagnosticul ca „instantaneu”: sindroame ale psihotraumatologiei generale și speciale

În acest tratat propunem un punct de vedere asupra fenomenelor psihotraumatice care este îndreptat esențialmente spre procesul de desfășura-

re a traumatizării psihice. Această abordare ni se pare a corespunde cel mai bine fenomenelor cunoscute până acum, dat fiind că aici este luată în considerare, în mod conceptual, toată paleta de variație a biografiilor individuale. Sistemele clasificatorii, taxonomice au, dimpotrivă, ceva statistic și pot să vină numai cu greu în întâmpinarea pericolului unei clasificări diagnostice unilaterale și deci și arbitrare a indivizilor sau grupurilor. În timp ce un model de evoluție pornește de la examinarea longitudinală a cursurilor de viață sau a proceselor istorice, taxonomiile diagnostice reușesc să prindă aceste fenomene dinamice, schimbătoare în timp, într-o clasificare statică transtemporală. Putem compara aceste decupaje de biografii cu unul sau mai multe instantanee, care pot fi, de exemplu, luate, ca stop-cadru, din desfășurarea unui film. Astfel de fotografii statice pot să fie reușite, ele pot fi caracteristice pentru rolul și pentru actorul „filmului de viață”, ele pot să redea în mod expresiv acțiunea sa. Dar este la fel de posibil ca instantaneul să fie absolut atipic. Pe de altă parte, din necesități de practică și cercetare clinică, nu putem renunța la aceste „blițuri” și „instantanee”, pe care ni le furnizează diagnosticele și cercetările cu teste. Arta constă în îmbinarea metodelor longitudinale cu cele transversale astfel încât „instantaneul” să rămână în peisaj dacă prinde trăsături esențiale ale proceselor dinamice de evoluție.

În psihotraumatologie trebuie să considerăm numeroase simptome și sindroame ca posibile manifestări în consecința traumei. Acestea pot fi puse pe de o parte pe seama unei palete largi de situații traumatice și pe de altă parte pe seama unei reacții individuale, dar în special a decupajului variabil de factori subiectivi și obiectivi care rezultă din construcția realității ce are loc de-a lungul vieții individului. Desigur că această paletă de variație nu înseamnă în nici un caz lipsă de reguli și pur hazard. Aici domnesc, pe lângă legități generale, și reguli pe care le-am putea numi, poate paradoxal, „legități individuale” (vezi → abordarea individual-nomotetică). Unul din scopurile cele mai promițătoare ale cercetării psihotraumatologice și practicii terapeutice este înțelegerea acestora din urmă.

Pentru a exprima terminologic aria de variație a posibilelor manifestări consecutive ale traumei, propunem să vorbim despre sindroame psihotraumatice generale și speciale. Deosebirea corespunde structurării acestei cărți într-o primă parte, care se ocupă de regularitățile generale ale proceselor experienței traumatice, și în partea a treia cu o selecție de situații și constelații de situații traumatice speciale. Violul, deprivarea, tortura, abuzul sexual în copilărie sau în psihoterapie și psihiatrie sunt exemple de teme ale psihotraumatologiei speciale. Aria de largime a acestor experiențe care se pot tipiza este atât de mare, încât cu greu ne putem aștepta la un „sindrom traumatic” unitar, ca manifestare consecutivă. Mai curând cercetătorii și clinicienii s-au obișnuit „în mod spontan” să descrie sindroame speciale în aceste domenii: o traumă de viol, trauma de → abuz profesional, dinamici și consecințe speciale în cazul abuzului sexual al copiilor, un sindrom de tortură etc. Vom ține seama de acestea, desemnându-le ca „sindroame ale psihotraumatologiei speciale” sau ca sindroame speciale de suprasarcină psihotraumatice (SSSP). Ele vor fi numite în funcție de situația traumatică. Desigur că și la sindroamele speciale se întâlnesc numeroase variații individuale, din motivele numite mai sus.

Desemnăm ca sindroame ale psihotraumatologiei generale sau ca sindroame generale de suprasarcină psihotraumatică clasificări care încearcă să formuleze simptome și sindroame care au în comun mai multe sindroame speciale sau chiar pe toate. Aici ne mișcăm tot la un nivel abstract, cu toate avantajele și dezavantajele generalizării largi. Totuși se pare că aici se formează unele taxonomii care pot să însemne mult din punct de vedere euristic pentru practica clinică și cercetarea aprofundată. Cel mai cunoscut este așa-zisul „sindrom de stres posttraumatic” (*Posttraumatic Stress Disorder* — PTSD) din Manualul diagnostic și statistic al Asociației Psihiatrice Americane. El constă din grupe de simptome: „imagini mnezice involuntare ale traumei, refuz/evitare și excitabilitate”. Această triadă cuprinde simptomele individuale adunate în tabelul 2 de la B la D.

Tabelul 2: Criterii diagnostice ale tulburării de stres posttraumatic după DSM IV

- A. Persoana a fost expusă unui eveniment traumatic, care îndeplinește următoarele criterii:
- 1) Persoana a trăit, a fost martoră sau a fost confruntată cu unul sau mai multe evenimente, care cuprindeau o moarte de facto sau amenințarea cu moartea, o rănire gravă sau un pericol de pierdere a integrității corporale a propriei persoane sau a altora.
  - 2) Reacția persoanei a cuprins frica extremă, neajutorarea sau indignarea. Atenție: la copii aceasta se poate manifesta și prin comportament dezorganizat sau agitat.
- B. Evenimentul traumatic a fost re trăit în mod persistent în cel puțin una din următoarele maniere:
- 1) Amintiri recurente sau intruzive ale evenimentului, imaginilor, gândurilor sau percepțiilor.  
*Atenție:* La copiii mici pot avea loc jocuri în care se exprimă în mod repetat teme sau aspecte ale traumei.
  - 2) Vise recurente, apăsătoare despre eveniment.  
*Atenție:* La copii pot apărea vise puternic înfricoșătoare fără conținut recunoscut.
  - 3) A acționa sau a se simți ca și cum evenimentul traumatic s-ar întoarce (re trăirea sentimentului, evenimentului, iluzii, halucinații și episoade *flash-back* disociative, inclusiv cele care apar la trezire și la intoxicații).  
*Atenție:* La copiii mici poate avea loc o nouă înscenare specifică traumei.
  - 4) Suprasolicitare psihică intensă la confruntarea cu stimuli externi sau interni cu putere de indiciu care simbolizează un aspect al evenimentului traumatic sau amintesc de unele aspecte ale acestuia.
  - 5) Reacții somatice la confruntarea cu stimuli-indiciu interni sau externi, care simbolizează un aspect al evenimentului traumatic sau care amintesc de aspecte ale acestuia.
- C. Evitare persistentă a stimulilor legați de traumă, sau o apăsătoare a reactivității generale (care nu a existat înainte de traumă).

Există cel puțin trei din următoarele simptome:

- 1) Evitare conștientă a gândurilor, sentimentelor sau expresiilor verbale care sunt legate de traumă.
- 2) Evitare conștientă a activităților, locurilor sau oamenilor care pot trezi amintirea traumei.
- 3) Incapacitate de a-și aminti un aspect important al traumei.
- 4) Interes în mod clar diminuat sau participare diminuată la activitățile importante.
- 5) Sentimentul de rățacire sau de înstrăinare de alții.
- 6) Îngustarea paletelor afectelor (de exemplu, incapacitate de a resimți afecte tandre).
- 7) Sentimentul unui viitor îngustat (de exemplu, nu se așteaptă să aibă carieră, căsnicie, copii sau o viață normal de lungă).

- D. Simptome persistente de arousal sporit (care nu existau înainte de traumă). Apar cel puțin două din următoarele simptome:
- 1) dificultate de a adormi sau de a menține somnul.
  - 2) iritabilitate sau izbucniri de mânie.
  - 3) dificultăți de concentrare.
  - 4) stare supradimensionată de trezie (hipervigilență).
  - 5) reacții de teamă exagerată.
- E. Tabloul tulburărilor (simptome sub criteriul B, C sau D) durează mai mult de o lună.
- F. Tabloul tulburărilor produce într-un mod clinic semnificativ suferință sau jenă în funcțiile sociale, profesionale sau alte domenii importante.

*Acut* atunci când simptomele durează mai puțin de 3 luni  
*Cronic* atunci când simptomele durează mai mult de 3 luni  
*Cu debut insidios* atunci când debutul simptomelor are loc la cel puțin 6 luni de la factorul stresant

O clasificare asemănătoare se află în ICD-10 (Clasificarea Internațională a tulburărilor psihice, cap.V, criterii de cercetare) al Organizației Mondiale a Sănătății, la F43.1.

PTSD se distinge printr-un sistem de ordonare relativ clar și simplu și este alcătuit mai degrabă prea îngust decât prea larg. S-a criticat de repetate ori algoritmul (modul de calculare) sindromului, de exemplu, criteriul după care pentru diagnostic trebuie să existe atât simptome de refuz, cât și de evitare. În considerarea evoluției reacției traumatice, dar mai întâi în → procesul traumatic pot să alterneze fazele de refuz, și cele de intruziune. Mulți pacienți nu manifestă mult timp nici un simptom și dezvoltă simptome numai la reeditarea situativă a experienței traumatice.

În traducerea germană a PTSD noi propunem determinatia → sindrom bazal de suprasarcină psihotraumatică (SBSP). Din punct de vedere terminologic cele două nu sunt, din motive diferite, perfect identice. În pri-

mul rând considerăm că prefixul *post* din *posttraumatic* este îndoielnic, deoarece sugerează o echivalență între evenimentul traumatic și traumă, în timp ce în concepția noastră și în limbajul comun, trauma este mai degrabă o desfășurare procesuală. „Trauma“ nu a trecut atunci când situația traumatică sau evenimentul traumatizant au luat sfârșit. Mai mult, noi considerăm că alăturarea cuvintelor „traumă“ și „stres“ este problematică. De exemplu, în rapoartele experților din lagărele de concentrare germane, de după război, conceptul de stres a fost utilizat pentru a exclude o traumă. Unii experți au afirmat chiar că deținerea într-un lagăr de concentrare a însemnat pentru cei în cauză un „stres“. Simptomele care persistă și astăzi ar trebui, după această opinie, să fie puse pe seama unor factori biologici constituționali. De fapt teoria clasică a stresului nu prevede nici un simptom ireversibil sau vătămare persistentă. Există motive să presupunem și că fiziologia → reacției de stres se deosebește calitativ de → reacția traumatică. Expresia „psihotraumatic“ ni se pare mai clară decât combinația de cuvinte din traumă și stres și, mai ales în Germania, ea este mai puțin încărcată istoric. Prin reacție de stres înțelegem, dimpotrivă, răspunsul organismului la o situație critică de suprasarcină și la evenimente critice, neajungându-se de regulă la modificările calitative specifice reacției traumatice la sistemele psihice și/sau organice.

Expresia propusă nu exclude punți de legătură între traumă și stres, fără totuși să unească cei doi termeni într-o unică expresie. Propunerea noastră terminologică are avantajul de a introduce pentru tabloul simptomatic numit „PTSD“ (după DSM și ICD) un spectru mai larg de sindroame psihotraumatice și ne îndepărtează de reprezentarea conform căreia ar exista pe teren fenomenal un singur sindrom, *tulburarea de stres posttraumatic*.

Determinarea „bazal“ din termenul „sindrom bazal de suprasarcină psihotraumatică“ nu trebuie înțeleasă în sensul unui catalog cuprinzător al tuturor simptomelor psihotraumatice, ci în sensul unor dimensiuni bazale ale reacției traumatice, care acționează și atunci când pe plan fenomenal apar și alte indicii. La cercetarea reacției traumatice din secțiunea 2.3. vom arăta că trecerea de la tăgăduire la re-admiterea, pe cât posibil, a imaginilor mnestic traumatice prezintă un model de bază în psihofiziologia elaborării traumei. Everly (1995) propune un model bifactorial al consecințelor traumei care rezultă din acțiunea concertată a unei dimensiuni de excitație esențialmente blocată din punct de vedere fiziologic și a unei dimensiuni psihice a unei trăiri de discrepantă legate de experiența traumatică (Everly și Lating 1995, 27-48). După Everly, dimensiunea de excitație și de traumă psihologică pot să varieze fundamentalmente independent una de alta. Stări extreme de excitație a SNC, care apar legate de stresori extremi și care pot, în plus, să subziste prin inhibiție în sistemul limbic, duc din nou la tulburări somatice cum ar fi maladiile coronariene sau ulcerul gastric, la care nu ne putem aștepta în cazul unui nivel mai slab de activare a sistemului nervos central. După modelul bifactorial, suprasarcina psihică extremă poate fi însoțită de un nivel de activare comparativ mai mic, o constelație care promite, din punct de vedere fiziologic, consecințe mai puțin grave. Dacă luăm deci procesul bifazic al intruziunii versus negare/evitare ca un indiciu bazal al elaborării psihice a traumei, cele trei dimensiuni ale sindromului bazal de suprasarcină psihotrauma-

tică — imagini mnezice intruzive, negare/evitare și nivelul de excitație fiziologică reprezintă de fapt dimensiunile bazale ale elaborării traumei și producției de simptome. SBSP cuprinde deci trei dimensiuni bazale, care trebuie să fie discutate la fiecare traumatizare.

În funcție de natura situației traumatice de atunci și de dispoziția individului, cele trei dimensiuni ale SBSP pot să aibă pregnanțe clar diferite. De aceea există tablouri simptomatice care se deosebesc din punct de vedere fenomenologic. În cazul unei pregnanțe extreme a dimensiunii de negare/evitare pot fi observate așa-zisele frozen states (după Mardi Horowitz 1976), stări de încremenire apatic-depresive cu anestezie emoțională și cu un tablou comportamental analog catatoniei, eventual și maladii psihosomatice însoțitoare. Forma extremă a componentei intruzive duce, dimpotrivă, la o stare de excitație agitată și la o inundare neajutorată cu stimuli și amintiri traumatice. Variante extreme ale componentei de excitație fiziologică merg alături de o stare de excitație de lungă durată, care poate, la fel, să atragă după sine o serie de maladii somatice.

Everly (1995, 44) dă exemple de astfel de „maladii de excitație”: hipertensiunea arterială, fibrilația în relație cu suprasarcina psihică, ca și degenerări musculare cardiale nonischemice, maladii coronariene, migrene, maladia Raynaud<sup>3</sup>, durerile de cap cu tensiune, tulburările funcționale ale aparatului muscular, leziunile gastrice și colonul iritabil (maladie diareică cronică, care nu este primar organică).

Aceste maladii pot să se instaleze ca urmare a unor perioade de activare extremă și de lungă durată a sistemului nervos autonom. Multe dintre ele au fost, de exemplu, stabilite drept componente ale sindromului de lagăr de concentrare la prizonierii din lagăre, deși la început au fost recunoscute de către experții germani ca defecte constituționale. Ele nu se numără la algoritmul SBSP (în sens de PTSD), nici la frozen states asemănătoare catatoniei sau stărilor de excitație extremă.

Dacă înțelegem sindromul din punct de vedere al teoriei evoluției ca instantaneu al proceselor elaborării experienței traumatice, atunci și aceste simptome devin variante extreme ale celor trei componente (amintire, negare și excitație), care participă în general la reacția traumatică. În sensul unei înțelegeri dinamice a SBSP considerăm că este util să introducem în algoritmul sindromului și manifestările extreme de mai sus ale dimensiunilor individuale și manifestărilor lor consecutive, cu prețul cerinței ca pentru diagnoză toate cele trei dimensiuni să trebuiască să fie investite cu simptome, așa cum prevede PTSD-ul contemporan.

#### *PTSD insidios*

Sindromul bazal de suprasarcină psihotraumatică poate să se manifeste și după luni, uneori chiar după ani. Și această observație pledează pentru înțelegerea traumatizării psihice ca un proces evolutiv. Aici momentul experienței îi poate fi atribuită o retroacțiune, dacă experienței an-

<sup>3</sup> Maladie circulatorie, care se mai numește și „maladia degetelor moarte”. Survine sub formă de atacuri, în care degetele de la mână, de obicei în afara policelui, devin palide, albe, ca de ceară. Atacurile durează 30 minute - o oră. Este definită ca o suprareacție la frig, dar știința medicală consemnează că uneori atacurile sunt declanșate exclusiv de stres. Cel mai frecvent sunt afectate femeile tinere. — N. t.

terioare îi este împrumutată numai ulterior o semnificație amenințătoare pentru viață. O → schemă traumatică până atunci latentă poate să fie stimulată, condiționată fiind de o repetare a componentelor situației traumatice, prin crize existențiale sau „pasaje” în ciclul vieții (ca adolescența, parentalitatea, îmbătrânirea) și poate contribui la producerea de simptome.

#### *Sindromul de victimizare*

Frank Ochberg, un cercetător al traumei din Michigan, care s-a ocupat în special de terapia pentru victimele infracțiunilor cu violență, a propus o listă de simptome pentru efectele traumatice a experimentelor de violență (1988), pe care le-a cuprins mai târziu într-un sindrom, cu un calcul propriu pentru diagnostic, analog SBSP (1993). Sindromul constă din trei criterii (A, B, C) și 10 simptome (vezi tabelul 3).

Tabelul 3: Sindromul de victimizare după Ochberg (1993, 782)

- A. Trăirea unuia sau mai multor episoade de violență psihică sau abuz psihic sau constrângere la activitate sexuală, ca victimă sau ca martor.
- B. Dezvoltarea a cel puțin x (numărul trebuie încă să fie stabilit) din următoarele simptome (care nu existau înaintea experienței de victimizare):
- 1) Sentimentul de a nu mai putea face față sarcinilor și obligațiilor zilnice, care pornesc de la experiența de neajutorare în situația traumatică specială (de ex., pasivitate generală, scăderea autoafirmării, sau neîncredere în propria capacitate de judecată).
  - 2) Convingerea de a fi vătămat în mod durabil prin experiența de victimizare (de ex., dacă un copil abuzat sau o victimă a violenței este convinsă că nu mai poate fi niciodată atractivă pentru altcineva).
  - 3) Sentimente de izolare, incapacitate de a avea încredere în alții sau de a stabili o intimitate cu aceștia.
  - 4) Reprimare exagerată sau exprimare excesivă a mâniei.
  - 5) Băgatelizare corespunzătoare a rănilor adăugate (psihice sau fizice).
  - 6) Amnezie pentru evenimentul traumatic.
  - 7) Convingerea victimei de a fi mai vinovată pentru eveniment decât făptasul.
  - 8) O tendință de a se expune din nou experienței traumatice.
  - 9) Preluarea imaginii alterate despre lume a făptasului în aprecierea comportamentului social corespunzător (de ex., ideea că este în ordine ca părinții să întrețină relații sexuale cu copiii lor sau că este în ordine ca un soț să își lovească soția pentru ca ea să i se supună).
  - 10) Idealizare a făptasului.
- C. Durata sindromului de cel puțin o lună



Cu această propunere, Ochberg exprimă unele din particularitățile simptomatice care iau ființă printr-o zdruncinare traumatică a → principiului realității comunicative. În această măsură ni se pare corect să socotim sindromul de victimizare (SV) printre sindroamele psihotraumatologiei generale, cu o relevanță specială pentru experiențele de violență socială. El se întreține în unele puncte cu sindromul bazal de suprasarcină psihotraumatică, dar numește aspecte ale unei zdruncinări și distrugerii a premiselor experienței noastre sociale a lumii care nu sunt cuprinse în SBSB. Pentru → diagnosticul consecințelor experiențelor de violență SV trebuie să fie luat în considerare în completarea SBSB.

#### Sindromul de suprasarcină complexă psihotraumatică

În anumite privințe o legătură între SBSB și SV este făcută de → sindromul de suprasarcină complexă psihotraumatică, după Judith Herman și Bessel van der Kolk („complex PTSD”, în continuare prescurtat SSCP). SSCP caută să descrie mai ales consecințele celor mai severe, mai îndelungi și mai repetate traumatizări, ca în urma torturii, internării în lagăr și abuzului persistent. DESNOS (*Diagnosis of Extreme Stress Not Otherwise Specified*) este numele grupului de lucru pentru DSM, care se ocupă cu formularea de criterii. Și grupul de lucru pentru manualul OMS, ICD, pregătește în acest timp o categorie diagnostică pentru „modificări de personalitate după experiențe catastrofice”. În DSM IV SSCP nu a fost încă admis. Propunerea lui Herman și van der Kolk cuprinde 7 criterii, respectiv, grupe de simptome (tabelul 4)

Tabelul 4: Sindromul de suprasarcină complexă psihotraumatică (Herman 1992, 121)

1. A fi supus unui control totalitar o perioadă lungă de timp (luni, ani), cu exemple ca situația de ostaj, de prizonier de război, supraviețuirea în urma lagărelor de concentrare și anumitor culte religioase. Alte exemple sunt victimele sistemelor totalitare pe teren sexual și familial, cum ar fi supraviețuitoarea violentei familiale, maltratării copiilor, abuzului sexual al copiilor și constrângerii sexuale organizate.
2. Alterări ale reglării afectelor cu dispoziție disforică durabilă, preocupare cronică pentru ideile suicidare, tendința către autorânire, mânie explozivă sau extrem de reprimată (eventual trecerea de la una la alta), sexualitate compulsivă sau extrem de inhibată (eventual treceri de la una la alta).
3. Alterări ale conștiinței, ca amnezia sau hiperamnezia pentru evenimentele traumatiche, episoade disociative, depersonalizare/derealizare, retrăire a experiențelor traumatiche fie în forma simptomelor intruzive, fie în forma ruminățiilor constante.
4. Alterări ale imaginii de sine cu sentimente de neajutorare și pierdere a inițiativei; rusine, sentimente de vinovăție și autoreprosuri; pierderea valorii personale și stigmatizare; sentimentul de a fi cu totul diferit de ceilalți (trăirea într-o extremă singurătate, convingerea de a nu fi înțeles de nimeni sau de a nu mai fi uman).
5. Alterări ale percepției faptasului, ca o preocupare constantă pentru el (de ex. și sub forma gândurilor de răzbunare); un punct de vedere ne-

realist asupra faptasului ca fiind atotputernic (Atenție! În anumite circumstanțe, victima poate percepe puterea faptasului mai realist decât terapeutul); idealizare a faptasului sau grațitudine paradoxală față de el; sentimentul unei legături speciale sau supranaturale cu acesta; preferința vederii asupra lumii sau justificarea faptasului.

6. Alterarea relațiilor sociale cu izolare și retracție. Ruperea relațiilor intime, căutare persistentă a unui salvator (poate alterna cu izolarea și retracția), neîncredere constantă, refuzuri repetate din nevoia de protecție a propriei persoane.
7. Alterare a stărilor dispoziționale și pierderea încrederii, sentiment de lipsă de speranță și disperare.

Cu SSCP psihotraumatologia se apropie de scopul de a dezvolta sisteme clasificatorii pentru un spectru mai larg de manifestări consecutive, care pornește de la reacțiile de stres, ajunge la consecințele unor evenimente traumatiche care au avut loc o singură dată (tip traumă) și la traumatizare extremă și durabilă. Brett (1991) a pledat în acest sens pentru un „spectru al traumei”, în care să fie așezate manifestările consecutive psihotraumatologice.

#### Tulburarea disociativă de identitate

Există numeroase argumente pentru considerarea și a tulburărilor disociative, cu varianta lor extremă, „organizarea personalității multiple”, în același spectru al traumei. DSM IV introduce criteriile menționate în tabelul 5.

Tabelul 5: Tulburarea disociativă de identitate după DSM IV

- A. Existența a două sau mai multe identități sau stări de personalitate diferite (fiecare cu modul propriu și relativ durabil de percepție, de configurare a relațiilor și cu poziția față de mediu și propria persoană).
- B. Cel puțin două din aceste identități sau stări de personalitate exercită în mod repetat controlul asupra comportamentului persoanei.
- C. O incapacitate de a-și aminti evenimente importante din viața personală, incapacitate care nu poate fi explicată prin uitarea obișnuită.
- D. Tulburarea nu este efectul psihologic al vreunei substanțe chimice (de ex., blackouts sau comportament haotic în timpul intoxicației cu alcool) sau o stare maladiivă comună.

Atenție: La copii, aceste simptome nu trebuie să se reducă la prieteni de joacă imaginari sau la alte jocuri de fantezie. Tulburarea disociativă de identitate trebuie referită la două dispoziții, pe de o parte o tendință către reacțiile disociative, ca distrageri ale atenției, uitare puternică etc. Cel de-al doilea factor etiologic sunt experiențele extrem traumatiche în copilărie prin maltratarea psihică și/sau alte forme de traumatizare extremă.

Tulburarea acută de suprasarcină (*acute stress disorder*). Acest tablou simptomatic a fost acceptat de curând în cea de-a patra ediție a Manualului Diagnostic și Statistic și cuprinde criteriile numite în tabelul 6.

Tabelul 6: Tulburarea acută de suprasarcină după DSM IV

- A. Persoana a fost expusă unui eveniment traumatic, care trebuie să îndeplinească următoarele două criterii:
- 1) Persoana a trăit, a observat sau a fost confruntată cu unul sau mai multe evenimente care conțineau moartea de facto sau amenințarea cu moartea sau o rănire severă sau pericolul dezintegrării corporale a propriei persoane sau a altora.
  - 2) Reacția persoanei a cuprins frica intensă, neajutorarea sau indignarea.
- B. Fie în timpul, fie după evenimentul extrem de solicitant persoana a manifestat trei dintre următoarele simptome disociative:
- 1) Sentiment subiectiv de amorteală emoțională, de detașare sau absență a capacității de reacție emoțională.
  - 2) Afectare a percepției conștiente a mediului (de ex., „a fi în ceață“).
  - 3) Experiențe de derealizare.
  - 4) Experiențe de depersonalizare.
  - 5) Amnezie disociativă (de ex., incapacitate de a-și aminti un aspect important al traumei).
- C. Evenimentul traumatic este în mod constant în cel puțin una din următoarele modalități: imagini recurente, gânduri, vise, iluzii, episoade *flash-back* sau sentimentul de a re trăi trauma sau suferința puternică ca răspuns la stimuli care amintesc de traumă.
- D. Evitare clară a stimulilor care amintesc de traumă (de ex., gânduri, sentimente, conversații, activități, locuri sau persoane).
- E. Simptome clare de anxietate sau de arousal crescut (de ex., tulburări de somn, iritabilitate, dificultăți de concentrare, hipervigilență, reacții exagerate de tresărare, neliniște motrice).
- F. Tulburarea cauzează într-un mod semnificativ din punct de vedere clinic suferință sau stănenire în domeniile funcționale sociale, profesionale sau alte domenii importante sau stăneneste capacitatea persoanei de a stăpâni sarcini necesare, de exemplu, să obțină susținerea necesară sau să facă accesibile resursele interumane, informându-i pe membrii familiei despre traumă.
- G. Tulburarea durează cel puțin 2 zile și cel mult 4 săptămâni și are loc în intervalul de 4 săptămâni de la evenimentul traumatic.

H. Tabloul tulburărilor nu este rezultatul direct al efectelor fiziologice ale unei substanțe (de ex., droguri, medicamente) sau al unui factor maladiiv medical, nu poate fi explicat printr-o tulburare psihotică scurtă și nu se restrânge la înrăutățirea unei tulburări din axa I sau axa II deja existente.

Tulburarea de suprasarcină acută acoperă în DSM un gol pe care l-a lăsat în urmă definiția anterioară a PTSD, a tulburării bazale de suprasarcină psihotraumatică. La tulburarea acută de suprasarcină este vorba despre o reacție trecătoare dar masivă de stres, care totuși nu poate intra în sindromul bazal de suprasarcină psihotraumatică.

Tulburarea de adaptare (*adjustment disorder*).

Aici apare o reacție de suprasarcină cronicizată ca răspuns la pierderea personală și/sau o schimbare impusă a modului de viață. Criteriile introduse în tabelul 7 sunt numite în DSM IV.

Tabelul 7: Tulburarea de adaptare după DSM IV

- A. Dezvoltarea unor tulburări emoționale și de comportament ca reacție la unul sau mai mulți stresori prescriși. Tulburarea de suprasarcină debutează în interiorul unui interval de 3 luni de la instalarea stresorului.
- B. Simptomele sau modalitățile comportamentale sunt semnificative clinic, așa cum se poate vedea din următoarele două indicii:
- 1) Reacția de stres depășește gradul la care ne-am aștepta pornind de la stresor.
  - 2) O importantă stănenire în viața socială, profesională (academică).
- C. Tulburarea care decurge din suprasarcină nu corespunde unui alt diagnostic din axa I din DSM și nu este o acutizare a unor tulburări din axa I sau II deja existente.
- D. Simptomele nu provin din pierderea unei persoane apropiate.
- E. Atunci când suprasarcina exterioară (sau consecințele ei) iau sfârșit simptomele nu persistă mai mult de încă șase luni.

Trebuie să facem diferența între tulburarea acută de adaptare și cea cronică. În cazul primei, tulburarea durează mai puțin de șase luni, în cazul celei din urmă durează șase luni sau mai mult. Tulburarea de adaptare poate să continue fie cu o dispoziție depresivă, fie cu una anxioasă, apoi cu un amestec de angoasă și depresie, cu tulburări de comportament sau un amestec de tulburări de comportament și emoționale. Pierderile unor persoane apropiate formează excepții, atunci când reacția este un răspuns previzibil la moartea unei persoane iubite. Dacă reacția depășește cantitatea previzibilă de tristete și apăsare sufletească, atunci poate fi

diagnosticată o tulburare de adaptare în sensul unei reacții patologice de doliu.

Pentru diagnosticul diferențial față de SBSP este important intervalul în care se manifestă tulburarea. În timp ce SBSP poate debuta la luni și chiar ani după evenimentul suprasolicitant, tulburarea de adaptare debutează în interiorul unui interval de trei luni și nu durează mai mult de șase luni, calculate din momentul experienței traumatice. După acest criteriu cele două tablouri simptomatice se pot intersecta în timp. Astfel se poate ca la baza unei tulburări actuale de adaptare să se afle de fapt o reacție la o experiență traumatică veche de mai mult timp și deci ca ea să corespundă criteriilor SBSP.

#### Diagnosticul diferențial și co-morbidități ale sindromului de suprasarcină psihotraumatică

Criteriile de diagnostic diferențial sunt de mare interes mai ales pentru astfel de tulburări care prezintă asemănări sau intersecții cu sindroamele psihotraumatice. În același timp un pacient poate suferi de ambele tulburări. Desemnăm acest din urmă caz drept co-morbiditate, ca incidentă simultană a două maladii.

Pe lângă tulburarea de adaptare deja amintită, SBSP se întretaie în anumite simptome și cu depresia, schizofrenia, tulburările anxioase și tulburări antisociale de personalitate. După Arnold (1985) asemănarea unor simptome cu experiența psihotică a dus la faptul că nu puțini veterani din Vietnam cu PTBS au primit diagnosticul de „schizofrenie paranoidă”. Imaginile lor mnezice intruzive au fost considerate halucinații și dispoziția sporită către mânie a vechilor soldați a fost pusă pe seama unor idei paranoide. Acceptarea în DSM a PTSD a redus numărul acestor diagnostice greșite. Exemplul poate să explice cât de des erau victimele unor traume etichetate ca sever „tulburate”, eventual ca „psihotice”, înainte de dezvoltarea psihotraumatologiei.

În *Depression Major* din DSM se disting următoarele simptome: pierderea interesului pentru activități, tulburări de concentrare și tulburări de somn. Diagnosticul diferențial este aici dificil, dat fiind că la victimele traumelor o dispoziție depresivă poate decurge din frecvența fenomene care sunt sentimentele de culpabilitate, eventual vinovăția supraviețuitorului. Un criteriu diferențial este incidența episoadelor depresive pre-traumatice. Co-morbiditățile între depresie și tulburările psihotraumatice sunt relativ frecvent diagnosticate.

Un criteriu de diagnostic diferențial față de *schizofrenie* este, după Arnold (1985), conținutul inserturilor retrospective și al imaginilor mnezice. În timp ce la PTSD acestea exprimă experiențe traumatice, halucinațiile schizofrenice nu pot fi puse în general în legătură cu vreo experiență concretă. Pe de altă parte, un episod psihotic poate reprezenta el însuși un eveniment traumatic pentru cel în cauză, în sensul criteriilor din DSM IV. McGorry și al. (1991) au putut să indice o PTSD la aproape jumătate dintr-un număr de 36 de pacienți tratați staționar, aceasta dezvoltându-se în faza de remisiune după experiența psihotică.

Intersecțiile cu *personalitatea antisocială* constau în impulsivitate, conduită dușmănoasă, conduită financiară iresponsabilă și tulburări funcționale sexuale, ca simptome care se află și la pacienții traumatizați. Deose-

birile se pot stabili în funcție de biografiile celor două grupe de pacienți. După Arnold (1985), modalitățile comportamentale antisociale apărute încă din copilărie și tinerețe sunt un indiciu fiabil pentru personalitatea antisocială. Co-morbiditatea constă totuși adesea în aceea că personalitățile antisociale aleg adesea un stil de viață care le expune la un risc crescut de traumă.

Există o co-morbiditate ridicată și cu *abuzul de alcool*, care trebuie pus, printre altele, pe seama încercărilor pacienților traumatizați de a se automedica. După van der Kolk (1983), alcoolul poate reprima coșmarurile, poate reduce nivelul de excitație al sistemului nervos autonom și poate stimula fanteziile nontraumatice. Consumul de alcool în cantități moderate poate, la începutul experienței traumatice, să întărească apărarea psihică. Există totuși pericolul obișnuinței, dacă nu sunt găsite alte modalități de elaborare. Dependența de alcool sau de medicamente este frecvent un motiv pentru care pacienții traumatizați intră mai târziu în tratament.

Pentru a trage concluzia că simptomele PTSD sunt *simulate* trebuie să fie pusă în evidență starea motivatională, printre altele istoria de viață a pacientului. În unele teste psihologice, ca MMPI, există scale de control, care permit aprecierea unei tendințe spre contrafacere sau exagerare a simptomelor.

În cele ce urmează vom clarifica unele probleme ale diagnosticului și diagnosticului diferențial în cazul unui pacient de 53 de ani, victimă a unui accident de circulație.

#### *Exemplu clinic*

Pacientul a fost supus unei expertize medico-psihologice la recomandarea justiției, dat fiind că societatea de asigurări refuza să îi plătească ceea ce i se cuvenea pentru tulburările somatice și psihice care s-au instalat după accident. Între timp, la cca 3 ani după accident, el și-a pierdut capacitatea de muncă, anterior el fiind un mic întreprinzător independent, activ, cu mult succes, a cărui cifră anuală de afaceri era de cca 1 milion de mărci. Societatea de asigurări era dispusă să îi ofere ca despăgubire cca 6 000 de mărci. Justiției i s-au prezentat diferite luări de poziție; trei specialiști au recunoscut dependența de accident a tulburărilor, în timp ce unul a presupus un proces maladiv determinat ereditar, care ar fi atras atât simptomele psihice, cât și pe cele somatice. Totuși, acest expert nu a putut indica un stadiu prodromal al maladiei presupuse, care să dateze dinaintea accidentului, ceea ce era necesar pentru diagnostic.

Cel de-al doilea expert a emis ipoteza unei „tulburări de somatizare ca reacție la accident”, după Rudolf (1991). Aici stă la bază un conflict înconștient, care este stimulat în mod nespecific de către accident. În orice caz, conținutul conflictului nu era precizat în raport. De aceea justiția a întrebat un alt expert dacă era vorba într-adevăr de un astfel de conflict înconștient.

Probandul (partenerul de cercetare într-o anchetă psihodiagnostică) a schițat astfel desfășurarea accidentului:

Din spatele unui camion care circula cu mare viteză din sens opus pe șosea a apărut brusc un autoturism care a încercat să depășească camionul.

Domnul R., cum îl vom numi pe proband, nu mai putea stabili dacă șoseaua era prea îngustă sau dacă viteza tuturor vehiculelor era prea mare. Desigur că șoferul autoturismului angajat în depășire a omis să se asigure dacă șoseaua era liberă pentru depășirea pe care o intenționa. Probandul relatează că a folosit cunoștințele pe care le obținuse la un *training* de supraviețuire în situații periculoase în circulație, pe care îl făcuse mai demult. El a ocolit la timp, în cele mai riscante condiții, și astfel a reușit să evite ceea ce era mai rău. Și-a scos mașina de pe șosea, a trecut razant pe lângă mai mulți copaci și s-a oprit într-unul dintre aceștia, în spatele căruia se căsca o crevasă de 8 m adâncime. Domnul R. s-a proptit bine de podeaua mașinii, cu piciorul drept „în mod simbolic”. S-a lovit de trei ori tare cu capul, căpătând un traumatism cranio-cerebral, în timp ce șoferul mașinii care venea din direcția opusă a scăpat fără nici o leziune. Amândoi s-au aflat într-o situație foarte periculoasă, care le pune viața în pericol. Astfel era trăirea subiectivă a domnului R., așa cum a descris-o în interviul diagnostic.

Mai ales țâșnirea bruscă și imprevizibilă a mașinii care a venit din direcția opusă, din spatele autocamionului, a fost una dintre cele înspăimântătoare experiențe de care își putea aminti, relatează domnul R. Celălalt, și-a apărut cu ochii cât cepele de groază, dar nu a făcut nimic să evite coliziunea. Pentru el însuși, în cele câteva secunde, imediat după ce reușise manevra de evitare, timpul a stat în loc și în interior s-a derulat „filmul vieții lui”. Niciodată nu s-ar fi putut închipui așa ceva. În cele câteva clipe i-a venit mai întâi amintirea unui atac cu bombă, pe care îl trăise la patru ani și jumătate. Atunci probandul alergase împreună cu mama sa printre casele în flăcări și cadavre în poziții bizare. Au apărut și alte evenimente din viața sa personală, ca, de exemplu, amintirea unei nunți, a unei bătaii, gânduri despre diferiți prieteni, în viață sau morți, și toate acestea într-un interval de câteva secunde, în timp ce el încerca, mai mult sau mai puțin din reflex, să evite ceea ce era mai rău. După accident, comportamentul celuiălalt șofer, care nici în timpul accidentului nu încercase să facă nimic, i s-a părut total nepotrivit. Astfel, acesta nu i-a mulțumit niciodată, deși ar fi avut de ce. Probandul adaugă că în aceste câteva clipe ale filmului vieții sale el s-a apropiat de fapt foarte mult de moarte.

Această experiență a accidentului se reflectă și într-unul din coșmarurile de care domnul R. era bântuit de atunci în mod regulat în fiecare noapte și din care se trezea lac de sudoare. Doi șoferi intră unul în altul, „normal”, cum spune probandul, adică fără *training* de supraviețuire în situații de circulație foarte periculoase. Pacientul vede, ca sub lupă, cum vine spre el motorul autovehiculului din direcția opusă: „Văd motorul, mă văd pe mine scăldat în sânge, și pe celălalt la fel, ca și cum aș pluti peste toate; atunci mă trezesc brusc, am dureri de cap până la tulburări de vedere, mă ridic și nu mă liniștesc decât atunci când soția mea se află în apropiere.”

Simptomele durerii de cap și tulburărilor de vedere care apar în vis s-au instalat și în realitate imediat după accident. Durerea de cap a crescut cu timpul, devenind de nesuportat. Tulburarea de vedere consta în a vedea dublu și a mers până la perioade de dezorientare optică. Pentru a depăși teama crescândă de a conduce mașina, el s-a forțat uneori, susținut și de o terapie comportamentală, să facă drumuri din ce în ce mai lungi, dar a fost atât de stânjenit de vederea dublă și durerile de cap, încât nu putea parcurge într-o oră mai mult de 10 km.

*Rezultatele anchetei.* La o examinare neuropsihologică a rezultat în special un deficit al memoriei nonverbale de scurtă durată, dovedită printre altele de un *Recurring-Figures-Test*, care indică o afectare a funcțiilor cortexului frontal. Acest rezultat parțial era desprins de nivelul de performanță intraindividual pe care îl avea de obicei probandul. Dar și alte indicii se află în zona inferioară de performanță. Rezultatul era tipic pentru starea reziduală după un traumatism cranio-cerebral, așa cum este de așteptat după în medie 3 ani. Însă funcțiile cognitive au început să fie afectate din ce în ce mai puternic imediat după accident. Aceasta are acoperire în descrierea de sine pe care o face probandul. Atunci când s-a plâns de dificultăți de orientare în circulația rutieră, el a amintit faptul că totul merge pentru el „prea repede”. Astfel de acuze sunt tipice pentru pacienții care suferă de tulburări de concentrare și de memorie vizuală de scurtă durată. Domnul R., care era obișnuit să stăpânească situații dificile cu energie, hotărâre și capacitate de acțiune, nu se mai putea baza pe posibilitățile sale de percepție. Aceasta a contribuit cu siguranță la lipsa de siguranță ulterioară a pacientului, la îndoiala depresivă față de capacitatea sa de a-și găsi locul în lume.

Și din punct de vedere psihotraumatologic a rezultat o relație clară între simptomatologia anxioasă consecutivă și desfășurarea concretă a accidentului. Declanșatorii angoasei erau pentru domnul R., în faza postexpozitorie, camioanele care veneau din direcția opusă. Astfel în angoasele persistente se repetă situația accidentului, atunci când din spatele camionului a țâșnit o mașină care i-a ieșit în față, dar care până atunci era invizibilă. Faptul că domnul R. s-a sprijinit „simbolic” cu piciorul drept de „pământ”, împotriva pericolului de a cădea în râul aflat la mare adâncime revine sub forma angoasei față de scări și poziții înalte, de care mai suferă probandul. Atunci când stă pe o scară, el trebuie să se proptească cu piciorul drept de punct de sprijin, pentru a-și putea controla angoasa. El nu se poate menține pe aceste înălțimi decât atunci când acoperă câmpul vizual din partea dreaptă, de exemplu, cu o legătură adezivă, ca și cum ar trebui să se asigure împotriva căderii în abis, ca și cum ar fi iar aproape de accident. O relație clară cu accidentul se mai afla și în conținutul coșmarului descris mai sus. Acesta prezintă ceea ce s-ar fi putut întâmpla dacă domnul R. nu ar fi avut prezența de spirit și *trainingul* necesar și nu l-ar fi evitat pe celălalt. Și disocierea între corp și spirit, acea „plutire peste lucruri”, așa cum se întâmpla în vis, aparține de mecanismele de compensare a traumei în situația suprasolicitantă, de amenințare la adresa vieții.

Coșmarul recurent, cu conținutul său care este în mod limpede legat de accident, este analog unuia dintre criteriile SBSPP. Primul dintre cele patru criterii, evenimentul neobișnuit, care să pună eventual viața în pericol, este constituit de accident. La domnul R. se întâlnește și cel de-al doilea criteriu, anume imaginile mnezice intruzive. El trăiește amintiri recurente ale evenimentului, care sunt apăsătoare și care i se impun și are vise recurente înspăimântătoare, în care desfășurarea accidentului apare și mai periculoasă decât în realitate.

Cel de-al treilea grup de criterii cuprinde evitarea persistentă a situațiilor de stimuli care sunt legați de traumă (*avoidance, denial*). Cel puțin trei simptome se regăsesc la domnul R. El încearcă să evite gânduri



sau sentimente care se leagă de traumă. Se străduiește să evite acțiuni sau situații care evocă amintirea traumei. Are o perspectivă de viitor colorată depresiv, alterată față de starea de dinainte de traumă.

Cea de-a patra grupă de criterii cuprinde simptome de anxietate și iritabilitate sporite, versus aplatizare emoțională. Aici domnul R. manifestă patru simptome din prima subgrupă, anume dificultăți de somn, iritabilitate și izbucniri de mânie, dificultăți de concentrare și anxietate sporită. Cele mai multe din aceste simptome au fost deja descrise în legătură cu respectiva experiență, dat fiind că au fost menționate de proband în timpul interviului.

Pe baza explorării și interviului, domnului R. i-a fost pus diagnosticul de „PTSD cronicizat”. Acest diagnostic a fost susținut prin rezultatele IES (*Impact of Event Scale*, Horowitz și al., 1979). În versiunea folosită erau cuprinse două din dimensiunile traumei: intruziune și negare (Hütter și Fischer). Rezultatul domnului R. a fost: la dimensiunea „intruziune” 27 de puncte din 28 posibile și la *avoidance-denial*, 28 din 32 puncte posibile.

*Diagnostic.* Sindrom de suprasarcină psihotraumatică cronicizată (în sensul DSM și ICD) în urma unui accident de circulație neprovocat. Un punct sever al simptomaticei sunt reacțiile fobice și depresive. Exista un sindrom neuropsihologic rezidual după traumatismul cranio-cerebral provocat de accident, cu punctul de severitate simptomatică în domeniul memoriei nonverbale de scurtă durată.

La domnul R. nu există un conflict inconștient, care să aibă rădăcinile în copilărie și care să fi fost activat de către accident. Cel puțin, în istoria pretraumatică nu poate fi recunoscut nici un indiciu al unei nevroze infantile sau ale unor tulburări importante ale dezvoltării în copilărie sau în perioada adultă. Cazul domnului R. prezintă totuși diferiți *factori de risc pentru SBS* cronic, așa cum au fost stabiliți în alt domeniu al psihotraumatologiei speciale, anume la victimele infracțiunilor cu violență. La aceste date au contribuit cercetările în cadrul Proiectului Model Köln pentru ajutorarea victimelor (*Kölner Opferhilfe Modellprojekt* — PMKAV, Fischer și al., 1998), care este întreprins de câțiva ani de Institutul pentru psihotraumatologie din Köln împreună cu Universitatea și Ministerul Muncii, Sănătății și Afacerilor Sociale din Renania de Nord Westfalia. Acești factori sunt:

Trăirea subiectivă a angoasei de moarte, respectiv de → apropiere a morții; experiențe postexpozitorii nefavorabile, cum trebuie să fi avut, de exemplu, domnul R. cu societatea de asigurări; tendințe disociative puternice peritraumatice (filmul vieții, a pluti deasupra desfășurării accidentului); stresuri traumatice în istoria de viață. Un alt indiciu, o durată relativ lungă a situației traumatice, care este un factor prognostic pentru victimele infracțiunilor cu violență, nu a putut fi pus în evidență la domnul R.

O dată cu criteriul traumatizării persistente în istoria de viață, ne întorcem la amintirea nopții bombardamentului trăită de copilul de patru ani, care apare în amintire în mod semnificativ la începutul „filmului vieții”. Probandul a fugit împreună cu mama lui din orașul bombardat, a trăit distrugerea caselor și moartea oamenilor și probabil că a resimțit deja frica de moarte, cel puțin o „zdruncinare” a „înțelegerii de sine și de lume” în sensul definiției pe care am dat-o pentru traumă, o profundă dezorien-

tare, împotriva căreia el a dezvoltat, poate compensator, un mod de viață foarte activ, așa cum se desprinde din anamneză. În calitate de fiu mai mare, el s-a simțit în mod special reponsabil pentru mama și frații săi mai mici, o răspundere pe care o preia și pentru soția și propria lui familie. → Schema traumacompensatorie constă deci într-un efort constant de a proteja și a avea grija de alții, un mod de viață care a fost abrupt blocat de propria → neajutorare consecutivă accidentului. Toate eforturile compensatorii nu pot să împiedice revenirea amenințării imprevizibile de moarte. Într-un mod foarte impresionant, în → schema traumei disociată peritraumatică revine ca primă amintire a „filmului vieții” amenințarea din copilărie. Domnul R. se străduiește disperat să își reia activitatea profesională, dar este stânjenit de tulburări persistente și se străduiește fără speranță. → Schema situației centrale traumatice constă deci din trebuința de a descărca o amenințare echivalentă, asimilată schemei traumei, fără totuși a găsi recunoaștere pentru comportamentul său activ, plin de prezență de spirit, și fără ieșirea pe care ar fi asigurat-o o compensare prin muncă și activitate, care i-ar fi garantat din nou protecție și siguranță (pentru alții). Căderea mecanismelor compensatorii de până atunci este „ruptura” centrală în dinamica desfășurării traumei. Ea este și punctul de ancorare pentru intervenția terapeutică, care nu pare să fi fost din păcate foarte eficientă.

Ultimele afirmații se referă la unele concepte ca → schemă a traumei, care vor fi dezvoltate amănunțit în secțiunile ulterioare. Un ajutor pentru înțelegerea lor poate fi găsit în glosar.

Dorim să facem unele remarce generale despre eventualul „conflict preexistent” la domnul R.; în cazul acestei expertize, justiția întreabă: „Este accidentul în esența lui o cauză incidentă, numai un punct de cristalizare, care este luat în mod inconștient drept pretext pentru a renunța la responsabilitatea pentru mersul propriei vieți, probandul nemaitrebuind să suporte presiunile câștigării propriei existențe? Sau pentru a compensa alte conflicte interne latente?”

Cu diagnosticul său de „tulburare de somatizare ca reacție la accident”, după Rudolf, unul dintre experți a decis pozitiv în această chestiune, fără însă a numi conținutul conflictului. Aici se manifestă pericolul de folosire a conceptului de conflict, care este poate legat de noua propunere terminologică de „conflict actual” pentru „diagnosticul psihodinamic operaționalizat” (DPO)<sup>4</sup>. „Conflictul” se distinge ca entitate care își câștigă o viață proprie greu de trecut cu vederea și experiența traumatică se reduce, paralel, la un „prilej” mai mult sau mai puțin „arbitrar” de a satisface „dorințe” conflictuale. Acest caz este de imaginat, dar el trebuie să fie diagnosticat în mod special. Folosirea conceptului de conflict poate induce în eroare. Reconstituirea noastră psihotraumatică dezvoltată mai sus înfățișează o altă legătură între suprasarcina traumatică anterioară și trauma actuală. Experiența actuală traumatică nu mai pare aici a fi un prilej mai mult sau mai puțin „arbitrar” de actualizare a unui conflict latent. Ea acționează, dimpotrivă, printr-o cuplare asimilativă cu *schema traumei* anterioare, așa cum arată în mod impresionant „filmul vieții” domnului R.

<sup>4</sup> Pentru comentarea acestui fapt, vezi Heuft și al., 1997.

Dacă *schema traumei* provine dintr-o experiență din copilărie, atunci ea se va dovedi adesea ca „rezistență la acomodare”, ceea ce poate explica, de exemplu, generalizarea progresivă și extinderea fobiei la domnul R. Totul se petrece ca și cum sinele ar dori să stabilească retrospectiv: „Degeaba ai fugit o viață întreagă de acea neajutorare și amenințare la care ai fost expus în copilărie. Acum a pus stăpânire pe tine lucrul pe care ai dorit întotdeauna să-l eviți.”

Reconstrucția istoriei vieții de către experiența traumatică, într-o conceptualizare și dinamică specific psihotraumatologică, poate să explice și efectul unei situații traumatice actuale pe fondul istoriei de viață, fără a o reduce la un „prilej” mai mult sau mai puțin arbitrar. Conceptul de conflict la Rudolf și în propunerea DPO riscă să subestimeze continuitatea experienței de viață și ar putea să falsifice semnul unui conexiuni mai mult sau mai puțin arbitrar între trauma actuală și istoria de viață, așa cum este exprimat în ancheta critică a justiției în cazul domnului R.

Și din punct de vedere juridic aici se află o deosebire semnificativă. Dacă trauma „a fost luată în mod inconștient ca prilej” de a se sustrage unei responsabilități, atunci există prea puține motive pentru compensarea și susținerea victimei. Dacă ne îndreptăm cu o euristică corespunzătoare spre o conexiune directă între suprasolicitarea preexistentă traumei și suprasarcina actuală, euristică mijlocită de *tema situației traumatice centrale* și punctul de → *maximă interferență*, atunci nu există nici un motiv pentru despovărarea instanței responsabile de cererea de despăgubire. Ca să folosim o metaforă somatică: Dacă cineva își rupe, într-un accident de circulație pe care nu l-a provocat, piciorul pe care și-l mai rupse o dată, nu îi va veni nimănui ideea să facă victima răspunzătoare din cauza „vătămării sale anterioare” și să-l descarce pe autorul accidentului de obligația plății compensatoare. În domeniul psihologic, așa-numita „vătămare anterioară” poate totuși să ducă la asemenea consecințe, dacă este folosită fără discernământ sau este atât de extinsă, încât trauma actuală este concepută ca un declanșator accidental pentru o dispoziție deja existentă, eventual chiar o intenție inconștientă a victimei de a se autovătăma. Chiar dacă există astfel de cazuri, diagnosticele trebuie să fie concepute punând clar în vedere deosebirea între, pe de o parte, construirea schemelor traumatice în funcție de situație și durabilitatea acestor scheme de-a lungul vieții și, pe de altă parte, un „conflict” în sensul unei dispoziții de personalitate, independentă de situație.

## 2. Situație, reacție, proces — un model evolutiv al traumatizării psihice

Până acum au fost atinse unele chestiuni fundamentale, cum ar fi o definiție a traumei, dar ele nu au fost tratate sistematic. Astfel de chestiuni sunt desigur elementare pentru înțelegerea traumatizării psihice și pentru o știință a psihotraumatologiei. Unele dintre chestiunile pe care le discutăm aici au o dimensiune filosofică. Cei care nu sunt obișnuiți să se ocupe de probleme filosofice vor fi poate mirați să întâlnească asemenea debateri într-un tratat științific. Dar trauma însăși ne confruntă cu chestiuni fundamentale ale existenței și valorilor umane. De aceea nu ar trebui să ezităm în fața problemelor filosofice, chiar dacă uneori se poate dovedi anevoios să ne aducem în mod clar în fața ochilor ceea ce știm în viața cotidiană, fără a ști însă că știm. Căci o astfel de „meta-cunoaștere” (cunoaștere despre cunoaștere sau cunoaștere de gradul al doilea) este scopul eforturilor filosofice-psihologice. Aceasta este însă și o dimensiune esențială în tratarea traumei, așa cum vom mai arăta.

O primă astfel de chestiune se pune atunci când ne întrebăm asupra conceptului de traumă. „Trauma” este de fapt un eveniment sau o experiență? Este vorba despre o categorie subiectivă sau despre una obiectivă? Termenul de tulburare de suprasarcină „post-traumatică” din manualele diagnostice actuale presupune că „trauma” ar fi un eveniment, care a trecut deja atunci când au început să se formeze simptomele tulburării. Tulburarea se formează *după* traumă (post-traumatic). Este evident că aici au fost amestecate conceptele de „traumă” și de „eveniment traumatic”, căci în sens strict, ceea ce a trecut este doar evenimentul traumatizant, o neglijență definitorie, care nu rămâne fără consecințe pentru știința care urmează să se dezvolte. Dimpotrivă, trebuie să susținem că noțiunea de traumă nu este coextensivă cu „evenimentul traumatic”.

Dacă trauma nu este un *eveniment*, deci nu este un proces „obiectiv”, exterior, oare „trauma” nu ar trebui să fie definită subiectiv? La modul: trauma este o *trăire* insuportabilă, care depășește posibilitățile individuale de stăpânire. În favoarea acestei încercări de definiție pledează câteva argumente bune, dar există și argumente bune împotriva ei; mai ales pericolul arbitrarului subiectiv, de îndată ce se pierde din ochi legătura între trăire și eveniment.

Dezbaterile de până acum au făcut deja clar faptul că în psihotraumatologie nu există soluții simple, unidimensionale, de felul unei *gândiri sau-sau*, atât de răspândite. La problemele pe care le-am pus se poate replica: *sau* trauma se lasă definită total obiectiv (ca un eveniment obiectiv), *sau* conceptul de traumă devine total „nefiabil”, dat fiind că este doar subiectiv și poate fi folosit în mod arbitrar.

Aici se pune întrebarea: dificultatea constă de fapt în lucrul în sine sau ea este poate în obiceiurile noastre de gândire, care tind prea ușor spre soluții simple alb-negru? Suntem de părere că ultima variantă este cea corectă. O știință cum este psihotraumatologia are mereu de-a face în egală măsură cu subiectivitatea și cu obiectivitatea. Trebuie să ne străduim să apropiem obișnuințele noastre de gândire de complexitatea obiectului. În psihotraumatologie avem nevoie de un mod de gândire care să știe să facă față contradicțiilor, care să nu vadă, de exemplu, în contradicția între o înțelegere obiectivă și una subiectivă a traumei pur și simplu o eroare sau o „lipsă de logică”, ci, dimpotrivă, să facă din aceasta însăși baza cercetării sale. Psihotraumatologia se ocupă cu astfel de fenomene, în sine contradictorii. Se cere deci ca bază a acestei discipline o modalitate dialectică de gândire.

Putem să susținem că „trauma” trebuie să fie definită atât obiectiv, cât și subiectiv. De aici rezultă anumite determinări definitorii negative, care sunt utile pentru evitarea erorilor. „Trauma” nu este o calitate inerentă unui eveniment, dar nici nu este un eveniment ca atare. Hotărâtoare este relația subiectului cu obiectul sau cu „lumea primitivă”. Acest punct de vedere ecopsihologic se află în centrul cercetării traumei, însă este neglijat adesea în disciplinele tradiționale cum este psihologia clinică, psihopatologia, psihiatria, psihiatria infantilă și chiar în psihanaliză. Deși există enunțuri → ecologice, ca în psihologia dezvoltării (după Brofenbrenner, 1977) sau în medicina psihosomatică (von Uexküll, 1996, vezi și secțiunea 2.2), acestea nu au fost dezvoltate sistematic pentru cercetarea traumatică.

Din punct de vedere epistemologic, dorim să desemnăm poziția noastră de cercetare în psihotraumatologie ca una ecologic dialectică. Punctul de vedere ecologic ne cere să înțelegem experiențele traumatizante în relația lor cu mediul, din relația multiplă a persoanei cu mediul. Punctul de vedere dialectic lămurește printre altele faptul că relația între subiectivitate și obiectivitate, între perspectiva „interioară” a subiectului victimă și „perspectiva exterioară” a observatorului obiectiv există multă tensiune și contradicție. Poli subiectiv și obiectiv nu pot fi „scurtcircuitați”, așa cum se întâmplă într-o psihologie pură a trăirii sau a comportamentului. Trauma nu este un „stimul” sau „stresor” și nici o simplă „→ cogniție”. Relația de tensiune dialectică între perspectiva internă și cea externă trebuie să fie transpusă în cercetarea traumei și să fie folosită în mod productiv.

„Situatia traumatică” trebuie să fie înțeleasă ca o interacțiune între perspectiva internă și cea externă, între condițiile traumatice de mediu și desemnările subiective de semnificații, între trăire și comportament. Aceasta formează prima fază a modelului nostru de desfășurare euristică a traumatizării psihice. Înțelegem „situația” ca unitate minimală de observație, care nu poate fi trecută cu vederea fără să pierdem posibilități de înțelegere hotărâtoare. Cel care nu se poate transpune în „situația” celui în cauză, nu poate înțelege experiența traumatică. Ne vom ocupa mai amănunțit în secțiunea 2.1 de conceptul de „situație”, în aspectul său teoretic, așa cum va fi dezvoltat în filosofia fenomenologică, psihologie și sociologie, așa și în medicina psihosomatică. O → fenomenologie și o tipologie a situațiilor traumatice este însă mai degrabă un scop al cercetării practice a psihotraumatologiei decât o disciplină științifică înrudită.

Situațiile traumatice sunt cele la care nu este posibilă o reacție subiectiv corespunzătoare. Parțial din motive de supraviețuire, ele cer de urgență o acțiune corespunzătoare și de necesitate și totuși nu permit aceeași reacție. Cum reacționăm la situații care nu permit o reacție corespunzătoare? Paradoxul situației traumatice este mai degrabă un paradox al „reacției traumatice”, cea de-a doua fază a modelului nostru (ecologic-dialectic) procesual al traumatizării psihice. Cum elaborează individul sau grupul social în cauză o experiență situativă care depășește capacitatea lor subiectivă de elaborare sau poate depășește masiv capacitatea de elaborare a oamenilor în general? Aceasta este principala chestiune de cercetare a modelului procesual în faza a doua, în ceea ce privește → reacția traumatică sau „reacția de urgență”.

Și dintr-un al treilea punct de vedere apare paradoxul → reacției (situației) traumatice. Paradoxul reacției traumatice este bazat într-o anumită măsură pe timp. În istoria de viață ulterioară, uneori de-a lungul întregii vieți, cei în cauză fac eforturi să conceapă experiența copleșitoare și adesea de neînțeles, care amenință psihic sau fizic existența, caută să o integreze în schita lui de viață, în concepția sa despre lume și despre sine, și aceasta într-un joc de schimbări de memorie și apărare sau compensare, pentru a evita reînnoirea panicii și inundarea senzorială. Și aici este de bază → dialectica perspectivei interioare și exterioare pentru cercetarea psihotraumatologică. Din perspectiva exterioară a observatorului neimplicat, distrugerea concepției noastre despre sine și lume produsă de experiențele traumatice nu poate fi adesea deloc ghicită. Cercetarea sistematică a proceselor traumatice pe fondul situației și reacției traumatice este scopul modelului nostru euritic.

Fazele modelului nu se află unele cu altele în raporturi temporale, ci într-o relație dinamică. Ele reies unele din altele, merg paralel și intră în interacțiune. Când ia sfârșit o situație traumatică? La sfârșitul confruntării cu evenimentul amenințător? O dată cu fuga, cu supraviețuirea fizică? Sau numai cu supraviețuirea psihică, cu evoluția celui în cauză de la victimă la „supraviețuitor” (psihic) al unei situații traumatice?

Un om singur nu poate birui problematica adusă de traumă. Situațiile traumatice și încercările de elaborare și de autovindecare ale celui în cauză au esențialmente o dimensiune socială. Individul traumatizat nu este o ființă izolată, ci, pentru a folosi un concept care sună paradoxal, un „colectiv individual”, adică particularizarea acelor posibilități general umane, enunțuri sociale, principii și valori de viață la care luăm parte cu toții, astfel încât lezarea lui ne privește pe toți. În cazuri individuale, un dezastru sau o acțiune dușmănoasă, distructivă îi afectează numai pe unii și pe alții nu. Pentru trauma celui afectat, reacția lui traumatică, procesul care se dezvoltă din aceasta, procesul de vindecare sau următoarele secvențe traumatice sunt deci de importanță esențială, așa cum se întâmplă în generalizarea suferinței individuale. Dacă aceasta suferă o refulare socială, excludere sau chiar dispreț, pentru că, prin suferință, amintește de „catastrofă”, atunci pentru cei în cauză situația traumatică nu a luat în nici un caz sfârșit. Este hotărâtor dacă putem recunoaște în suferința traumatică a aproapelui nostru „ființa general umană” în particularizarea ei, eventual în deformarea și distrugerea ei, sau vedem în ea doar un caz individual poate regretabil, dar „previzibil” din punct de vedere statistic.

Auto-recunoașterea responsabilă a comunității în mizeria deosebită a victimei, eforturile de a o ajuta în „reabilitarea” ei, recunoașterea dreptății și a valorilor sunt de mare însemnătate pentru procesul traumatic, respectiv pentru procesul de recuperare și restituire mai ales în cazul dezastrelor trecute intenționat cu vederea. Dacă, de exemplu, un colectiv social ezită să preia responsabilitatea pentru acțiunea violentă sau nedreptatea împotriva outsiderilor sau minorităților, atunci vina negată aruncă adesea peste generații substanța psihică și morală a făptasului individual sau grupului în cauză. „Procesul traumatic” nu este deci numai un proces individual, ci unul social, în care este implicată relația între făptas și victimă, respectiv rețeaua socială a celui afectat și în final colectiviul social.

→ Modelul nostru (ecologic-dialectic) de desfășurare a traumatizării psihice conține, la o vedere de ansamblu, următoarele enunțuri care servesc drept euristică la cercetarea chestiunilor psihotraumatologice:

- Experiența traumatică trebuie să fie cercetată ca un proces dinamic. Acesta cuprinde momentele sau fazele situației traumatice, reacției traumatogene și procesului traumatic. Aceste faze sunt interrelaționate intern și reies în mod dinamic una din alta.
- Momentul declanșator al procesului traumatic este paradoxul inerent al unor situații care amenință existența, dar care nu permit un comportament adecvat; al unor eforturi de acțiune, încercări de stăpânire emoțională și cognitivă, care se produc pentru apărare; în sfârșit, paradoxul schitelor de viață care sunt organizate în jurul complexului experienței nestăpânite, traumatice.
- Experiența traumatică ia naștere în sistemul de relații psioecologice al rețelei sociale. Aceasta cuprinde, pe lângă rude, prieteni și cunoscuți ai celui în cauză, relația făptas-victimă, ca și macrogrupul social al momentului în contextul și sub influența căruia s-a ajuns la traumatizare.

Situația, reacția și procesul sunt în acest model legate în mod intern, ele formează trei momente diferite ale unui context dinamic al desfășurării. O abatere de la regulile modelului este, de exemplu, cercetarea izolată a unor faze individuale, fără a lua în considerare acest context procesual.

Astfel, psihopatologia tradițională și mai ales cea psihiatrică au descris mereu unități nosologice și le-au prevăzut cu atribuții legate de persoană, care pot fi înțelese în realitate numai pornind de la procesul traumatic. Astăzi știm, de exemplu, că istoria de viață a celor care vor deveni „pacienți borderline” include traume infantile severe, ca abuzul fizic sau sexual și/sau un comportament educativ extrem de contradictoriu. Și paciențele „isterice” (de cele mai multe ori acest diagnostic este pus femeilor) au adesea acest fundal de experiențe de viață. Dacă luăm în considerare manualele de psihopatologie, în parte și psihanaliză, atunci tabloul sistematic este prezentat cu precădere, dacă nu exclusiv, ca fiind legat de persoană, fie ca un sistem de mecanisme intrapsihice, fie ca o distorsiune de reglare a proceselor psihice determinată ereditar-genetic. Nu punem sub semnul întrebării faptul că la unele manifestări psihopatologice iau parte și factori psihobiologici. Totuși, dacă experiențele psihotraumatice joacă un rol, acestea trebuie înțelese numai în contextul desfășurării situației, reacției și procesului, dar nu numai de la unul dintre aceste mo-

mente, anume nu numai de la tabloul simptomatic ce ia naștere în faza 3 a procesului traumatic.

Modelul nostru de desfășurare trebuie deci să introducă o cercetare și o practică terapeutică care să fie orientată în contextul direct al experienței și elaborării traumatice și poate să fie deci util pentru evitarea erorilor tradiționale care iau naștere din unghiul de vedere obiectivist sau *intrapshic*, izolat de context.

Cu aceasta au fost expuse bazele teoretice ale modelului nostru (ecologic-dialectic) de desfășurare a traumatizării psihice. El ne oferă o schemă euristică și un „algoritm de recunoaștere”, care în esență se sprijină pe ideea că procesul dinamic trebuie înțeles pe baza paradoxurilor și contradicțiilor imanente și a încercării personalității afectate de a „suspenda” aceste contradicții (care au triplul sens dialectic de *tollere*, elevare și conservare).

Modelul desfășurării, ca structură generativă, se află și la baza capitolelor ulterioare din prima parte a tratatului, a psihotraumatologiei generale și speciale. De aceea vom oferi în ceea ce urmează o *privire de ansamblu asupra enunțurilor noastre ulterioare despre psihotraumatologie generală pe baza modelului.*

În capitolul 2 vor fi tratate puncte de vedere care se leagă nemijlocit de contextul dinamic și de ideile centrale ale modelului. Vom aprofunda în secțiunea 2.1 și 2.2 punctul nostru de vedere asupra „situației traumatice”. Vor fi considerate mai ales concepții care elaborează o idee *sintetică* despre situații, cum este tradiția fenomenologică și modelul → cercului situațional, după Th. v. Uexküll. Ambele enunțuri pun față în față „polul subiectiv și polul obiectiv” al situațiilor, în vederea unei sinteze. Experiența traumatică este determinată față de aceasta printre altele prin clivaj și prin *antiteză*. Cu atât mai interesante sunt ca baze ale înțelegerii conceptele care cercetează interacțiunea „armonică”, sintetică sau un „echilibru” între polul subiectului și polul obiectului în situațiile cotidiene. Concepția situațională fenomenologică tematizează experiența cotidiană a omului adult mai ales în concepte perceptuale. Dimpotrivă, pentru „modelul cercului situației” punctul de plecare este interacțiunea între percepție și comportament, între senzorialitate și motricitate. Cele două abordări se pot completa și ne pot ajuta să concepem și să analizăm situațiile traumatice în modul cel mai diferențiat posibil.

Edificator pentru această înțelegere a situației, va fi descrisă, în secțiunile 2.3 și 2.4., lumea experienței plină de contradicții și paradoxală, care vine în contradicție cu reacția traumatică și procesul traumatic. Aceasta este „sâmburele *sintetic*” al modelului, care dă seama de configurația dinamică a desfășurării traumatice.

Capitolul 3, psihotraumatologia diferențială, conține, dimpotrivă, prezentarea *analitică* (de decompunere) a componentelor individuale ale modelului, respectiv, a traumatizării psihice. Aici va fi diferențiată prezentarea orientată cu precădere către o constelație de factori situaționali obiectivi și o abordare subiectivă sau mai exact orientată spre subiect. În abordarea obiectivă este prezentă, de exemplu, în secțiunea 3.1. o clasificare a factorilor situaționali traumatici după intensitate, durată sau dimensiuni ale evenimentului. Și secțiunea 3.1.2 „Tipologie situațională în cercetarea



asupra animalelor“ este subordonată acestei abordări obiective. Aici apare clar faptul că aceasta dă numai o primă abordare, căci și experimentele pe animale pot fi cercetate dintr-o perspectivă interiorizantă. Înțelegem deci experimentul în cadrul relațional al ecologiei speciei, ca în scenariul schițat de unul dintre cercetători. După această operație *fenomenologic-hermeneutică* de subiectivizare și relativizare specifică a situației experimentale pot fi extrase eventuale analogii cu oamenii.

În mod primar, datorită abordării orientate spre subiect, perspectiva interioară a situației experienței traumatice este demonstrată din nou în secțiunea 3.2, unde sunt tratate structuri sau funcții subiective ale organizării cum sunt memoria, apărarea, instanțele psihice, sistemele de control ale personalității, care intră în acțiune la elaborarea experienței traumatice, dar care pot fi afectate chiar durabil prin această experiență. Și secțiunile ulterioare, dispoziția subiectivă, factorii protectori, procesul trăirii în situațiile traumatice, reacțiile primare de apărare, încercările de stăpânire și de auto-vindecare în procesul traumatic corespund unei abordări, în primul rând subiective, a experienței traumatice și sunt înțelese pornind de la perspectiva interioară a situației traumatice.

Secțiunea 3.3 — desfășurarea diferențială a reacției traumatice și a procesului traumatic — cuprinde punctele de vedere dezbătute până atunci într-o trecere în revistă asupra proceselor traumatice. Aici se atașează strategiile de cercetare ale psihotraumatologiei (3.4).

Partea sintetică și analitică a prezentării se comportă complementar una față de cealaltă. Psihotraumatologia are nevoie de o cercetare mereu mai detaliată a componentelor individuale pe diferite niveluri sistemice, psihochimic, fiziologic și psihosocial (vezi modelul ierarhiei sistemice, figura 1). Dar în nici un alt domeniu de cercetare nu este mai neîndoiește decât aici pierderea unei legături sintetice cu cercetarea traumatică. Cercetarea detaliată are sens numai în măsura în care ne ajută să înțelegem experiența traumatică și urmările ei.

## 2.1 Despre fenomenologia situației traumatice

Conceptul de „situație“ a câștigat semnificație în psihologie, filosofie și sociologie pentru că leagă unii de alții factorii subiectivi și cei obiectivi sau, din punct de vedere metodologic, abordarea obiectivă și cea subiectivă a trăirii și comportamentului uman. Tocmai această obligație de a vedea obiectivitatea și subiectivitatea în diferențiere și → dialectica lor face interesant pentru psihotraumatologie conceptul de situație. Situațiile formează unitatea minimală de observație în științele sociale, care nu poate fi neglijată fără renunțarea la importante conexiuni de sens. Astfel putem defini situația traumatică drept unitatea elementară de observație a psihotraumatologiei. În ceea ce urmează ne vom ocupa de anumite conceptualizări ale situației în filosofie, științele sociale și psihologie și ne vom apropia astfel de structura situațiilor traumatice.

Precursorii filosofici decisivi pentru o cuprindere conceptuală îi datorăm tradiției fenomenologice în filosofie și psihologiei lui Edmund Hus-

serl (1969). Cei mai mulți autori care folosesc sistematic acest concept fac eforturi spre o tematizare a relației între subiectivitate și obiectivitate, care depășește concepția tradițională a acestor noțiuni ca noțiuni de cunoaștere și care cuprinde condițiile reale de mediu ale acțiunii și orientării umane. Elaborarea temeinică a unui model situațional pentru sociologia situațiilor de muncă este datorată lui Konrad Thomas (1969). Thomas definește situația ca „unitatea subiectului și datelor, care poate fi văzută ca o temă înconjurată de un orizont“ (p. 60). Diferit de situație, el folosește termenul de „context“ pentru factorii obiectivi, cel puțin pentru cei care pot fi văzuți din exterior, care intervin în situația subiectului. În alte modele acest aspect obiectiv mai este denumit și mediu sau lume exterioară, în timp ce, de exemplu în modelul cercului situației după Thure von Uexküll „mediul“ desemnează ceea ce îl înconjoară pe subiect și care este experimentat de acesta. Într-o viziune dialectică a conceptului de situație factorii situaționali se leagă întotdeauna de subiectul care trăiește și acționează. O → analiză situațională cuprinde condițiile obiective din perspectiva subiectului care acționează și se orientează. Pe de altă parte, subiectul se află într-o situație, adică este el însuși o parte integrativă, nu un element sau subsistem restrâns, care se află vizavi de o situație. Dacă dorim să înțelegem comportamentul și trăirea unui subiect, atunci trebuie să îl înțelegem mereu „situat“ (o expresie folosită deseori de către Sartre).

O cale greșită în analiza situației este psihologizarea timpurie a momentului situațional subiectiv. Dacă spunem, de exemplu, că cineva „se simte traumatizat“, atunci această experiență rămâne de neînțeles atâta timp cât nu este privită și analizată în contextul situației corespunzătoare experienței. Dialectica în gândirea situațională teoretică cere noțiuni în care subiectivitatea și obiectivitatea sunt concepute în dimensiuni compatibile. O astfel de noțiune este la Thomas cea de date situaționale. Datele sunt factori situaționali, care se prezintă pentru un subiect care trăiește și acționează, deci sunt intermediate de schemele experienței acestuia. Pe de altă parte, pentru un observator exterior, date sunt și schemele observaționale ale subiectului, cu ajutorul cărora acesta își organizează experiența.

Situațiile sunt perceptibile prin tema lor. Într-o situație terapeutică, de exemplu, vor fi tematice alte lucruri decât într-o discuție cotidiană între prieteni și alte cunoștințe. Tema se leagă deci strâns de condițiile cadrului social. Acestea au un grad mai înalt sau mai scăzut de normare și standardizare socială. În psihoterapie, de exemplu, avem de-a face în general cu o situație de interacțiune înalt standardizată. Bază pe conceptele „psihologiei cognitive“, normarea și standardizarea situațiilor au fost desemnate mai nou sub conceptul de script (pentru psihologia cognitivă, de exemplu, Rumelhart, pentru conceptul de situație, Schott, 1991, 135). Script (scenariu) este o metaforă care provine din arta cinematografică. La baza oricărei scene din film stă una din scenarii. Acest scenariu constă dintr-un script pe care îl pun în scenă actorul și regizorul. Conceptul ni se pare adecvat pentru analiza situațională pentru că el cuprinde elemente obiectiv standardizate și elemente subiective, care sunt întrețesute în situațiile concrete. După Lindsay și Norman (1981) scriptul cuprinde trei feluri de cursuri ale acțiunii:

### I. cursuri normate social

2. cursuri determinate situativ, adică determinate de așteptările con-  
trarii ale partenerilor de interacțiune
3. cursuri ale acțiunii determinate de persoane, care se pot pune pe  
seama personalităților care participă și biografiei individuale.

De exemplu, o vizită la doctor este o acțiune cu desfășurare înalt ritualizată. În același timp însă, la secvența acțiunii participă și așteptările contradictorii ale medicului și pacientului și, dacă facem o analiză suficient de precisă, apare și o dramaturgie determinată individual, care depășește cadrul situației interactive actuale și merge până la biografia celui care acționează. Și aici putem descoperi, mai ales la personalitățile cu tulburări interactionale, cursuri înalt ritualizate, așa cum arată conceptul de script al lui Eric Berne în „Jocurile adulților” (1964). La Eric Berne, „scenariul” desemnează schița inconștientă de viață a unei persoane, un „scenariu” care determină diferite scene și situații ale unei întregi vieți. Situațiile sunt unități circumscrise de experiențe, comportamente și interacțiuni sociale, care reies poate unele din altele și care se pot concura unele pe altele, însă se deosebesc unele de altele printr-o graniță. Pentru desemnarea acestei granițe între consecințele situaționale Thomas (1969) propune conceptul de orizont. Metafora orizontului provine din tradiția fenomenologică a lui Edmund Husserl și este preluată din percepția spațială, de exemplu, din percepția unui pieton. O situație este astfel mărginită de un orizont al experienței. Dar este în continuare posibilă „lărgirea” acestui orizont, „depășirea” situației și transformarea ei.

Această depășire a unei situații pe baza unei soluții viitoare și dezvoltări este parte a modelului situațional al lui Thomas. Dacă este exclusă depășirea orizontului unei situații, modificarea schiței viitoare, atunci ne aflăm în sfera situațiilor patologice, poate chiar traumatice, de vreme ce relația omului cu lumea este pusă pe seama schimbării unor factori situaționali negativi. Și „tema” situației are aspecte obiective și personale. Tema unei situații psihoterapeutice este formată, de exemplu, din trăirile și comportamentele pacientului. La fel de bine însă aceasta ar putea fi formată din relația terapeutică și experiențele și comportamentul terapeuților. Tema situației este deci dată, dar o situație se poate dezvolta în continuare prin tematizare reflexivă a ceea ce este deja tematic în ea. O schimbare de temă duce adesea la o schimbare de situație, după cum o prelegere universitară cere o discuție politică, care are de altfel loc apoi. Trecerea de la o temă dată la „tematizarea” situației corespunde trecerii de la comunicare la meta-comunicare. Această depășire meta-comunicațională a temelor situaționale date ține de „orizontul deschis” care caracterizează în mod normal o configurație situațională reușită. Dimpotrivă, pierderea „orizontului deschis” și imposibilitatea meta-comunicării este un semn distinctiv al unei situații potențial traumatice.

Dacă încercăm să atragem conceptul de situație pentru analiza situațiilor traumatice, atunci trebuie să ținem seama de cererea de „unitate între subiect și date”. Aceasta înseamnă că trebuie să cuprindă condițiile obiective ale unei situații traumatice ca „factori situaționali”, adică în modul cum se prezintă pentru subiectul care trăiește și acționează în această „situație traumatică”. O descriere a condițiilor traumatice în sine, adică fără legătură cu subiectul care o trăiește, ar fi o întreprindere lipsită de sens pentru psihotraumatologie. Poate că este posibil să prezentăm se-

parat aspectele subiective și pe cele obiective ale situației traumatice, așa cum se va încerca în capitolele care urmează. Pentru bazele unei psihotraumatologii generale trebuie totuși să fie menținut cadrul situațional. Numai așa va fi posibilă conceperea autentică a situațiilor. Același lucru este valabil pentru cercetarea structurilor și funcțiilor subiectului care trăiește și acționează. Și aici este posibilă tematizarea separată a trăirii subiectului, de exemplu, o analiză a reacției traumatice ca atare, oarecum sub aspect fiziologic. Putem descrie reacții ale unei experiențe traumatice, dar trebuie să fim conștienți că aici este vorba despre o abstracțiune, care provine din raționalitatea noastră și nu dintr-o cuprindere reală a obiectului nostru. Subiecții „nesituați” sau „desituați” sunt abstracțiuni, care par să fie justificate în special pentru scopuri de prezentare, didactice. De îndată ce o astfel de abstracțiune trebuie să fie înțeleasă în semnificația ei pentru viața reală, este necesară resituarea ei, adică reintroducerea ei în situația constitutivă a subiectului experienței și comportamentului.

Vom prezenta acest *principiu al resituării* înțelegerii noastre pe exemplul sindromului din psihotraumatologia generală, sindromul bazal de suprasarcină traumatică. Acesta prezintă o abstracțiune care este de o utilitate restrânsă pentru descrierea reacțiilor la care ne putem aștepta pe termen scurt sau pe termen lung în urma situațiilor traumatice. Totuși nu trebuie să dăm această abstracțiune în schimbul realității subiectului trăirii și comportamentului. Acest subiect trăiește o *anumită* situație traumatică în particularitatea ei istorică și individuală. Reacția la această experiență particulară, încercarea de a depăși situația traumatică este mereu impregnată de această experiență individuală și istoric specifică. Și dacă avem dreptate să cercetăm această particularitate situativă, putem să ne așteptăm să atingem cadrele psihotraumatologice cerute. Abstracțiuni cum este SBSPP pot să fie utile în această privință, dar, înțelese desistat, pot să devieze încercările de înțelegere și să inducă în eroare.

Ne întoarcem acum la modelul desfășurării traumatizării psihice. Numai într-o astfel de concepție procesuală integrativă nu se mai întârplă ceea ce s-a petrecut până acum în mod tradițional — reacțiile traumatice care sunt fondate în experiența situațională sunt desprinse de această situație și sunt prinse în cadrul proprietăților subiectelor traumatice. Vaste domenii ale psihopatologiei tradiționale trebuie să fie „resituate” în modul descris mai sus. Numai astfel se poate hotărî pe termen lung care simptome psihopatologice pot fi puse pe seama experiențelor situaționale traumatice. În acest sens poate fi înțeleasă *transformarea psihopatologiei în psihotraumatologie* ca scop programatic.

În ceea ce urmează vom dezvolta unele concepte care sunt utile în analiza situațiilor traumatice. Cele două direcții de cercetare, cea obiectivă și cea subiectivă, se leagă una de alta, dar nu se pot înlocui una pe alta. Din punct de vedere metodologic, analiza situațională obiectivă trebuie să aibă loc înaintea celei subiective. Aici ne punem problema factorilor situaționali obiectivi potențial traumatici. În dezastrele originii umane și ale traumei relaționale care rezultă de aici pe termen lung analiza situațională obiectivă trebuie să caute înainte de toate acele structuri și forme de relație care elimină orizontul deschis al situației și care dau naștere unei situații închise. În cazul infracțiunilor violente apare cu claritate lipsa po-

sibilității de a ieși din situație. La traumele relaționale, de tipul → dublei legături acest criteriu este mai puțin vizibil. Totuși el se lasă reconstituit la o cercetare mai aprofundată a mijloacelor de comunicare, care dau naștere unei lipse analoge de ieșire din situație, dat fiind că, de exemplu, → metacomunicarea este stânjenită, influențele sunt voalate.

Un mijloc frecvent pentru a obține o încheiere artificială a situației este confundarea categoriilor cognitive. Vom numi acest mecanism → traumă de orientare (vezi secțiunea 3.1.1). Exemplul clasic este dubla legătură. Confundarea categoriilor cognitive în dubla legătură este analizată de Ficher (1986a) ținând seama de întemeierea tulburărilor caracteriale și a comportamentului autodestructiv, parasuicidar. Situația de → dublă legătură reprezintă prototipul traumei de orientare, dar este nu singura sa formă. În multe familii modelele de relație cu scripturile lor transferate peste generații și reînscenarea lor situativă sunt atât de confuzive, încât victimelor acestor relații nu le mai rămân multe modalități de acțiune. Scopul analizei situaționale obiective este aici elaborarea structurilor situației, tema centrală a situației, datele situaționale, scripturile determinate de situație și de cultură, condițiile contextuale ș.a.m.d.

Acestei direcții de cercetare obiectivă i se opune analiza situațională subiectivă. Aici trebuie să fim atenți care din posibilitățile de reacție existente obiectiv sunt percepute de fapt de individ. De pe fundalul structurilor situaționale obiective se evidențiază acele moduri de percepție și de reacție prin care subiectul încearcă să depășească situații potențial traumatice. Dacă vom completa analiza obiectivă a situației și scripturii printr-o direcție de cercetare subiectivă, atunci ne apropiem de obiectul central al cercetării, de înțelegerea interacțiunii între componentele subiective și obiective ale situației traumatice.

În ajutor ne vin concepte cu care am făcut cunoștință în calitate de mărimi intermediare între factorul obiectiv și cel subiectiv, ca, de exemplu, „tema”. Aceasta poate fi acum cercetată mai exact în semnificația ei subiectivă și obiectivă. Să considerăm exemplul șoferului din accidentul din secțiunea 1.4, care, printr-o manevră deosebit de ingenioasă, a reușit să evite un accident mortal, dar care suferă la mult timp după accident consecințele psihologice ale traumatizării. Situația traumatogenă constă tematic în faptul că domnul R. se află într-o călătorie de o zi întreagă cu automobilul spre un client pe care trebuia să îl viziteze și să îl consilieze. El nu luase în calcul acest incident în activitățile sale cotidiene. Ca din senin, prin comportamentul eronat al unui participant la trafic, s-a ivit asupra lui amenințarea cu moartea. Am schițat desfășurarea concretă a evenimentelor. Care sunt deci elementele situaționale hotărâtoare pentru elaborarea traumei? Din punct de vedere obiectiv un rol important poate fi jucat de faptul că cel care a provocat accidentul a intrat în panică și nu a fost capabil să evite coliziunea și totuși nu s-a arătat recunoscător față de salvatorul său, ci s-a comportat numai conciliant. În procesul temporal al situației traumatice trebuie să fie luat în considerare și deficitul de recunoaștere socială din partea instanțelor care s-au ocupat de accident, cum este, de exemplu, societatea de asigurare a celui care a provocat accidentul.

Într-un capitol ulterior vom defini trauma ca o discrepanță sistematică între componentele subiective și obiective ale situației. Aici putem doar

avansa că această discrepanță se manifestă cel mai limpede în interferența între tema situației obiective și subiective. Situația subiectivă este determinată printre altele de faptul că domnul R. a fost expus unei amenințări cu moartea, fără să aibă nimic de-a face cu asta și în afara posibilităților sale de control. În fracțiunile de secundă critice, el vede în fața ochilor filmul vieții sale, ceea ce ne apropie de ipoteza că el se pregătea deja în interiorul său pentru sfârșitul vieții sale. Poate că posibilitatea morții era deosebit de departe de concepția sa de viață de până atunci, foarte activă, ceea ce ar fi putut acutiza și mai mult experiența de discrepanță în amenințarea cu moartea.

„Scriptul” obiectiv, scenariul proceselor social tipice după un accident de circulație cu pericol de moarte, care guvernează așteptările contrarii ale participantului, încurajează comparația cu celălalt participant la accident, poate recunoașterea vinii, în primul rând pe plan personal-interuman, comparație care nu este în prima linie determinată de societățile de asigurare și interesele lor particulare. Domnul R. aștepta cu siguranță cu anumită îndreptățire o astfel de reglare. Ea nu are loc nici pe plan personal și nici pe plan instituțional. Astfel el trăiește o dramatică nepotrivire între factorii situaționali obiectivi și așteptările sale personale. Desemnăm acest rezultat al interferenței factorilor situaționali obiectivi cu așteptările subiective ca „tema situațională traumatică centrală” (TSTC). În acest complex tematic cele două grupe de factori sunt atât de legate între ele încât se ajunge la o → interferență maximă între așteptările subiective (schematizate) și datele obiective, metaforic vorbind, spre o blocare a procesării psihice a informației sau spre o ruptură a structurilor rețelei psihice.

TSTC trebuie să fie văzută la unii indivizi în mod actual-genetic, pornind de la desfășurarea momentană a situației, iar la alții în semnificația și geneza sa pentru istoria de viață. La pacientul cu accidentul, aceasta poate fi circumscrișă în mod actual-genetic: „Nu am fost pregătit să fiu confruntat cu moartea, pornind de la o viață activă, din vina altcuiva și fără nici o implicare din partea mea. Nu există nici un ajutor în confruntarea mea cu această întâmplare. Toate eforturile de a duce mai departe viața mea, până cum foarte activă și independentă, se lovesc de boala și neajutorarea mea.”

Dacă urmărim TSTC în direcția istoriei de viață, ne vom confrunta cu amintirea din copilărie cu noaptea bombardamentului din timpul celui de-al doilea război mondial, când domnul R. a încercat să fugă împreună cu mama sa printre case în flăcări, oameni răniți și morți. Și în „filmul vieții” scenele de război au apărut în primul rând. Multe date pledează în favoarea faptului că prin stilul său de viață deosebit de activ domnul R. a făcut eforturi de a opune nesiguranței și amenințării de moarte trăite de timpuriu îngrijirea sa energetică pentru bunăstarea materială și siguranța familiei sale. Tocmai această schiță de viață compensatorie a fost scoasă din acțiune de accident. Activitatea sa profesională, care trebuie să asigure securitate și protecție, a devenit instrumentul „sorții” sale crude, care l-a aruncat dintr-o lovitură în vechea sa → neajutorare și în pericolul de moarte. Călătoria cu mașina în interes de serviciu, care ar fi trebuit să îi întărească bunăstarea și siguranța și să îl apere de mizeria războiului prea devreme trăită, s-a transformat la rândul ei într-o amenințare cu moartea. Aici „tema de viață” îndreptată către siguranța compensatorie

se „ciocnește“ în mod fatal cu experiența actuală situațională. TSTC corespunde în acest punct unei interferențe maxime a factorilor subiectivi și obiectivi. Aceasta se arată deosebit de distructivă atunci când, prin constelații situative adesea întâmplătoare, subiectul este atins în eforturile sale compensatorii centrale și/sau în schița sa de viață. Dacă fiind că aceste mecanisme au fost deja construite pentru a se opune unor situații (potențial) traumatice anterioare, o dată cu spargerea → schemelor traumacompensatorii și cu noua amenințare se reîntoarce la viață și vechea amenințare. În abordarea istoriei de viață, TSTC formează un punct de cristalizare dinamic, în care se leagă experiențe traumatice trecute și prezente și se pot potența unele pe altele în mod patologic. Continuitatea de istorie de viață se lasă dusă mai departe în experiența traumatică subiectivă, în trădarea informațională a → schemei traumei. Astfel, în „filmul de viață“ se stabilește legătura între experiența timpurie și cea actuală, o dată cu amintirea nopții bombardamentului. → Schema anterioară „asimilează“ experiența din prezent, ceea ce dă o deosebită pregnanță evenimentului actual.

Lindy (1993) relatează cazul unui veteran din Vietnam, care a suferit timp de ani de zile de un sindrom posttraumatic foarte sever. La origine, el era foarte conștient de scopul pozitiv al acestui război și considera că poziția de pe care lupta apăra minoritățile oprimate și neajutorate. Apărarea celor slabi și neajutorați se număra printre valorile sale personale pe care și le apropiase de timpuriu în viață. El a fost martor la mai multe execuții punitive ale partizanilor din sate.

Într-o zi, a descoperit printre cei executați cadavrul unui tânăr vietnamez cu care se împrietenise de câțiva timp. El știa că tânărul și familia lui nu era în nici un caz „partizani“, ci simpatizanți ai americanilor. Totuși a trebuit să constate că execuția a fost săvârșită de armata americană. Și-a pierdut credința în caracterul drept al războiului, a fost dezamăgit de armată și s-a simțit și el vinovat de uciderea tânărului și prieten și altor civili nevinovați. În psihoterapia sa ulterioară confruntarea cu cadavrul tânărului prieten s-a evidențiat ca experiență traumatogenă centrală. Lindy (1993) vorbește despre *traumaspecific meaning*, înțelegând prin aceasta semnificația subiectivă, absolut personală, pe care o capătă o constelație situațională traumatică. Putem înțelege această schiță de caz și în cadrul conceptual al TSTC, admitând că apărarea celor slabi și neajutorați avea pentru veteran o funcție compensatorie, eventual chiar traumacompensatoare. În orice caz această idee era componenta principală a conceptului său de sine. Ea era și un important motiv pentru a lua parte la un război „drept“. Apoi el a devenit ucigaș al celor care aveau nevoie de protecție, tocmai urmărind motivele sale absolut altruiste. Astfel de confuzii „tragice“ și o desfășurare paradoxală de la intenție la acțiune corespund adesea structurii temei situaționale traumatice centrale.

În cele ce urmează ne vom ocupa de un alt concept privind teoria situației, care poate fi util în înțelegerea situației traumatice. singularitatea versus generalitatea situațiilor. În literatură se află adesea observația că persoanele traumatizate au tendința de a „generaliza“ prea puternic experiența și cu ea situația traumatică. Din punct de vedere obiectiv, exterior, această observație este izbitoare. Mulți pacienți traumatizați se comportă ca și cum situația traumatică se poate repeta oricând. Aceasta

se întâmplă pe terenul procesării inconștiente a informației. Domnul R., de exemplu, nu mai poate merge cu mașina deoarece așteaptă tot timpul repetarea accidentului, pe terenul → cognițiilor preconștiente sau inconștiente și al modelului reacțional fiziologic cuplat cu acestea. Este în natura așa-numitei reacții fobice generalizarea excesivă a unei anume configurații de stimuli și transferarea ei asupra unor situații care, văzute obiectiv, din exterior, nu au nici o legătură cu evenimentul traumatizant. Pentru un observator exterior, aceasta este lesne de demonstrat. Cum însă recunoaște subiectul în cauză deosebirea între o situație de siguranță și una de amenințare? Unde se termină un tip de situație și unde începe celălalt și ce criterii dezvoltă cei în cauză pentru o astfel de diferențiere?

Să cercetăm această întrebare în exemplul domnului R. El a făcut experiența neajutorării într-o situație cu risc de moarte, atât în copilărie cât și ulterior, în accident, ambele în circumstanțe imprezvizibile. Cum ar fi putut să-și dea seama când se va petrece ceva neașteptat și când nu? Situațiile cu risc de moarte creează un orizont de semnificație special. → Experiența iminenței morții decurge de la sine din altă formă de „generalizare“. De vreme ce moartea este granița orizontului temporal al individului și îl „concluze“, ea este cea mai generală categorie. Moartea este limita în general. Astfel că nu este de mirare că o experiență de expunere la apropierea morții este generalizată „fără limită“. Categoriile noastre zilnice nu sunt formate pe baza modelului inductiv al unei creșteri treptate de la individual la general, ci, așa cum a arătat, printre alții, Piaget, fiecare schemă cognitivă tindește la valabilitate generală, care poate fi diferențiată și modificată prin experiențe întâmplătoare. Atunci nu generalizarea experiențelor traumatice reprezintă fenomenul care necesită explicație, ci, dimpotrivă, diferențierea lor. În terminologia dialectică a lui Hegel: situațiile nu trebuie să fie văzute în afara contextului, ci numai ca particularizare a categoriilor și semnificațiilor generale. Atunci și o cădere generală a concepției de lume și de sine la individul traumatizat poate fi cauzată de experiența unor situații traumatice speciale. Situațiile traumatice sunt considerate de subiectul care le trăiește ca fiind „reprezentative“ pentru aspectele centrale ale imaginii lumii. Ele duc la o zdruncinare a relației cu sine și cu lumea în anumite domenii sau — atunci când se leagă de experiența apropierii morții — chiar în totalitate. Modificarea terapeutică nu se poate de aceea mărgini la „dizolvarea“ unei suprageneralizări determinate de situație; trebuie lucrat asupra relației generale a subiectului cu sine și cu lumea, și, dacă vrei, a modelului experienței de sine și de lume „din filosofia cotidiană“, astfel încât situația traumatică să fie înțeleasă în cadrul experienței generale de lume. Această abordare cognitivă și emoțională a situației traumatice în poziția ei relativă față de lumea vieții sociale determină evoluția, de la „victimă“ la „supraviețuitor“, a experienței traumatice.

Mai ales prin amenințarea cu moartea și cu experiența apropierii morții situația traumatică obține o calitate de trăire pe care o vom desemna ca → situație exemplară. Situația exemplară are caracter de model pentru experiența de lume a personalității traumatizate. Mulți criminali cu violență, mai ales dacă fac eforturi de a vătâma, inclusiv sufletește, victima, doresc să facă din această situație una exemplară pentru victimă. În unele cazuri ei folosesc amenințarea cu moartea, pentru a configura o si-

ad. exemplară



tuatie specială pentru victime în general. Cei mai mulți atacatori folosesc amenințarea cu moartea, cel puțin implicit, și în acest scop. Comportamentul lor nu țintește satisfacția sexuală. „Satisfacția” lor se află mai mult în demolarea conceptului de sine și de lume al unei victime, care este neajutorată și este forțată să îl recunoască pe făptas ca stăpân pe viață și moarte, ca un „stăpân absolut” (Hegel). Faptul ca situația extremă exemplară nu se repetă constant în viața cotidiană nu face experiența mai puțin amenințătoare — din punct de vedere subiectiv teoretic, ci adesea sporește caracterul ei amenințător. Mulți psihanalisti au încercat să explice prin conceptul de „introiecție” experiența exemplară a situației pe care o fac victimele traumelor (de la intro-jicere = a arunca în interior, a se „retrage pe sine” într-o anumită măsură). Situația traumatică și făptasul formează un „introiect” în viața psihică a victimei. Aici este vorba despre de o încercare de metaforă spațială pentru a explica elemente ale → sindromului de victimizare, anume circumstanța în care multe victime rămân legate inconștient de experiența traumatică și de făptas încă mult timp, chiar viața întreagă. Din punctul de vedere al teoriei cognitive, situația traumatică a devenit pentru ei o situație *exemplară*, fără posibilitatea unei diferențieri și reorganizării a caracteristicilor generale și speciale ale situației.

→ Dialectica particularului și generalului trebuie să fie considerată în ceea ce privește dimensiunea temporală a procesului de traumatizare. Când ia sfârșit o situație traumatică? Din punct de vedere obiectiv, răspunsul este simplu. Ea ia sfârșit atunci când trece amenințarea reală. Acest proces obiectiv este prea îngust pentru → analiza situațională. Un exemplu pentru aceasta este concepția unor experți germani după cel de-al doilea război mondial în ceea ce privește plățile compensatorii pentru victimele Holocaustului. După Jaspers și Bonhoeffer, unii dintre acești experți au susținut că internarea într-un lagăr de concentrare este, desigur, un stres. Dar acesta încetează după eliberarea din lagăr. Dacă la victime se mai pot observa vătămări și după aceasta, atunci ele nu pot fi puse pe seama stresului internării în lagăr, ci a unor slăbiciuni constituționale, somatice și psihice ale victimelor (pentru rușinoasa istorie a expertizării germane a victimelor nazismului vezi Pross, 1988, 1995). În realitate, această argumentare pur obiectivistă reprezenta o retraumatizare a victimei sau, mai exact, o perpetuare a traumatizării, o → traumatizare secvențială.

Situațiile traumatice nu iau sfârșit după scurgerea timpului obiectiv și nici nu se termină de la sine atunci când evenimentul traumatic a trecut. Din punct de vedere subiectiv și inter-subiectiv ele iau sfârșit, mai ales cele cauzate de oameni, atunci când raportul interuman și etic a fost restabilit prin recunoașterea cauzelor și prin vinovăție. Situațiile exemplare nu iau sfârșit pur și simplu când trece timpul. Timpul singur nu vindecă toate rănilile. Mai curând trebuie să ia ființă o situație modificată calitativ care „suspendă” în sine condițiile traumatice, adică le depășește și permite un început calitativ diferit. La această dizolvare și depășire a situațiilor traumatice sunt importante recunoașterile vinovăției, reparațiile, dar și cererile de expiere și pedeapsă.

În cazul traumatizării politice în regimurile totalitare forțele care se opun reprezintă adesea valorile umane în interiorul unei sistem inuman.

Totuși sau mai degrabă tocmai din această cauză ele sunt persecutate și traumatizate. Aici ia ființă și, din punct de vedere obiectiv, o situație reprezentativă, dat fiind că individul este maltratat în calitate de reprezentant al valorilor proscrise, nu în primul rând în calitate de „persoană individuală”. De aceea, elaborarea traumei în regimurile totalitare, chiar după căderea acestora, cere o intermediere dialectică între general și particular, în care reprezentanții dominației tiranice trebuie să reușească să recunoască prăbușirea sistemului lor de valori și să îi recunoască victimele. O vedere complementară constă în aceea că nu victima a fost „vătămată”, demoralizată și adesea distrusă psihofizic, ci făptasul a fost „vătămat” ca „ființă umană”. (Fischer, 1996).

## 2.2 Prăpastia între individ și mediu: experiența peritraumatică în modelul „cercului situației”

Stresurile extreme și leziunile psihice afectează raportul omului cu lumea în totalitatea sa psihofizică și psihosocială. Ne-am ocupat în secțiunea 1.2 de analogia între leziunile corporale și cele psihice și am adus pentru înțelegerea ei modelul ierarhic al domeniilor sistemice fizice și psihosociale (vezi modelul ierarhiei sistemice, fig. 1). Modelul prezintă așa-zise efecte proactive și retroactive. Leziunile corporale au efecte psihice și leziunile psihice pot să atragă după ele leziuni corporale. În cele ce urmează ne vom ocupa de un model care ne face să înțelegem interacțiunea domeniilor sistemice. În trăsăturile sale de bază, el a fost elaborat în biologie, de către Jakob von Uexküll, pentru a face înțeleasă orientarea animalelor în mediul lor, și oarecum concepția lor despre lume și situație. Thure von Uexküll a dezvoltat acest model într-un model al medicinei umane, pentru a putea studia integrativ procesele de îmbolnăvire, pe diferite niveluri ale fenomenelor psihosociale și somatice. El a numit acest concept integrator al interacțiunii omului cu mediul său modelul „cercului situației”. Împreună cu Wesiack, von Uexküll l-a diferențiat conținutul și l-a fructificat pentru diferite problematice biologice și psihosociale.

Acest model răspunde eforturilor noastre de până acum către o înțelegere integrativă „sintetică” a experienței traumatice în măsura în care și el lucrează cu conceptul de situație, care a fost introdus în secțiunea anterioară ca un cadru euristic pentru analiza traumei. Conceptul de situație la von Uexküll, ca și cercetarea fenomenologică, țintește către o unire sistematică a punctului de vedere interior și exterior, a trăirii cu comportamentul. Și funcțiile biologice pot fi înțelese dintr-o perspectivă interioară în cadrul modelului cercului situației (secțiunea 2.2). Astfel, acest model aduce o contribuție la o „biologie subiectivă”, respectiv, o „biologie a subiectului”, al cărei pionier în Germania este Jakob von Uexküll.

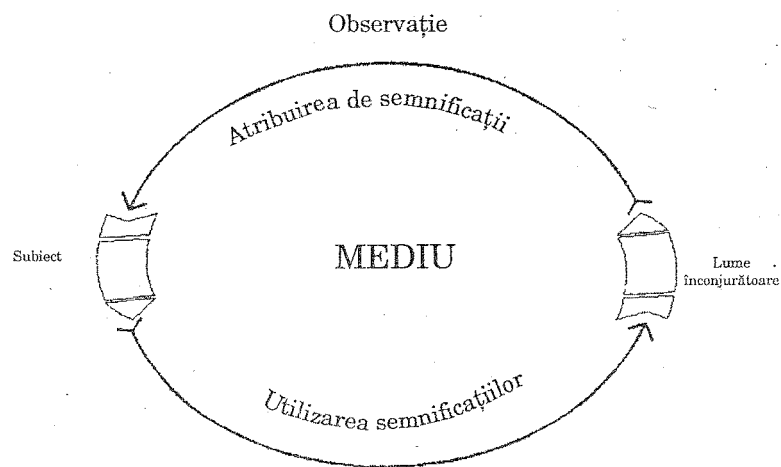

Explicație: Factorii individuali și de mediu sunt legați unui de altii prin conexiuni circulare. Unirea lor este simbolizată prin cele două cercuri parțiale — cel superior reprezintă sfera receptivă, diferitele percepții senzoriale, cel inferior reprezintă sfera efectorie a organismului, deci acțiuni și dispozitii către acțiune.

Figura 2: Modelul cercului situației după Uexküll și Wesiack (1988)

Jakob von Uexküll a făcut diferențierea între cele două sfere parțiale ca lume a observației și lume a acțiunii. Aceste lumi sunt prestructurate prin înzestrarea organică a ființei vii. Sfera receptorie reacționează la o anumită situație problematică din mediu. Organismul, respectiv individul, dezvoltă o strategie de soluționare care transformă cu succes starea de ieșire spre sfera efectorie, astfel încât cercul se închide între observație și acțiune și se restabilește armonia, așa cum scriu von Uexküll și Wesiack, relația de sinteză între organism și mediu.

În interiorul cercului se află o secvență „cognitivă” de atribuire de semnificație, prin care se deosebesc între ele comportamentul animal și cel uman. Ceea ce este comun este faptul că atât animalele, cât și oamenii acționează pe baza „semnificațiilor” pe care le desemnează mediului lor. Atribuirea de semnificații sau împărțirea de semnificații transformă mediul în lume înconjurătoare (determinații de stare în datele situative, pentru adecvarea la conceptul fenomenologic de situație). Prin repartizarea reușită de semnificații, ființa vie este capabilă de acțiune efectivă. La oameni, această sferă intermediară → semiotică a operațiilor cu semnifi-

cațiile s-a diferențiat în mod complex. Prin „acțiuni de probă” (Freud) în gândire, prin elaborarea de planuri și rezultate ale acțiunii în imaginație, relația omului cu lumea s-a dezvoltat în comparație cu cea a animalului de la cercul funcțiunii la cercul situației. În timp ce animalele se află cu mediul lor într-o relație funcțională (în sensul „normei funcționale”), parțial reflexă — ca și organismul uman de altfel pe terenul sistemului nervos vegetativ și animal — capacitățile omului de folosire a semnelor și simbolurilor, mai ales raporturile sale cu limba sau sistemele de semne lingvistice au dus la deschiderea cercului funcției și la transformarea în relația de mediu deschisă reacției a cercului situației. Posibilitățile → semiotice-cognitive fac loc și individualizării omului. Procesele elaborării și atribuirii semnificației sunt mai puternice decât cele de la animale prin istoria personală de viață și elaborarea ei individuală. De exemplu, cel care dorește să înțeleagă simptomele sau modalitățile comportamentale simptomatice dintr-o perspectivă interioară trebuie să se ocupe empatic de construcția individuală a realității a acestui om, care nu poate fi înțeleasă decât pornind de la istoria sa particulară de viață.

Sferele receptoare și efectoare se determină reciproc anticipativ. Percepția situației se va structura prin posibilitățile de acțiune anticipate. Recepția senzorială sau percepția nu constă deci din „preluare pasivă a stimulilor”. Ea este mai degrabă activ selectivă și distribuitoare de semnificații. Percepția este la rândul ei motivată de starea ei de lipsă care tulbură echilibrul între individ și lumea înconjurătoare, astfel încât ia naștere o situație problematică. Sfera intermediară semiotică între stabilirea de semnificații, verificarea și distribuția lor le dă posibilitatea oamenilor să acționeze inteligent pentru rezolvarea problemelor, restabilind echilibrul între individ și mediu.

Armonia sau sinteza între organism și mediu este păstrată prin sisteme regulate, pe care le putem desemna, o dată cu Piaget ca „scheme”. După Piaget, schemele se supun unui principiu regulat cu două funcții diferite, procesul de asimilare și cel de acomodare. Dacă nu există nici o situație problematică, atunci → schema este activă, căci ea este asimilată în constelația de mediu (adică se aglutinează sau „este atașată”), adică se transformă în „mediu”. În acest caz mediul nu opune nici o rezistență reproducerei schemelor. Dar dacă apare o situație problematică, schema trebuie să fie elaborată până ce problema se rezolvă prin acțiune efectivă. Odată cu Piaget, numim acomodare funcția care reorganizează din interior schema. Dacă ea reușește, atunci situația de mediu este asimilată din nou fără probleme. Acomodarea duce astfel la o nouă asimilare, adaptarea la o „potrivire” (von Uexküll și Wesiack) reușită a organismului, respectiv individului în mediul său, într-o → „nisă ecologică”.

#### Conceptul de schemă

Putem desemna structurile sau sistemele interne care realizează în cercul situației acordul fin între individ și lumea înconjurătoare ca scheme receptor-efectoare, sau, o dată cu Jean Piaget, ca scheme senzorio-motrice. În ceea ce privește acest concept, Piaget evocă de repetate ori lucrările biologice ale lui Jakob von Uexküll. În ceea ce-i privește, Thure von Uexküll și Wesiack pun în legătură conceptul piagetian de schemă cu modelul cercului situației. Și în psihologia cognitivă modernă, conceptul de sche-

mă s-a evidențiat ca un instrument euristic central pentru cercetarea structurilor și funcțiilor cognitive (de exemplu, Neisser, 1967, 1976). Nucleul conceptului de schemă este aici — ca și în cercul funcției, respectiv, situației — interacțiunea între sfera receptorie și cea efectorie, între percepție și acțiune.

Piaget a arătat că organizarea schemelor de orientare are de-a lungul evoluției umane o dezvoltare stadială. Baza rămâne stadiul senzorio-motor al dezvoltării inteligentei, deci coordonarea sferei receptorie și a celei morale, modelată în cercul situației. În faza de dezvoltare a *inteligentei senzorio-motorii* (0-18 luni), activitatea esențială constă din coordonarea din ce în ce mai exactă a acțiunii și percepției. La 1 1/2 ani, la trecerea la *gândirea simbolică preconceptuală* (până în al patrulea an de viață) se realizează ceea ce Piaget numește revoluția copernicană în dezvoltarea inteligentei: simbolul și imaginea reprezentatională se autonomizează într-un anumit grad față de cercurile coordonării percepției și acțiunii destășurate până acum. Cu alte cuvinte, acum copilul intră în lumea elaborării specifice umane a semnificațiilor. După toate semnele, această trecere la lumea umană a simbolurilor, desprinderea de „cercul simbolic al funcției” (von Uexkull și Wesiack, 1988, 341) este legată de crize emoționale. Copilul se desprinde de imediatul senzațiilor și obține un prim acces la sfera simbolului. Este vorba despre același spațiu de dezvoltare care este descris de Margaret Mahler (Mahler și al., 1975) ca faza de separație-individuatie.

Spre sfârșitul primului an de viață se formează „permanenta obiectului”, capacitatea copilului de a menține în interior o reprezentare inclusiv a obiectului ascuns sau dispărut și, chiar dacă el nu este vizibil, să îl caute. Trebuie făcută diferență între permanenta obiectului și „constanța obiectului” sau „constanța relației” (Fischer, 1987, 300), capacitatea de a păstra o reprezentare internă constantă a obiectului iubirii și în situații de absență sau situații de suprasarcină emoțională.

„Schemele relaționale” ale copilului au ajuns aici la un nou nivel de autoreglare și de autonomie, care este de mare importanță pentru dezvoltarea psihică ulterioară. Desprinderea gândirii, a schemelor cognitive de imediatul senzorial parcurge deci următoarele stadii: *gândirea dependentă de imagini de la 4 la 7 ani; operațiile gândirii concrete de la 7 la 12 ani și operațiile formale după 12 ani*. Începând cu stadiul operațiilor formale se pot reprezenta cognitiv procesele psihice și deci și traumele ca „leziuni psihice”, așa cum a fost deja spus în secțiunea 1.2. În ceea ce privește gândirea logică, copiii pot să-și formeze „ipoteze despre ipoteze”, deci ipoteze de ordinul al doilea și se pot relaționa în operațiile gândirii lor cu „continuturile psihice” cu ipotezele de ordinul întâi. În acest mod se formează pe deplin capacitățile reflexive și autoreflexive ale omului, pe care le putem numi, în modelul cercului funcției și situației, ca „semn al semnelor” și ca „semn al acțiunii”. A percepe percepția noastră sau a ne observa procesele de gândire reprezintă capacități care vor fi cucerite în acest stadiu. Basseches (1980) a putut indica faptul că în stadiul operațiilor formale urmează un alt stadiu al dezvoltării cognitive, pe care îl numim stadiul *operațiilor dialectice*. → *Gândirea dialectică* este într-o măsură deosebită o gândire integrativă, analizează contradicția și o „suspendă” prin formarea unor concepte supraordonate. Enunțuri care tin de

operațiile dialectice și de o competență în gândirea dialectică se află desigur în stadiile timpurii ale dezvoltării cognitive și emoționale, mai ales la trecerea între stadiile de dezvoltare. Efortul de a integra scheme contradictorii, disociate este motorul pentru dezvoltarea unui sistem de sine coerent, pe care îl vom numi, în relație cu instanța integratoare → *sistem eu-sine*. Gândirea dialectică, integratoare, elaborarea schemelor contradictorii sau clivate în ele însele este premisa pentru ca persoana să poată forma „metascheme” care să depășească situația, să coordoneze schemele specifice situației, pentru a menține continuitatea acțiunii în istoria de viață. Prin experiențele traumatice poate fi afectată în mod deosebit această coordonare internă a schemelor pe diferite stadii de dezvoltare. Experiențele situațiilor traumatice sunt greu sau deloc integrabile în schemele actualmente disponibile. Astfel, nivelurile de coordonare deja atinse, cum este continuitatea de relație, pot să fie părăsite în mod regresiv astfel că se autonomizează în scheme parțiale și stări de viață. Astfel, experiența traumatică a mediului îngreunează acea coordonare supraelaborare și infoarcere reflexivă a condițiilor schematice de cunoaștere, care sunt necesare pentru trecerea la stadiile superioare ale dezvoltării cognitiv-emoționale.

În interiorul cunoașterii schematizate, inteligente pe care o dobândește omul de-a lungul istoriei sale de viață se pot face diferențieri în ceea ce privește componentele sociale și cele legate de obiect. Această deosebire nu este percepută adesea cu claritatea demnă de a fi dorită. Numim *scheme de relație* acele structuri care reglează condițiile cunoașterii emoționale. Schemele cognitive care în prima linie coordonează condițiile de cunoaștere legate de obiecte le numim *scheme de obiect*. Uneori este propusă și diferențierea între schemele cognitive versus scheme social-cognitive, diferențiere care este în multe privințe problematică. Schemele de relație nu sunt doar de natură cognitivă, ele sunt mai curând foarte legate de emoții, afecte, dorințe pulsionale și stări dispoziționale. Ele corespund mai curând cu ceea ce este numit în psihanaliză relație între *reprezentanțele de sine și de obiect* (Fischer, 1996, 67 passim). Ele cuprind imagini sau concepte despre sine, ceilalți sau partenerul de relație, ca și o regulă pentru comportamentul relațional în situații interactive circumscrise. Schemele de relație pot fi specifice situației sau puternic generalizate. În schemele relaționale mai puternic generalizate, care coordonează multe scheme specifice situaționale, numim *script* sistemul de reguli de coordonatoare (vezi secțiunea 2.1; Horowitz, 1991; Singer și Salovey, 1991; Stinzen și Palmer, 1991). „Experiențele traumatice”, care nu pot fi acceptate în situația de ansamblu a schemelor de relație, și regulile lor de coordonare conduc la scheme disociate și „reguli de coordonare” sau *scripts* autocontradictorii.

Pentru desemnarea structurilor reglatoare ale condițiilor cunoașterii noastre, care se leagă de mediul obiectual, propunem termenul de *scheme obiectuale sau scheme ale obiectului*. Deosebirea internă esențială între schemele de obiect și cele de relație este criteriul „schimburilor” sociale (Fischer, 1981). Schemele relaționale formează o ierarhie de perspective asupra structurii social-cognitive, pe baza ipotezei că și celălalt poate să mă anticipeze pe mine și relația mea cu lumea după cum eu pot să o anticipez pe a sa, ceea ce nu este desigur cazul în relația cu obiectele nefin-

sufletite. Cele mai multe situații interactive cotidiene cer instalarea coordonată a schemelor obiectului și relațiilor, jocul reciproc între „orientarea interpersonală și obiectuală în interacțiunea socială” (Fischer, 1981). Și multe alte stadii psihologice de dezvoltare pot fi prinse cu ajutorul coordonării între schemele obiectuale și cele interpersonale (Fischer 1981, 1986a). După Uexküll și Wesiack, schemele obiectuale se diferentiază treptat de „cercul funcției simbiotice”, de schemele de relație primare senzorio-motorii și afective (1988). Schemele noastre legate de obiect sunt, după acești autori, reglate de către → principiul realității pragmatice, principiul acțiunii controlate de scop, pe când schemele de relație sunt reglate de → principiul realității comunicative, în care celălalt, aproapele, este recunoscut și tratat ca partener de comunicare și de dialog. În multe privințe → principiul realității psihice reprezintă o unire a celor două: criteriul acestui principiu este mijlocirea între, pe de o parte, cerințele realității pragmatice și comunicative și, pe de altă parte, trebuințele individului și „prezentului său de sine” — o funcție care este atribuită Eului în modelul structural al psihanalizei.

Diferențierea între schemele obiectuale și relationale este importantă pentru psihotraumatologie, atunci când dorim să comparăm efectele catastrofelor naturale (*natural disasters*) și catastrofelor cu cauze umane (*man-made-disasters* sau *dezastrare of human origin*). Într-un caz este năruit sau pus sub semnul întrebării mai mult sau mai puțin durabil principiul realității pragmatice, iar în celălalt → principiul realității comunicative.

#### Rezolvarea problemelor, stres și coping

Atunci când suntem confrunțați cu situații care sunt importante, pe de o parte, din punct de vedere biologic, psihic și/sau social, pe de altă parte însă nu permit o rezolvare simplă, ajungem într-o situație pe care o putem numi, împreună cu Selye, „stres”. Selye (1936) diferentiază între „distresul” negativ sau „străin” și stresul pozitiv sau „eu-stres”. Cel din urmă este o stare de activare psihofizică a individului care poate facilita sau chiar stimula rezolvarea productivă a problemelor. Dimpotrivă, la distres are loc căutarea de soluții pentru probleme, comportamentul de → coping în condiții de activare fiziologică adesea nefavorabile. Cu diferitele forme de coping se ocupă o direcție de cercetare care s-a dezvoltat între timp și care a arătat printre altele că fiecare individ are la dispoziție un număr limitat de strategii și scheme pentru a putea face față cu succes situațiilor de stres (vezi secțiunea 2.1 și 2.2.2 despre fenomenologia și psihobiologia situației traumatice).

Situațiile de stres biologic semnificative pun de regulă organismul într-o stare de activare, în care tendințele de luptă și de fugă alternează sau se contrazic simultan (fight-flight reaction, după Cannon în von Uexküll, 1988). Tendințele de luptă/fugă și comportamentul de coping tind să stăpânească situația problematică exterioară. Putem să numim „mecanisme de apărare” aceste mecanisme care în cercul situației pot activa maximal și supraîncărca atât sfera receptorie, cât și cea efortorie. Cu ajutorul lor, organismul se adaptează condițiilor de mediu problematice în măsura în care o permite situația. Dacă situația amenințătoare durează mai mult, sistemul psihofizic lucrează într-o stare permanentă de alarmă, ceea ce su-

prasolicită și epuizează capacitatea sa de durată. Astfel se poate ajunge de la distresul de durată la o stare de epuizare psihofizică, pe care Cannon a descris-o ca GAS (*General Adaptation Syndrom*), cu numeroase tulburări psihofizice cu pierderea imunocompetenței, tulburarea capacității de vindecare a leziunilor, epuizarea rezervelor de energie și survenirea unor perturbări organice, de exemplu, leziuni gastrice.

Prin eforturi durabile de coping și adaptare, organismul ajunge într-o stare care îi pune din nou în pericol existența și zădărnicește scopul eforturilor de adaptare. Fată de aceasta se împotrivesc sistemul psihofizic prin transformarea lui datorită eforturilor de adaptare, prin → mecanisme de adaptare care în mod normal mentin sistemul. Aici sunt amestecate anumite condiții perturbatoare ale lumii exterioare sau și ale „lumii interioare”, senzațiile corporale enteroceptive și proprioceptive din sfera receptorie. Sensul biologic al proceselor de apărare constă în stăvilirea inundării cu informații a sistemului și a presiunii exagerate spre adaptare. Dacă însă nici copingul, nici apărarea nu reușesc să controleze situația problematică biologic sau psihosocial, atunci din cauza supraîncărcării cu stres individul psihofizic ajunge într-o situație de experiență potențial traumatică. Schemele reglatoare nu fac față. Într-o situație cu semnificație extremă se ajunge deci la o discrepantă sistematică între factorii situaționali amenințători și posibilitățile individuale de stăpânire.

#### Definiția experienței traumatice

Din aceste considerații putem defini mai îndeaproape trauma psihică, astfel

o experiență vitală de discrepantă între factori situaționali amenințători și capacitățile individuale de stăpânire, care este însoțită de sentimente de neajutorare și abandonare lipsită de apărare și care duce asifel la o prăbușire de durată a înțelegerii de sine și de lume.

În situația traumatică se scot de obicei din vigoare niște reguli ale elaborării normale ale experienței. Se ajunge la transformări ale sferei receptorie (modificări ale trăirii temporale, spațiale și de sine). În raport cu sfera efortorie putem defini trauma ca o acțiune întreruptă într-o situație problematică cu semnificație vitală. Are loc fie o paralizie (catatonică) și o încremenire sau se ajunge la o furtună de mișcări asemănătoare panicii. Pe termen lung se instalează tendința către reluarea acțiunilor întrerupte, cunoscută din psihologia experimentală. Acest fenomen, cunoscut sub numele de „efectul Zeigarnik”, se manifestă mai puternic la acțiunile cu semnificație vitală și poate fi invocat pentru explicarea diferitelor tendințe spre repetare (compulsie la repetiție, → traumatofilie, căutarea traumei). Întrebați postexpozițorii despre trăirea traumei, cei afectați descriu mai ales o stare de a fi complet absorbiți sau prinși în situație, simptome de depersonalizare (a sta lângă sine) și de derealizare (nu este realitate, este fantezie, este un vis) ca și experiențe amnestice, de uitare a momentelor hotărâtoare. Schemele elaborării percepțiilor noastre par să fie modificate structural, respectiv, dezactivate de experiențele traumatice. Bernstein și Putnam (1986) au dezvoltat un chestionar, *Peritraumatic Dissociative Experience Questionnaire* (PDEQ), care cuprinde cele mai impor-



tante experiențe disociative. Chestionarul a fost aplicat și soldaților, după luptă. Cercetările au arătat că valorile ridicate la PDEQ reprezintă un indicator prognostic reliabil pentru formarea ulterioară a unui sindrom de suprasarcină posttraumatică. Și în proiectul model Köln pentru ajutoarea victimelor se manifestă această tendință (Fischer și al., 1998). Pentru a ajuta la formarea unei impresii, vom cita aici pe scurt unele propoziții din chestionar:

„Nu am mai știut ce s-a întâmplat și nu mai participam la evenimente; mă comportam în mod automat și doar ulterior am observat că am făcut lucruri la care nu mă hotărâsem în mod conștient; totul părea să se întâmple ca și cum ar fi fost filmat cu încetinitorul; mi se părea nereal, ca și cum aș fi visat, ca la film sau la teatru; mă simțeam ca un spectator, ca și cum priveam ca de la distanță ca unul din afară și aș fi plutit deasupra; mă simțeam separat de corpul meu sau ca și cum corpul meu ar fi fost foarte mic, foarte mare; mă simțeam atins nemijlocit de lucruri care se întâmplau altora; ulterior am aflat că s-au petrecut multe lucruri la care nu am participat, mai ales lucruri pe care în mod normal le-aș fi observat; au fost momente în care nu îmi era clar ce se petrecea în jurul meu, eram confuz; eram dezorientat; au fost momente în care nu am fost sigur unde eram și în ce timp eram.“

O alterare peritraumatică a experienței adesea relatată este așa-zisa „vedere în tunel“. Câmpul vizual se îngustează extrem de mult din părțile laterale astfel că evenimentele se joacă precum într-un tunel. Pornind de la modelul cercului situației, putem face ipoteza unei influențări specifice a sferei receptorii de către cea motorie. Cel afectat poate că nu este capabil să fugă, dar percepe împrejurimile ca de la o depărtare crescândă. Mișcarea de fugă în percepție se manifestă și în alte fenomene, cum ar fi plutirea peste lucruri, ieșirea din propriul corp, experiența de a fi un observator exterior sau de a visa în loc de a trăi în realitate. Dacă ținem seama de transformarea contrarie din sfera efortului și cea motorie, din motricitate și senzorialitate pe care le implică modelul circular, atunci sensul psihobiologic al experienței peritraumatice poate fi văzut în atingerea cel puțin a unui distanță de percepție, acolo unde fuga reală nu este posibilă și/sau un comportament activ de luptă se dovedește lipsit de efect. Fenomenele amnestice pot fi înțelese parțial ca apărare, care trebuie să servească autoconservării sistemului psihobiologic.

Experiențele de depersonalizare, pe care le putem considera și ca „dedublare“ a subiectului, prezintă de asemenea un astfel de → mecanism de autoapărare. Centrul experienței personale se desparte de sinele empiric și privește scena amenințătoare din afară, adesea plutind deasupra. Victimele torturii, de exemplu, care dispun de asemenea capacități disociative sunt poate mai bine apărate față de o situație traumatică insuportabilă decât alte persoane care nu au la dispoziție această capacitate.

Până acum nu a fost explicat cu claritate dacă capacitățile disociative sunt înăscute sau au fost dobândite în copilăria timpurie. Corelația pozitivă între scorurile înalte la PDEQ și sindromul de suprasarcină traumatică ulterior nu trebuie să fie interpretată în direcția faptului că persoanele cu capacități disociative ar fi expuse unui risc mai înalt de SBSP.

Aici poate sta la bază și un factor situațional comun, care favorizează atât → disocierea peritraumatică, cât și sindromul care apare ca o consecință. Pentru transformarea amintirilor privind situația traumatică în cunoaștere schematizată, tendințele disociative pun poate o problemă specială. Se poate ajunge cu ușurință la formarea unor *scheme disociate, fragmentate, care aduc în memorie o ființă clivată și se sustrag regulilor de coordonare care conduc altminteri starea de cunoaștere care stă la dispoziția individului.*

Figura 3 prezintă trăirea peritraumatică în modelul cercului situației. La alterările traumatiche ale sferei efortului trebuie amintite acțiunile în gol și pseudoacțiunile, tendințe de acțiune care poate că nu mai sunt în stare să aducă efectiv o rezolvare a problemei, totuși sunt de mare însemnătate pentru starea psihică a individului. Ne vom întoarce asupra acestui punct. Un al doilea ciclu al acțiunii se perpetuează într-o anumită măsură în fantezie, prin factorul de realitate, ceea ce este figurat în diagramă prin prelungirea dreaptă a elementului circular. Aici am introdus acele alterări ale experienței de sine și de lume care se petrec în dedublarea subiectului (prezentată la S2) spre o existență fantazată ca observator exterior. Depersonalizarea și derealizarea afectează semnul semnelor și semnul acțiunii. La acest nivel metacognitiv al cercului situației apar depersonalizarea și derealizarea, dat fiind că ele întrerup reaferea senzorială spre sfera efortului, respectiv receptoare. Căile senzoriale reaferează creierul despre starea sferei efortului. Dacă derealizarea întrerupe reaferea motrice și scoate din funcție principiul realității pragmatice, se întrerupe semnul semnelor, în tendința de depersonalizare și se ajunge la o dedublare a subiectului în sensul unei încercări de auto-salvare.

În zona exterioară a diagramei se află, la dreapta, factorii de mediu traumatogeni, care se pot perpetua nestingheriți în centrul interior al cercului situației, și pot amenința integritatea sinelui. Aici este locul factorilor situaționali obiectivi, în timp ce în partea stângă este dat polul subiectului, perspectiva interioară a cercului situației traumatiche.

Punctul de plecare este definiția traumei ca o experiență vitală de *discrepanță* între factori situaționali amenințatori și posibilitățile individuale de stăpânire. După ciclurile zadarnice de activare în cercul situației apare ca un prim rezultat experiența lipsei de eficiență și sentimentul de a suporta neajutorat circumstanțele amenințătoare. Dacă experiența situațională traumatică este elaborată mai departe, este transpusă în cunoașterea socială schematizată sau în scheme corespunzătoare ale obiectelor, atunci se poate ajunge la o susținere a unei → neajutorări generalizate, pe care o putem numi și *neajutorare învățată*, în condițiile care vor fi descrise mai pe larg în secțiunea 3.1.2. Și zdruncinarea înțelegerii noastre de sine și de lume, produsă de experiența traumatică poate fi mai mult sau mai puțin puternic generalizată. Dacă experiența traumatică este interpretată ca „reprezentativă“ pentru principiul realității comunicative sau pragmatice (vezi 2.2), atunci dispoziția de neajutorare se transformă într-o pierdere generală de speranță și o depresie.

Modelul cercului situației ne poate duce mai aproape de sensul nostru biologic de „teleologia“ experienței peritraumatice și deschide căi atât de fructuoase cercetării. În această privință, acțiunile în gol sunt de un deosebit interes. Dacă cercul situației descrie corect raportul nostru psihofi-

zic cu lumea, atunci din aceasta putem deduce că principiul de bază — „rezolvarea problemei prin coordonare senzorio-motorie” — rămâne valabil și în suprasarcini psihotraumatice extreme. Comportamentul de apărare fantasmatică, pseudoacțiunile sau acțiunile în gol pot fi înțelese în aceste condiții ca biologic semnificative. Animalele care sunt tinute în spații extrem de înguste dezvoltă comportamente stereotipe, care amintesc de acțiunile în gol sau de ritualuri. Cercetările au arătat că vacile care dezvoltă asemenea patternuri de comportament stereotipe prezintă mai rar leziuni gastrice decât animalele din lotul martor, fără această posibilitate minimală de mișcare. Aceasta ar putea însemna că o activitate efectorie, fie ea numai rudimentară, poate proteja de efecte patologice ale experienței traumatice.

Figura 3: Experiența traumatică în modelul cercului situației

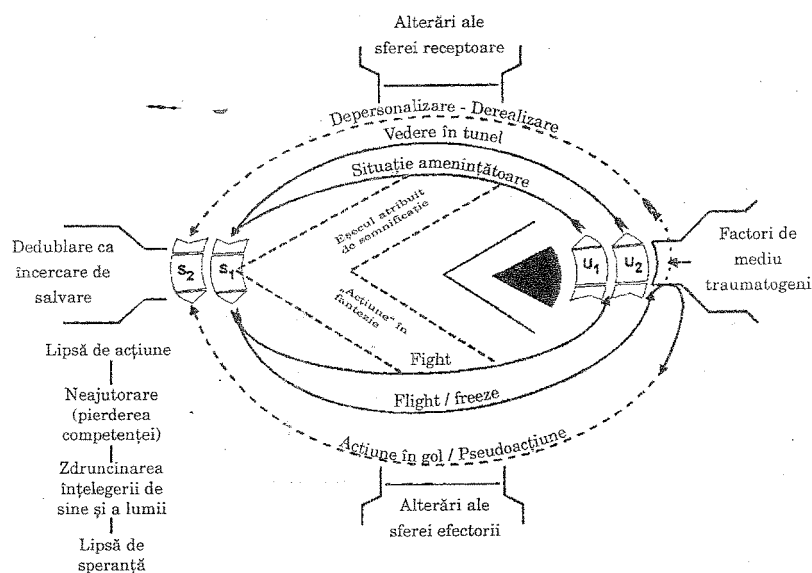

Explicație la figura 3: Tabloul prezintă cele mai importante repere ale modelului cercului situației, așa cum sunt evocate de experiența psihotraumatică. Diagrama trebuie citită pornind de la cercul interior la cel exterior. Între M1 și S1 (pentru subiectul 1 și factorul de mediu 1) are loc primul ciclu. Factorii de mediu amenințători ajung la subiect într-o manieră care depășește schemele sale de interpretare și capacitățile sale de stăpânire. În interiorul cercului este explicată renunțarea la acordarea de semnificație. Primul domeniu efectoriu al acțiunii ar fi trebuit să fie comportamentul de luptă ca o încercare de a se pune în apărare și de a se ține departe de con-

stelația de mediu amenințătoare. „Abandonul” sferei efectorii este figurat în diagramă prin faptul că lupta cu factorul de mediu tinde oarecum în gol. Astfel influența de mediu traumatogenă poate să se continue nestingerită cu U2. Aici nu se exercită deci capacitatea de a acționa experimental în imaginație, care intră în alterările descrise ale percepției, ca, de exemplu, vederea în tunel, pe care am considerat-o, ipotetic, o expresie în percepție a tendinței spre fugă. Un al doilea „culoar” efectoriu prin cercul situației, după tendința de luptă esuată, ar trebui să fie, imediat, fuga, iar apoi, eventual, încremenirea. Tendința de acțiune se lovește de realitate și este respinsă de aceasta, ceea ce este aici simbolizat în săgeata acțiunii care se învârtă în jurul ei înseși.

Schemele cognitive sunt cuplate în dreptul componentei motorii cu anumite cercuri funcționale specifice organului. Schemele clivate, autocontradictorii merg alături de o activare disfuncțională a cercului funcțional biologic. Astfel se poate înțelege ipotetic activarea concomitentă și la fel de puternică a tendințelor de luptă și de fugă ca o blocare contradictorie, care duce din nou la încremenirea catatonoidă a mișcărilor, pe care le descrie Max Stern (1988) ca una dintre cele două reacții traumatice bazale, alături de furtună oarbă de mișcări.

Modelul cercului situației, care ia din nou în considerare o multiplicitate de cercuri funcționale parțial organospecifice, oferă o privire de ansamblu asupra evenimentelor complexe psihosociale și biologice în trăirea peritraumatică, deci în faza de expunere a traumatizării psihice. Aici individul este expus nemilcitat factorilor situaționali traumatici. Pe lângă funcția lor de autoprotecție și de auto-salvare, fenomenele experienței peritraumatice se lasă înțelese și ca început al unei vătămări cât se poate de durabile a autoreglării psihice. Ca și în patologia somatică, se pune problema mecanismelor patologice.

## 2.2.1 Patogeneza traumei psihice

Considerăm „patogene” mecanismele și ciclurile cu *feed-back* care fixează, respectiv păstrează un tablou al tulburărilor. Aceste procese trebuie diferențiate de etiologie, ca teorie a cauzelor bolii (de la grecul *aitia* — cauză sau „vină”). În timp ce în psihotraumatologie, etiologiile sunt neobișnuit de clare, cel puțin în ceea ce privește cauzele exterioare ale traumei, chestiunea patogenetică merită cercetări mai profunde și o clarificare conceptuală. Plină de perspective pare aici o abordare multinivelară după modelul „ierarhiei nivelurilor sistemice” (fig. 1). Trauma poate fi înțeleasă cu precădere sau exclusiv pe nivelul psiho-chimic, biologic sau psihosocial. Dacă ne referim la un singur nivel, atunci trebuie luate în discuție „efectele specifice și efectele adverse”. Definiția pe care am propus-o mai sus corespunde diferitelor momente patologice, care se pot subsuma diferitelor niveluri. Momentul neajutorării este o descriere fenomenală a

experienței traumatice pe nivelul psihologic. În teoria lui Seligman a „neajutorării învățate” acest concept a fost elaborat numai în raport cu deprimarea, ca una dintre consecințele cele mai frecvente. Prefixul „trauma” apare rar la Seligman, și niciodată în registrul obiectelor. Seligman amintește totuși diferite „efecte adverse” ale neajutorării învățate, ca moartea subită în starea de deplină neajutorare, care a putut fi observată la unele victime ale lagărelor de concentrare (cap. 6). Ne vom apropia mai mult în secțiunea 3.1.2 de aceste descoperiri, făcute mai ales în experimentele pe animale.

Momentul patogen al abandonării lipsite de apărare față de factorii de mediu amenințatori corespunde unei pierderi extreme a controlului în situația traumatică. Urmările sale și principiile, după care victimele traamelor pot să-și recapete conștiința controlului, pot fi urmărite mai îndeaproape după teoria controlului a lui Rotter (1966) și a altor autori.

A descrie trauma ca o experiență de discrepanță vitală între factorii situaționali amenințatori și posibilitățile individuale de stăpânire este o încercare rațională de definire, care a fost numită anterior „ecologic-dialectică”. Această relație implică un punct de vedere cantitativ și calitativ. Cu cât mai puternici sunt factorii situaționali traumatici, cu atât mai mică este probabilitatea ca un individ să aibă la dispoziție suficiente resurse de a stăpâni experiența. La traumatizarea extremă prin tortură sau alte situații de amenințare vitală nici un om nu se poate opune traumatizării psihice. Vom cerceta mai îndeaproape factorul calitativ al relației subiect-mediu cu ajutorul conceptului de temă situațională traumatică centrală. Momentul patogen critic constă aici mai puțin în intensitatea obiectivă a factorilor traumatici, cât în particularitatea lor calitativă, care fie se restrânge la o schemă traumatică deja existentă, fie pune în discuție momente centrale ale unei schițe de viață sau strategii traumacompensatorii dobândite. O experiență de discrepanță de importanță vitală apare atunci când sunt afectate semnificații sau „atribuiri de semnificații” cu relevanță biologică directă sau mijlocită. Acesta este cazul experiențelor în care viața este amenințată. Dar tot de aceasta ține și o trebuință de orientare, pe care o putem socoti printre „pulsunile” ancorate biologic din cauza semnificației sale bazale pentru supraviețuire. Kaus (1995) propune o largire corespunzătoare a conceptului psihanalitic de pulsione. O traumă de orientare are loc atunci când această trebuință pulsională vitală trece prin discrepante sistematice sau subiective fără ieșire, ca, de exemplu, în situațiile → double bind. Și → trauma de relație se bazează pe paradoxuri și discrepante în sistemul uman de relații, care este, la fel, ancorat ereditar-biologic. În sfârșit, sexualitatea umană se dezvoltă într-un avantaj complex de factori sociali și biologici, ceea ce o face deosebit de receptivă la influențele traumatice.

Un important moment patogen al traumei, conform acestei definiții, este zdruncinarea durabilă a înțelegerii de sine și a lumii. Cu această formulare deliberat cuprinzătoare, dorim să vorbim în primul caz despre pierderea încrederii în sine și în al doilea caz despre pierderea încrederii în realitatea socială sau pragmatică, care se instalează ca urmare a traumei. Zdruncinarea poate fi mai mult sau mai puțin cuprinzătoare. În experiențele radicale ea se întinde și asupra principiului realității ca atare, corelatul capacității umane de recunoaștere.

Ronnie Janoff-Bulman a prezentat expresiv acest aspect al experienței traumatice în lucrarea sa *Shattered Assumptions* (1992). Noi toți avem anumite ipoteze de bază care, la o examinare critică, se dovedesc iluzii, dar care pentru noi sunt chiar vitale. Astfel este, de exemplu, convingerea „iluzorie” că moartea este relativ departe și că vom supraviețui, de exemplu, următoarei călătorii cu mașina prin oraș. O experiență de → apropiere a morții, ne va „deziluziona” într-un mod pe care îl putem desemna ca „disfuncțional”. Se pare că avem nevoie de o anumită cantitate de iluzie pentru a stăpâni viața noastră cotidiană. Dimpotrivă, o prea mare pierdere a iluziilor duce la o pierdere a speranțelor și a perspectivei asupra viitorului, pierdere de care suferă multe victime ale traamelor. Nu întotdeauna zdruncinarea înțelegerii de sine și de lume este atât de radicală ca în cazul amenințării cu moartea. Multe ipoteze bazale sau „iluzii de bază” sunt circumscrie. Deci catastrofele „naturale” zdruncină tendințial ipoteze ale → principiului pragmatic al realității, anume convingerea noastră, desigur iluzorie, că forțele naturii și tehnicii sunt în principiu posibil de stăpânit. Traumele de relație și de orientare, ca și dezastrele provocate de oameni zdruncină, dimpotrivă, ipotezele principiului realității comunicative și încrederea în fiabilitatea lumii sociale. Mai ales la oameni, experiențele sociale negative au adesea și efecte biologice negative în sensul unui „efect descendent” în modelul multinivelar al structurii realității.

De o deosebit interes pentru dezvoltarea ulterioară a psihotraumatologiei ca știință sunt conceptele patogene care fac înțelegere trecerile dintre nivelurile modelului. Un alt deziderat sunt conceptele care cuprind două sau mai multe niveluri și care pregătesc o bază de înțelegere integratoare, fără să procedeze obligatoriu „reducționist”.

De o deosebită însemnătate sunt aici, ca și în științe, conceptele de energie și informație. Se știe că Freud a aplicat conceptul de energie, parțial metaforic, parțial literal, multora dintre conceptele sale, deci și traumei, pe care o descrie ca inundare cu stimuli cu energii ne psihologice. După Freud, trauma se poate descrie și ca „traumă de energie”; aparatul psihic nu este capabil de a „lega” prin contrainvestiții energiile excitatoare complexe. Aici Freud avansează de repetate ori o metaforă biologică pentru cunoașterea traumatizării psihice, metafora „veziculei vii”, al cărei înveliș protector suferă o ruptură prin șuvoiul de excitații exterioare ne psihologice (1920, Dincolo de principiul plăcerii).

Lindy (1993) a continuat această metaforă cu imaginea „membranei traumei”, luată tot din domeniul biologic. Funcția biologică a unei membrane constă în a permite trecerea din mediu spre interiorul celulei a substanțelor nutritive și a expulzării sau eliminării substanțelor nocive. Acest lucru se petrece datorită permeabilității membranei, care permite transportul selectiv al moleculelor. Dacă membrana este lezată, ea își pierde capacitatea selectivă. Substanțele nocive nu mai pot fi deosebite de cele nutritive și pătrund nestingherite în interiorul celulei. Substanțele nutritive vor fi eliminate în exterior. Membrana vătămată nu își pierde numai funcția de filtru de excitații, ci suferă și o inversare de funcție. În acest tablou, → terapia traumei trebuie nu numai să ridice o barieră pornind din exterior pentru a proteja interiorul celulei, respectiv spațiul intim, respectiv, intimitatea sinelui. Imaginea membranei traumei cere mai mult,

anume ca terapeutul să susțină capacitatea de selecție a sinelui, capacitatea lui de a diferenția între stimulii de mediu nocivi și cei folositori. Aproape pe nesimțite metafora freudiană s-a deplasat la Lindy de la energie la informație. Căci funcția de selecție a celulei se sprijină pe analiza intactă a mediului și tratarea corespunzătoare a informației. O tulburare a procesării informației ar fi deci mecanismul patogen central al traumei.

Această „revoluție“ a conceptului freudian de traumă de la *trauma energetică la trauma informațională*, revoluție care a trecut neobservată de lumea specialiștilor în psihanaliză, a fost desăvârșită de psihanalistul și cercetătorul traumei **Mardi Horowitz (1979)**. Ne vom ocupa mai pe larg de contribuțiile sale în secțiunile următoare. Situația traumatică confruntă organismul cu o informație „insuportabilă“, care depășește durabil capacitatea sa de procesare a informației. Din punct de vedere temporal, aici joacă un rol important *momentul de surpriză*, care adesea nu lasă individului timp pentru a se pune în poziția de a categoriza informațiile și de a schita planuri eficiente de acțiune.

Cel de-al doilea moment insuportabil al „informației traumatice“ este *imprevizibilul experienței* sau poate chiar caracterul ei *imposibil de anticipat*. Starea de cunoaștere schematică disponibilă individului nu este pregătită pentru categorizarea și elaborarea acestei informații. Informația traumatică este ceea ce în general e de neconștient, care ne umple de groază necunoscutului. Elaborarea reușită a traumei constă deci din modificarea schemelor existente până ce informația traumatică poate fi „procesată“, poate fi integrată în starea existentă a schemelor cognitive-emoționale.

Reorganizarea stării de cunoaștere schematică cere în mod normal un *travaliu psihic îndelungat*; „travaliul de doliu“ poate fi un bun exemplu pentru aceasta. După cum a arătat Freud, la pierderea unei persoane iubite trebuie să fie perlaborate situațiile hotărâtoare care ne amintesc de persoana pierdută, până ce întreaga schemă a persoanei este prevăzută cu o negație, cu un semn de negație. În travaliul de doliu se exprimă limpede și un aspect „energetic“, care indică realizarea travaliului psihic (Deserno, 1992). Ni se pare semnificativ să ne gândim la un anume sens, restrâns la conceptul freudian de energie, văzut ca travaliu psihic de înțelegere a traumei. Conceptul de informație deschide totuși asupra unui orizont largit de înțelegere, unde s-au putut dezvolta, de exemplu, studii atât de stimulatoare cum este cel al lui Janoff-Bulman, care se atașează expres la Horowitz, prin conceptul de *shattered assumptions*. Trecerea de la energie la informație corespunde în modelul plurinivellar trecerii de „jos“ în „sus“. În timp ce în domeniul psiho-chimic domină aspectul energetic, pe terenul biologic informația și energia au aproape aceeași importanță. Importanța prelucrării informației crește pe terenul psihosocial până la semantica limbajului omenesc, unde purtătorul material al semnificației este subordonat semnului numai în mod convențional.

Din conceptul de „traumă informațională“ al lui Horowitz și Janoff-Bulman se poate deduce că un eveniment critic are efecte cu atât mai traumatice cu cât mai mare este distanța sa față de așteptările personalității afectate. Din diferite cercetări este însă cunoscut faptul că persoanele cu trecut traumatic pot fi traumatizate mai ușor decât persoanele care nu au un astfel de trecut. Distanța cognitivă față de „informația traumatică“ ca

atere nu poate fi determinantă, dat fiind că trauma este chiar așteptată, într-un anume sens. Această obiecție a fost ridicată de Brewin și al. (1996). Aici rămân deci deschise câteva chestiuni critice pentru conceptul de „traumă informațională“.

În atenția noastră se află în primul rând obiecția pentru o considerare pe termen lung a traumatizării psihice, așa cum o propune modelul nostru procesual. Trauma nu trebuie să fie înțeleasă numai actual, ci pornind de la istoria de viață. Apoi se arată adesea că tocmai traumatizările precedente nu pot fi integrate, ci trec într-un → „proces traumatic“. În acest caz, schema traumatică veche este stimulată de cea de-a doua experiență, asimilând noua experiență. Alternativ la aceasta sau chiar paralel, cad și strategiile traumacompensatorii. Extinderea analizei traumei la întregul curs al vieții poate sustine ipoteza „traumei informaționale“, dat fiind că ar fi spre confirmarea experienței traumatice primare. Rămâne însă tenacitatea cu chestiunea alternativă — dacă o experiență traumatică timpurie realmente elaborată nu poate avea chiar un efect „imunizant“. La unele experiențe clinice am putut verifica această ipoteză. Erau totuși de dorit date ale cercetării sistematice. În nici un caz conceptul de „traumă informațională“ nu trebuia înțeles prea îngust, în sensul „metaforei computerului“ (o poziție critică: Howard Gardner, 1985). În cele din urmă se dovedește util să vedem „trauma informațională“ nu ca o premisă pentru patologie, ci și ca un rezultat al experienței traumatizante; nu numai ca o *condiție* pentru pierderea controlului și neajutorare, ci în multe cazuri și ca *urmare a acestora*.

În concluzie, vom transfera mecanismele patologice indicate de Lindy de la metafora biologică la domeniul psihosocial. Este vorba despre „inversarea de funcție“ a unei scheme relaționale, care pierde capacitatea de a face diferența între ofertele de relație utile și nocive și în același timp pierde și granița între sine și lumea exterioară. Influențele vătămătoare vor fi apucate intenționat și împinse în sine, „nutrienții“ utili vor fi respinși în mediu. Ca și „membrana traumei“, această → schemă este caracterizată de inversarea funcției sale normale. Sprijinindu-ne pe o propunere terminologică a lui Bion (*learning from experience*), dar pornind de la un complet alt sistem de raporturi teoretice, vom desemna această variantă a unei scheme traumatice ca o → *schemă bizară*. Bion (1962) vorbește despre un „obiect bizar“, care este format din așa-numitele „elemente beta“, în timp ce „funcția alfa“ sintetizatoare este abandonată sau este transformată chiar într-un fel de „funcție beta“. Nu vom intra mai departe în terminologia bioniană, care exprima misterificator unele aspecte ale experienței traumatice, ca, de exemplu, impresiile senzoriale fără legătură, care se sustrag sau chiar se opun unei simbolizări sintetizatoare (vezi secțiunea 2.2). Schemele bizare lucrează în sensul unei false sinteze. În locul sintezei între subiect și obiect, ca în modelul cercului situației, se ajunge, ca urmare a experienței traumatice, la o antiteză acută între polul subiectului și polul obiectului, în cazul „schemei bizare“ dar și al inversării de funcție, descrisă în imaginea membranei traumei. Un exemplu clinic pentru aceste mecanisme patologice este → sindromul de victimizare. Aici victima preia vederea asupra lumii a făptașului și se învinuiește pe sine, în timp ce îl idealizează pe făptaș și se identifică cu el.



## 2.2.2 Despre psihobiologia experienței peritraumatice

Conceptul patogen de „traumă informațională” ne face să cercetăm și partea intrasomatică de recepție și motricitate din punctul de vedere al prelucrării informației. Se cere unificarea între domeniile de cercetare biologice și psihosociale.

Punctul de plecare pentru aceste considerații este encodarea constelației situației traumatice într-o → stare de înaltă excitație afectivă. Cum cercetările indică spre o memorie dependentă de stare (*state dependent recall*), ele vor fi cuplate cu fiziologia stării actuale de excitație, prin mijlocirea proceselor neurohormonale și a altor procese biochimice ale engramei traumatice și nu pot fi evocate decât împreună. Aici a fost propusă distincția între un sistem nervos central de memorie „cald” și unul „rece” (Metcalf și Jacobs, 1996). În timp ce memoria rece, cotidiană este atribuită regiunii hipocampice din sistemul limbic și este supusă categoriilor de timp, spațiu și cauzalitate, amigdalele cerebrale exercită o funcție de amplificare condusă de afecte; ea duce la o înmagazinare predominant senzorială a excitațiilor în memoria senzorială corespunzător relevanței lor emoționale.

Stimuli care amenință viața, potențial traumatici, activează, printre altele, centrul de baraj din hipotalamus al sistemului nervos autonom și duc la sinteza de hormoni de stres (Post și al., 1997). Regiunea hipocampică și cortexul cingular sunt mai degrabă inhibate în stări extreme de excitație, astfel că ele nu își mai pot îndeplini funcția lor de filtru.

Acum impresiile nu mai sunt percepute și ordonate categorial. Fragmente senzoriale iesite din context, în care domină impresii olfactive (mirosuri), vizuale (fragmente imagistice), acustice (sunete) și kinestezice; acestea iau locul imaginilor perceptiv ordonate. Aceste impresii senzoriale — părțile neurocognitive ale „schemei traumei” — rămân timp îndelungat vii; ele par să fie ca „înghetate” în memorie. Dacă ele sunt stimulate din nou, fie la stimuli situațivi, fie la retrăirea stării dispoziționale peritraumatice, ele se întorc sub formă de imagini mnezice intruzive, care repetă adesea peste ani sau chiar decenii același scenariu (Galley și Hofmann, 1998).

Caracterul de atemporalitate și de imuabilitate al acestor fragmente de memorie traumatice pot fi puse, ipotetic, pe seama faptului că eșuează categorizarea și contextualizarea impresiilor senzoriale, astfel că pot fi reproduse fidel fragmente de amintiri acauzale, atemporale și aspațiale.

Si alte structuri ale SNC care se ocupă cu integrarea informației emoționale și cognitive vor fi cercetate în prezent în ceea ce privește eventuale alterări funcționale la SBS. Astfel, în corpul calos sunt integrate informații din emisferele dreapta și stânga și astfel sunt coroborate caracteristicile gândirii simbolice, orientate spre rezolvarea problemelor, analitice (de la emisfera stângă), cu indicațiile de integritate ale comunicării și percepției nonverbale (prelucrate în emisfera dreapta) — tabelul 8. O indicație despre tulburarea acestei funcții se conturează în cercetările care stabilesc pentru informațiile traumatice o lateralizare emisferică pronunțată în sensul unei activități sporite în partea dreaptă și unei activități slăbite în emisfera stângă.

Tabelul 8: Proprietățile emisferelor

Proprietățile emisferei drepte	Proprietățile emisferei stângi
<ul style="list-style-type: none"> <li>participă la exprimarea și înțelegerea formelor de comunicare nonverbale și emoționale (dispoziție, expresie facială, reprezentări imagistice)</li> </ul>	<ul style="list-style-type: none"> <li>elaborare secvențială a informațiilor, gândire operativă, orientată spre rezolvarea problemelor</li> </ul>
<ul style="list-style-type: none"> <li>codare completă în diferite modalități senzoriale</li> </ul>	<ul style="list-style-type: none"> <li>crează cuvinte și simboluri care traduc experiențele personale în semnificații împărtășite social</li> </ul>
<ul style="list-style-type: none"> <li>maturarea biologic timpurie a emisferei drepte este legată de semnificația formelor de comunicare emoțională la copilul mic</li> </ul>	<ul style="list-style-type: none"> <li>categorizarea experienței prin procese de abstractizare</li> </ul>
<ul style="list-style-type: none"> <li>o relație cât se poate de strânsă cu amigdala, care realizează evaluarea din punctul de vedere al relevanței emoționale: prietenos versus dușmănos, sigur versus amenințător</li> </ul>	<ul style="list-style-type: none"> <li>generativitate, crearea de noi semnificații și simboluri</li> </ul>
<ul style="list-style-type: none"> <li>capacități rudimentare de sinteză, rationale și gândire analitică</li> </ul>	

Cu ajutorul tomografiei cu emisie de pozitroni (PET), Rauch și al. (1996) au putut demonstra faptul că pacienții cu sindrom de suprasarcină traumatică, care au fost confrunțați cu scriptul lor traumatic individual, prezentau o activitate crescută în emisfera dreaptă, mai ales în amigdală, insulă și lobii temporali mediali. În același timp, a fost stabilită o activitate sporită în cortexul vizual drept. Dimpotrivă, emisfera stângă, mai ales zona stângă inferioară, în care se află centrul vorbirii expresive (centrul Broca), a fost comparativ mai puțin activată.

Această descoperire poate fi interpretată în direcția faptului că persoanele care au fost reponțate experimental în situația traumatică au re-trăit-o pe de o parte imagistic, iar pe de altă parte erau incapabili să o cuprindă în limbaj și să o pună în relație cu istoria lor personală de viață (funcție a centrului Broca). Această descoperire corespunde și celor mai frecvente relatări ale experiențelor psihologice ale pacienților traumatizați, constrângerea lor de a trăi cvasihalucinator experiența traumatică, fără a o putea cuprinde în cuvinte, starea lor de panică fără ieșire și fără cuvinte (*speechless terror*), trăită imagistic. Comparațiile între starea de dinainte și starea de după o psihoterapie a traumei (EMDR) realizate de van der Kolk și colaboratorii (1997) demonstrează că după o terapie reușită

crește activitatea în cortexul cingular, dar se diminuează activitatea amigdalei. Aceste date se pot interpreta în direcția faptului că impresiile traumatiche sunt neschimbate de active, acum putându-se totuși face diferența între trecut și prezent, între amintire și amenințare actuală. Astfel se pare că activitatea selectivă a cortexului cingular este hotărâtoare pentru diferențierea între informația internă și cea externă. O cuprindere verbal-simbolică a experienței traumatiche este deosebit de utilă pentru acest proces.

Și dacă unele dintre rezultatele de cercetare din „studiile de stimulare” provin, ca și experimentul provocării simptomului al lui Rauch și colaboratorii, putem să tragem concluzii, cu precauția cuvenită, asupra experienței peritraumatiche. Ea este după toate aparențele trăită „disociativ”, componentele senzoriale fiind trăite și acumulate fără raport cu referința lor semantică sau într-o relație doar vagă cu aceasta. Experiența peritraumatică constă destul de adesea în impresii vizuale, olfactive, auditive sau kinestezice. În amintire aceste percepții nu pot fi aduse adesea în legătură cu scena traumatică și sunt „decontextualizate”, sunt desprinse de contextul lor situativ. Totuși ele redau aspecte ale situației traumatiche, care se lasă aliniate retroactiv într-un context situativ detaliat. În multe cazuri „decontextualizarea” începe chiar cu situația traumatică. Fenomene ca derealizarea și depersonalizarea par să preia rezolvarea situației care este caracteristică pentru amintirea multor pacienți traumatizați. Din punct de vedere fiziologic, aceste fenomene indică faptul că „filtrul” nervos central sau, așa cum mai sunt numite, „structurile în gât de sticlă” (Marcowitsch, 1996) sunt blocate în funcția lor de diferențiere. Ele pot fi însă înțelese și în sens biologic, anume că un mecanism de apărare ancorat fiziologic zădărnicește amenințarea extremă și posibilă destabilizare a sinelui psihofizic în situația critică. În modelul cercului situației unele fenomene de → disociere peritraumatică sunt interpretate ca „tendință internă spre fugă”, ca exprimare anticipatorie a motricității în sfera receptorie.

Din punct de vedere fiziologic și psihologic, conceptul de „traumă informațională” duce la un rezultat complementar. Pe ambele terenuri integrarea experienței traumatiche în schemele disponibile ale înțelegerii de sine și de lume, respectiv, structurile funcțional-neuronale, par să eșueze. Până acum rămâne fără explicație permutarea exactă de efect între aceste fenomene. Astfel, partea fiziologică a prelucrării informației poate să fie indicată ca premisă pentru partea psihologică. Dacă blocada central-nervoasă este suspendată și are loc din nou contactul cu structurile cerebrale categorizante, atunci elaborarea psihică se poate structura pe aceste premise. Pe de altă parte, în psihoterapie și în procesele naturale de elaborare se prezintă, poate, și „efecte de apărare” (vezi fig.1), în sensul că procesul de categorizare verbală sau de „recategorizare” a experienței traumatiche facilitează procesele fiziologice de integrare.

Un proces care stimulează procese de integrare pe cele două niveluri, psihic și fiziologic, este așa-numita *Eye Movement Desensitization and Reprocessing*<sup>5</sup> (EMDR) după Shapiro 1995). O elaborare imagistică și verbală a traumei trebuie să fie favorizată prin stimulare laterală ritmică. O

<sup>5</sup> „Desensibilizarea și reprocesarea prin mișcări oculare”. — N. t.

ipoteză despre modalitatea de acțiune apare în faptul că stimularea laterală, de exemplu, mișcările oculare ritmice laterale, se opune lateralizării produse de traumă și susține confluența între informația care vine din emisfera dreaptă și cea care vine din emisfera stângă.

## 2.3 A conține ceea ce este de neconceput — reacția traumatică

În secțiunea anterioară am încercat să înțelegem trăirea peritraumatică, experiența imediată a unei situații traumatiche cu ajutorul modelului cercului situației, în contextul funcțional psihobiologic. În cele ce urmează ne vom îndrepta atenția asupra intervalului postexpozitoriu, care poate fi denumit și stadiu consecutiv al experienței traumatiche. Amenințarea acută a trecut poate, totuși cei în cauză se mai află încă mult timp sub efectele trăirii traumatiche.

→ Reacția traumatică poate fi înțeleasă în mod analog unei „reacții imune”, ca un proces complex de apărare, în care organismul psihofizic caută fie să distrugă sau să elimine, fie să asimileze un corp străin, respectiv, un microorganism introdus. O a treia posibilitate constă în a trăi mai departe cu „trauma” ca un corp străin imposibil de asimilat — o situație care este caracteristică pentru a treia situație în modelul procesual al traumatizării psihice, al procesului traumatic. Această metaforă somatică poate facilita o privire de ansamblu asupra desfășurării complexe a traumei psihice.

Unele caracteristici ale → reacției traumatiche postexpozitorii pot fi deduse din enunțurile din secțiunea anterioară. Experiența traumatică a dus la stări excepționale, care sunt clivate sau disociate de concepția normală a subiectului. Acestea pot persista și în faza consecutivă. Astfel, de stări excepționale au fost până acum numite în istoria psihotraumatologiei „hipnoide” (asemănătoare somnului) sau de tip transă. În acestea sunt rețrăite fragmente din experiența traumatică. Pierre Janet a văzut în stările sau dispozițiile disociate consecințe traumatiche centrale (van der Kolk și al. 1989), în timp ce Freud s-a îndepărtat mai târziu de teoria stărilor consecutive traumei și s-a îndreptat spre elaborarea teoriei sale despre apărare. Cele două modalități de abordare par însă incompatibile. Un pionier al cercetării traumei care a reușit să unifice teoria despre apărare cu teoria despre stare este psihanalistul nord-american Mardi Horowitz, a cărui concepție despre reacția traumatică va fi prezentată în cele ce urmează.

După Horowitz reacția post-expozitorie trece prin mai multe faze, care au o variantă normală și una patologică. Reacția normală este denumită *stress response*, varianta patologică reprezintă reacția traumatică în sens îngust:

1. Faza expozitorie peri-traumatică. Răspunsul normal este format din țipete, teamă, doliu și reacție de mânie. → Starea patologică a experienței este desemnată ca *inundare* cu impresii copleșitoare. Persoana afe-

tată este cuprinsă de o reacție emoțională nemijlocită și se află adesea încă mult timp după aceea într-o stare de panică, respectiv, epuizare, care ia ființă din reacțiile emoționale care escladează.

2. Faza (respectiv starea) de negare. Cei afectați se apără împotriva amintirilor din situația traumatică. Varianta patologică: comportament extrem de evitare, eventual susținut de folosirea de droguri și medicamente pentru a nu fi obligat să trăiască durerea sufletească.
3. Faza (respectiv starea) de invazie a gândurilor sau imaginilor mnezice. Varianta patologică: trăiri cu gânduri și imagini mnezice ale traumei care se impun (fenomene intruzive ale SBSP).
4. Faza (respectiv starea) de perlaborare. Aici cei afectați se confruntă cu evenimentele traumatice și cu reacția lor personală.
5. Concluzie relativă (completion). Un criteriu este capacitatea de a-și putea reaminti situația traumatică în cele mai importante părți ale sale, fără a se gândi compulsiv la aceasta.

Variantele patologice ale fazelor 4 și 5 sunt frozen states: stări de încremire cu simptome psihosomatice, ca senzații corporale false de diferite naturi și pierderea speranței de a putea perlabora și concluziona experiența traumatică; mai departe, alterări de caracter ca o încercare de a nu mai trăi subiectiv cu experiența traumatică imposibil de stăpânit. Comportamentele de evitare extinse se transformă cu timpul în trăsături fobice de caracter. Tulburarea capacității de muncă și de a juca poate fi văzută ca un semn general al alterării caracteriale provocate de traumă.

Lucrarea deschizătoare de drumuri a lui Horowitz, despre teoria stresului și traumei Stress response syndroms a apărut pentru prima dată în anul 1976. Ea poate figura ca o lucrare de pionierat, care a contribuit la introducerea sindroamelor psihotraumatice ca PTSD în Manualul diagnostic și statistic al Societății Psihiatrice Americane. Psihotraumatologia îi datorează lui Horowitz caracterul bifazic al reacției traumatice ca un mecanism psihobiologic central de elaborare.

Este vorba despre trecerea de regulă recurentă de la intruziune la negare a imaginii mnezice traumatice. Acest caracter bifazic al reacției traumatice se află după Horowitz în serviciul unei tendințe către descărcarea acțiunilor incomplete (completion tendency, → tendința la completare), care a fost cercetată experimental în psihologie. Un exemplu îl constituie experimentele asupra așa-numitului efect Zeigarnik. Zeigarnik a arătat că acțiunile întrerupte artificial vor fi reluate în mod privilegiat de îndată ce persoanele cercetate au avut ocazia să o facă. Concepte care erau asociate cu aceste acțiuni neterminate au fost reamintite la testul de memorie mult mai frecvent decât cele din alte domenii asociative.

Completion tendency ca tendință de preluare și completare a acțiunilor întrerupte are un pandant în psihologia percepției, în tendința către „forma bună”. Si „compulsiunea la repetiție” descrisă de Freud urmează în aspectul ei pozitiv, îndreptat către viitor, → tendința la completare și se poate înțelege ca o încercare de a aduce la o concluzie experiențe nestăpânite din istoria de viață, de a le îndrepta către o completare relativă. După Piaget, schemele senzoriomotorii urmează o tendință către autoactivare prin repetiție, pe care el o numește tendința către „asimilare reproductivă”. Pornind de la modelul cercului situației, se poate admite că

se parcurg cicluri mereu noi ale stabilirii și testării ipotezelor de semnificație, pentru a putea integra corpul străin neasimilabil, care este experiența traumatică, în starea de interpretare semantică sau în cunoașterea schematică.

Dat fiind că experiența traumatică se sprijină pe o experiență de discrepanță de importanță vitală, ea nu poate fi ignorată și întrucâtva dată la o parte pe termen lung de către sistemul psihic. Încercarea de negare a denial state of mind este pe termen lung condamnată la eșec.

Horowitz admite că acțiunile neterminate de importanță vitală de tipul traumelor sunt stocate într-un fel de memorie de lucru (working memory), care se bucură de o conectare privilegiată la agenda cotidiană și procesarea ei cognitivă. De îndată ce situația exterioară și capacitatea cognitivă permit, agenda din working memory pătrunde în sfera conștiinței, chiar în „camera de lucru” a sistemului psihic. Este vorba aici despre un proces dinamic, conflictual cu echilibru instabil. De exemplu, persoane al căror proces de elaborare a traumei este fixat în starea de negare sau de evitare trebuie cu timpul să recurgă la mijloace din ce în ce mai puternice pentru a împiedica intrarea agendei traumatice în sfera conștiinței. Procesul de elaborare a traumei este aici subminat patologic. În cazurile favorabile însă agenda din working memory poate fi elaborată treptat într-un schimb bifazic între negație și intruziune. Schemele (cognitiv-emoționale) ale înțelegerii de sine și de lume de până acum trebuie să fie modificate într-un proces adesea îndelungat până ce experiența traumatică este integrată într-o cunoaștere schematică persistentă a personalității, și ciclul de elaborare ajunge la o concluzie relativă.



Figura 4: Vedere de ansamblu asupra reacției bifazice și ciclului de elaborare a traumei

Figura 4 oferă o vedere de ansamblu asupra ciclului elaborării traumei în intervalul post-expozitoriu. Pătratele I–IV corespund fazelor reacției traumatice, respectiv, trăirilor persistente, care sunt de așteptat în cazul unei fixări la aceste faze. Începem din stânga cu pătratul I. Acesta corespunde situației trăirii traumatice cu tipăt, respectiv, inundării cu excitație. Aici se instalează prima încercare de apărare cu scopul de a controla sau modula afectele copleșitoare. Aceasta continuă până în faza de evitare, respectiv, negare (pătratul II). Dacă această fază se fixează, se ajunge la sentimentul de blocare afectivă ( $\rightarrow$  *numbing*) sau la o încremenire generală a personalității, datorită apărărilor disproporționate, în sensul unei supramodulări patologice a inundării cu excitații galopante sau amenințătoare.

La fisurarea sau slăbirea apărării determinate de factori dispoziționali se trece la o fază de intruziune, respectiv stare de intruziune cu reprezentări imagistice, gânduri și senzații corporale care se impun și care sunt legate în rețea asociativă cu situația traumatică (pătratul III). Un sistem de control funcțional, din  $\rightarrow$  mecanisme de coping, respectiv, de apărare poate stânjeni transformarea fazei intruzive într-o stare durabilă, patologică de inundare cu stimuli. Săgeata curbă din grafic înseamnă trecerea bifazică de la negare la intruziune, caracteristică pentru reacția traumatică și SBSP. Perlaborarea agendei traumatice este posibilă atunci când capacitatea de autoliniștire s-a întărit atât de mult, încât este posibilă o retrăire controlată a situației traumatice. Acum poate fi elaborată condiția de cunoaștere organizată în schemele cognitiv-emoționale ale personalității atât de mult, încât experiența traumatică va fi integrată. Ideile zdruncinate despre sine și lume vor fi reconstruite cu pași anevoioși.

Modelului *reacției traumatice* după Horowitz i s-a reproșat că după experiența peritraumatică, după „strigăt”, nu se observa întotdeauna o fază de negare, ci uneori o inundare intruzivă cu stimuli (după Brewin și al., 1996). În atenția noastră se află aici o neînțelegere. Succesiunea fazelor corespunde unei secvențe previzibile, care rezultă dintr-o tendință a organismului de a evita stări de panică durabile, care să epuizeze forțele de apărare disponibile. Eșuarea în unele cazuri a acestui efort poate avea motive care țin de personalitate (de exemplu, slăbiciunea forțelor de apărare) sau de factori situaționali specifici (o perpetuare ascunsă a situației traumatice); ea nu se poate constitui într-o obiecție principială împotriva succesiunii fazelor. Modelul este însă util în clinică, dat fiind că susține importanța cercetării motivelor devierii de la cursul previzibil.

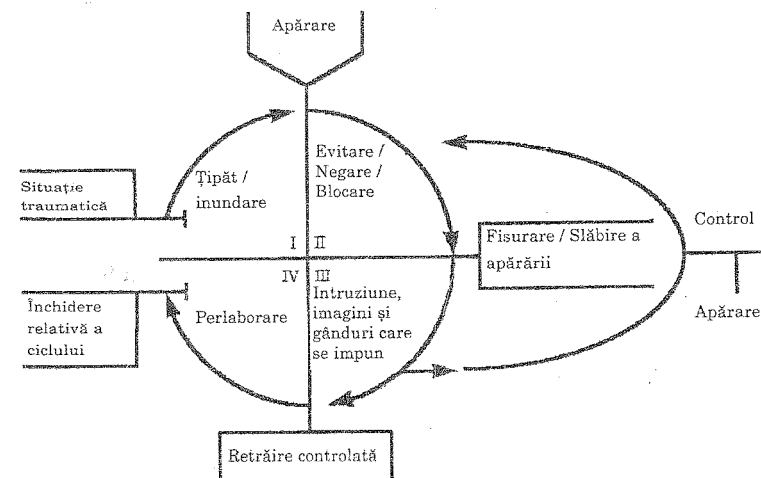
Sindromul bazal de suprasarcină traumatică, în felul în care este formulat în Manualul Diagnostic și în ICD, se dovedește, din dinamica reacției traumatice, ca un caz special al procesului. Aici pătratele II și III sunt fixate în același timp și dovedesc amândouă în același timp supra-, respectiv, submodulații. Tablouri simptomatice care sunt determinate manifest numai printr-una din cele două faze ies din algoritmul diagnostic al SBSP, chiar dacă ele aparțin fără îndoială spectrului traumei. De aceea, și  $\rightarrow$  diagnosticul psihotraumatologic ar trebui să se orienteze spre configurația dinamică a reacției traumatice, ca și în configurația procesuală a situației, reacției și procesului elaborării experienței traumatice.

Modelul bifazic al reacției traumatice cu mișcarea lui de la intruziune la negare lasă să se recunoască mecanisme prin care sistemul biofizic su-

prasolicitat, respectiv, lezat caută să învingă obstacolul. Într-o analogie corporală, este vorba de un „mecanism de vindecare a rănilor” psihicului lezat. Ca și în modelul cercului situațional, în legătură cu experiența peritraumatică se deschide o primă cale de acces la sensul psihobiologic al diferitor simptome și sindroame psihotraumatice. Acestea pot fi înțelese ca „încremenire” a fazelor unui proces natural de autovindecare sau ca fixare a acestor faze.

Ciclul elaborării poate să încremenească sau să „înghete” în orice fază. Care sunt condițiile particulare în care se întâmplă aceasta, este o chestiune de cercetare. La baza unei fixări, de exemplu, în faza a doua, a unei inhibiții generale cu *frozen states* și simptomatice psihosomatică, poate să stea un ciclu de *feed-back* pozitiv între amintirea fragmentată despre situația traumatică și apărare. Cu cât este amintirea mai inaccesibilă, cu atât mai amenințător este ea trăită, cu atât mai importantă este forma de apărare a evitării amintirii și afectului. Procesul terapeutic trebuie să fie orientat către întreruperea și dizolvarea unor astfel de cercuri de reguli.

O alta formă de stagnare în ciclul de elaborare poate rezulta din faptul că situația traumatică se menține subliminar. Acesta este cazul multor persoane afectate de o experiență traumatică. Modelul nostru  $\rightarrow$  de desfășurare a traumatizării psihice pornește de la ipoteza că procesul elaborării traumei este în aceste cazuri în mod special de natură socială. Dacă victimelor nu le este furnizată acea recunoaștere și susținere care li se pare pe drept cuvenită, atunci înțelegerea de sine și de lume zdruncinată nu se poate regenera. Trauma rămâne „de neconceput”. Cei afectați se simt străini într-o lume socială care nu recunoaște ca atare nedreptatea care li s-a făcut. Procesul de re-facere poate fi întrerupt și de „doze” de retraumatizare — privit din afară — reduse. Cei în cauza își pierd atunci speranța într-o relativă încheiere a procesului de elaborare și o restituire a concepției lor zdruncinate despre lume. În aceste cazuri reacția traumatică ajunge, după modelul nostru de desfășurare, în cea de-a treia fază a *procesului traumatic* (în capitolul următor).

În cazul general, există trei ieșiri diferite din reacția postexpozitorie: A) soluția în sensul *completion-tendency*, B) întreruperea pretimpurie a procesului de elaborare sau C) perpetuarea cronică a reacției traumatice. În primul caz personalitatea a reușit să aducă experiența traumatică la o armonie cu înțelegerea de sine și de lume. Nu mai există nici o tendință de a desemna culpabilități într-un mod nerealist sau de a aștepta reînțorcerea traumei. Nu mai rămân goluri în memorie sau procese de apărare. Se poate face față constelațiilor de stimuli, care amintesc de traumă, sau stărilor dispoziționale legate de traumă și acestea pot fi recunoscute în semnificația lor. Persoanele care au elaborat cu succes experiența traumatică vorbesc cu starea afectivă adecvată (de exemplu, revolta) despre trăirile lor și sunt capabile de a da o relatare completă.

Persoanele (B) care întrerup prematur procesul de elaborare nu mai manifestă câțiva timp simptome, dar rămân preocupate în plan secund de experiența traumatică. Ele manifestă goluri de memorie și reacționează la constelațiile de stimuli legați de traumă, cu spaimă și comportament intens de evitare. Este caracteristică o tendință crescută spre somatizare. Printre factorii disponibilizanti se află și tendința întărită spre negare și refulare, spre o vedere optimistă, nerealistă, asupra lumii (Myers și



Brewin, 1994, 1995), ca și tendințele disociative pronunțate. În raport cu situații traumatice foarte diferite și cu vârsta la care se afla cel în cauză atunci când a trecut prin experiența traumatică rezultă numeroase procese „terminare prematură” și variante corespunzătoare ale „procesului traumatic”, pe care le vom cerceta mai îndeaproape în secțiunea ulterioară.

Persistenta cronică a reacției traumatice (C) poate fi observată mai ales la traumatizarea extremă și corespunde → SBSP cronic și complex.

## 2.4 Adaptare la traumă: alterări structurale în procesul traumatic

Dacă experiența traumatică a fost insuficient elaborată în faza post-expozitorie, atunci ea rămâne, ca un complex nediferențiat de memorie, în → schema traumei, cu pericolul constant de a evoca o stare necontrolabilă, cu sentimente copleșitoare și cu reînnoirea traumatizării. Dacă sistemele de control conștient, preconștient și inconștient al organizării personalității sunt prea slabe, respectiv, prea inflexibile, ia ființă tabloul unui sindrom cronic de suprasarcină traumatică.

La un control compensator, cel puțin vremelnic, al stării experienței intruzive, în situații care pot să amintească de experiența traumatică, pot să fie retrăite tulburări de suprasarcină traumatică cu tablou simptomatic deschis. Cea de-a treia modalitate pe care dorim să o examinăm mai îndeaproape în cele ce urmează constă din aducerea cu timpul a complexului trăirii traumatice sub control, într-o asemenea măsură, încât să nu mai apară nici un tablou simptomatic florissant și mai ales nici o stare dispozițională copleșitoare. Aici sistemul psihic și-a desăvârșit o capacitate pe care o cunoaștem din traumatologia somatică: „încapsularea” sau → sechestrarea corpului străin introdus. Pentru a ține sub control un complex de trăiri periculoase pot fi necesare „măsuri de construcție” cuprinzătoare pentru structura psihică, cu o masivă reorganizare a schemelor de relație și a cunoștințelor cognitiv-afective. În procesul traumatic această reorganizare servește în mod primar scopului de a încapsula schema traumei, care înmagazinează amintirile insuportabile și adesea fragmentare și „limitează pagubele”.

Schema traumei și trăirea traumatică subordonată acesteia sunt determinate de cercul infernal al emoțiilor care debordează, o dată cu slăbiciunea posibilităților cognitive de prelucrare. Ne aflăm în faza II a modelului desfășurării traumei în timp ce reacția traumatică postexpozitorie rămâne profund inaccesibilă. Persoana dezvoltă ipoteze despre modul în care s-a ajuns la traumatizare și despre ce ar trebui făcut pentru evitarea unei retraumatizări identice sau a altei traumatizări. Se trag deci consecințe din experiența traumatică și sunt schitate măsuri compensatorii, care servesc pentru controlarea fricii și care trebuie să evite repetarea în viitor. Desemnăm acest plan contrar, în forma lui elaborată, cu sintagma → schema traumacompensatorie. Aceasta este bazată pe o „teorie naivă a traumei”, care la copii este determinată, de exemplu, și de către stadiul de

dezvoltare cognitivă, dar și de circumstanțe întâmplătoare ale situației traumatice. Adesea golul de memorie face ca unele circumstanțe situațive, care aparțin doar în mod întâmplător de situația traumatizantă, să fie interpretate ca o componentă genuină a acestora sau ca niște factori cauzali. Cu cât constelația situativă este mai inexact amintită și prinsă în concepte, cu atât este mai largă; mai cuprinzătoare pare amenințarea și cu atât mai general, mai abstract și mai inexact funcționează și schema traumacompensatorie.

„Teoriile naive ale traumei” care corespund unor anumite faze de dezvoltare pot dobândi în procesul traumatic o importanță asemănătoare celei pe care o au teoriile explorării sexuale infantile, cercetate de Freud (Freud, 1905). Se știe că Freud a susținut că mulți copii dezvoltă teorii foarte particulare despre originea copiilor și a vieții sexuale umane. Aceste constructe private au efecte în patogeniza vieții sexuale umane. Într-un mod asemănător, la baza procesului de elaborare traumatică se află constructe și teorii traumacompensatorii inconștiente sau mult mai puțin iluzorii.

### 2.4.1 Structura și dinamica procesului traumatic

Schema compensatorie schițează imaginea sau modelul contrar, anume cum ar fi putut fi, respectiv, cum s-ar fi putut comporta cel sau cea în cauză pentru a evita trauma originală, respectiv pentru a exclude pe viitor experiențe traumatice asemănătoare. În acest portret în oglindă sunt cuprinse idei despre modul cum s-ar fi putut evita trauma în trecut, un fel de teorie retrospectivă a prevenției. La copiii abuzați, de exemplu, care iau asupra lor vina pentru tratamentul abuziv, explicația „teoriei naive a traumei” poate suna astfel: „Dacă aș fi fost mai cuminte, dacă mi-aș fi ascultat mai mult părinții, poate că ei nu m-ar fi bătut.”

Schema compensatorie schițează deci portretul unui copil draguț, cuminte, obedient, care ascultă de părinți sau, mai târziu, de poruncile autorităților. Astfel schemele relaționale compensatorii (copil ascultător, care se bucură de protecția părinților dreți și grijulii) oferă o aparentă siguranță împotriva repetării experienței traumatice, o funcție a schemei pe care o numim *aspectul ei preventiv*. Aceasta se aseamănă în același timp cu apărarea împotriva amintirii traumatice.

Schema compensatorie supraprocesează în special diferitele momente și componente ale „temei situației centrale traumatice”, adesea în sensul unei inversări compensatorii a calităților subiectului și obiectului. Subiectul se identifică în mod iluzoriu cu obiectul și astfel ia parte la puterea și forța acestuia, în timp ce calitățile de supus, slab și disprețuit ale propriului sine sunt clivate de → sistemul central eu-sine. Transformarea pasivității în activitate, descrisă de Anna Freud (1963), este o componentă frecventă a schematizării compensatorii a experienței traumatice. Schema compensatorie (de relație) schițează o stare care se bazează pe o reprezentare de dorință. Adesea această reprezentare de dorință servește unei negări a traumelor în general. În special acele → stări de experiență

sau de dispoziție, care corespund schemei traumei și care sunt atât de înrudite cu complexul experienței traumatice, vor fi așa de mult supraprelucrate și modificate în schemele compensatorii, încât ele realizează cel puțin unele componente ale stării de dorință. De aici o tensiune dinamică și un conflict central în procesul traumatic între operațiunile schemei traumatice și schemelor traumacompensatorii, respectiv, schemele parțiale compensatorii.

Schema compensatorie se îndreaptă împotriva structurilor psihice care mentin în memorie constelațiile experienței traumatice. Pe lângă schema traumei, este vorba și despre o altă configurație de semnificație, care se leagă de dispoziția resemnată a lipsei de ajutor și de speranță, care este un factor al experienței traumatice. Trauma constă printre altele din experiența unei deziluzionări radicale, insuportabile. De această dispoziție resemnată se leagă o organizare psihică, pe care o vom numi → schemă de deziluzionare. Aceasta reprezintă aspectul deziluzionării traumatice în organizarea persistentă a personalității. → Schema de deziluzionare susține în mod negativ ideile zdruncinate despre sine și lume și duce spre un fel de „ontologie negativă”: „lumea este înșelătoare și nu poți avea încredere în ea; tu singur ești incapabil să te aperi de ea; ești vinovat de toată nefericirea care a dat peste tine etc.” — toate acestea determinate desigur de trăirea concretă a situației traumatice.

Schema de deziluzionare, cu ontologia sa a experienței traumatice, creează multe convingeri irrationale (*irrational beliefs*), pe care le pun în evidență și le restructurează cognitiv terapeutii cognitiv-comportamentali Beck sau Ellis. În modelul desfășurării traumatizării psihice este hotărâtoare derivarea genezei schemei de deziluzionare pornind de la experiența traumatică individuală și schema traumei și înțelegerea interacțiunii sale cu schema traumacompensatorie și cu produsele sale mentale.

Ca și schema compensatorie, schita contrarie a experienței traumatice, și schema de deziluzionare se bazează tot pe informație incompletă sau lacunară asupra evenimentelor traumatice. Acest factor de „irrationitate” a contribuit la conceptul de *irrational beliefs*, de convingeri irrationale. Zdruncinarea concepției noastre de sine și de lume, care este produsă de traumă, nu este însă în nici un caz „irratională”, chiar dacă uneori poate părea așa pentru observatorul exterior. „Irratională”, realmente de neconceput, este, dimpotrivă, în mod primar situația traumatică și experiența traumatică în sine. În încercările lor psihice de stăpânire, persoanele traumatizate se comportă, dimpotrivă, atât de rațional și pragmatic cât o permit condițiile date. Atât pentru cercetarea psihotraumatologică, cât și pentru practica terapeutică este foarte important să recunoaștem factorul rațional în *irrational beliefs* și să o facem și pe pacientă sau clientă să înțeleagă. Numai sub această premisă ea se poate adevca cu adevărat experienței traumatice și o poate integra în înțelegerea de sine și de lume.

Între operația schemei traumatice și a măsurilor traumacompensatorii există în procesul traumatic un echilibru labil, dinamic, ca o balanță, care în modelul dinamic al psihanalizei cumpănește între impuls și apărare. Se știe că Freud a descris simptomul nevrotic ca o formațiune de compromis între dorința pulsională și apărare. Într-un mod comparabil poate fi stabilit în procesul traumatic un echilibru prin faptul că deschide un

câmp de reprezentări și acțiune, astfel că aspecte ale schemei traumei și măsurilor compensatorii se evidentiază în mod echilibrat. Dat fiind că scopul formării simptomului constă și aici în controlul experienței traumatice, desemnăm această constelație sub numele de → câmp minim controlat de acțiune sau reprezentare. Acesta constă din compromisul dinamic între schema traumei și măsurile traumacompensatorii ale personalității.

Conceptul poate servi ca euristică pentru studiul formării simptomului și manifestărilor maladiei. În simptom se manifestă pe de o parte experiența traumatică cu afectul ei copleșitor și acțiunile întrerupte care corespund schemei traumei. Pe de altă parte, pentru experiența care nu este dominantă este ales un câmp de reprezentare și acțiune pe care persoana afectată poate restabili relativ bine controlul pierdut asupra trăirii și comportamentului său.

Dacă, de exemplu, în anorexie comportamentul alimentar este ales drept câmp de reprezentări al unei traume de relație, atunci pe baza controlului ingestiei de hrană se poate ajunge la un control minimal, cel puțin simbolic, și asupra experienței traumatice.

Dacă schema de deziluzionare este pronunțată, atunci se poate ajunge, în psihoze, la crearea unei devieri mai mult sau mai puțin cuprinzătoare de la realitate și/sau deformarea ei. La tulburările compulsive controlul schemei traumatice trebuie căutat pe terenul comportamentului.

„Alegerea” simptomului este supradeterminată, așa cum am descris pentru simptomul nevrotic. Ea este determinată pe de o parte de schema traumei și astfel și de datele istorice concrete ale situației traumatice, pe de altă parte de resursele personalității, potențialul ei de control și sentimentul individual de securitate. La fel ca și la jocul repetitiv al copiilor traumatizați, experiența traumatică este repetată în formă vizibilă și astfel este ținută sub control. Premisa pentru aceasta este fondarea unui „câmp” care să cuprindă spațiu egal pentru cele două tendințe: experiența traumatică înmagazinată în schema traumatică și măsurile compensatorii care promet securitate.

Putem diferenția din punct de vedere terminologic între „câmpul de acțiune” minim controlat, care este cercetat la o zdruncinare traumatică a → principiului realității pragmatice și un „câmp de expresie”, care este necesar mai curând pentru restituirea principiului realității comunicative. Tulburările psihosomatice de tipul „maladie de exprimare” (în sensul lui von Uexküll) pot să fie cercetate pe baza acestei euristici, în măsura în care în etiologia și patogeneza lor intervin experiențe traumatice.

#### 2.4.2 Cercetare idiografică a procesului traumatic

Situația traumatică, reacția și procesul, cu interacțiunea lor între schema traumatică și măsurile compensatorii, pot să fie cercetate comparativ interindividual, în intenția de a fixa legități generale ale elaborării traumei (asa-numita abordare nomotetică). Însă acțiunea conjugată a acestor componente trebuie să fie cercetată mai întâi → idiografic, în studiul minuțios al cazurilor individuale și destinelor individuale. Pentru studiul de-

cursului tratamentului pacientelor și pacienților traumatizați este adecvată o cercetare idiografică, așa-numitul „model dialectic de alterare” (MDA) pentru psihanaliză și psihoterapie (Fischer, 1989, 1996). Un manual pentru această procedură este în pregătire (Fischer, 1998, in press), el conține și indicații pentru analiza proceselor traumatiche și influenței lor terapeutice.

În cele ce urmează vom explica enunțurile anterioare despre dinamica procesului traumatic pe baza tratamentului psihanalitic al unui student la pedagogie de 30 de ani, domnul P. Aici vor fi atașate și considerațiile noastre despre „operațiile de control și alterării structurale în procesul traumatic” din secțiunea 2.4.3. O prezentare detaliată a cazului și procesului de tratament se află la Fischer (1996b, 145ff). Aici vor fi reproduse numai cele mai importante informații.

Între 14 și 27 de ani, domnul P. fost sever dependent de alcool, apoi a întreprins o cură de dezintoxicare; de atunci se menținuse departe de alcool, fără a se schimba însă tulburarea de personalitate care a dus la această dependență. La 24 de ani a întreprins o tentativă serioasă de suicid, prin ingestie de medicamente — a fost găsit de mama sa „în ultimul minut”. Reconstituirea istoriei de viață, care a fost posibilă în decursul analizei, a adus la lumină, printre altele, traume multigeneraționale de separare și abandon. Mama domnului P. și-a pierdut mama la 3 ani, prin moartea acesteia, la un moment în care fetița se afla într-o primă fază de separare de mamă. Părintele care i-a mai rămas, tatăl, a compensat insuficient pierderea mamei. Nu au existat „mame substitutive”.

Este evident că mama avea dificultăți de-a face față corespunzător eforturilor de separare ale copilului ei. *Schema traumacompensatorie* care s-a dezvoltat ca reacție la pierderea părintelui era evitarea pe cât se poate a separării și tendințelor de separare sau paralizarea acestora. „Despărțirea de mama și independența înseamnă moartea” — se pare că ea a transmis copiilor această „poruncă traumapreventivă”. Nu numai fiul a răspuns la tendințele de independență cu suicid și acel „suicid în rate” care este alcoolismul. Și o sora a pacientului a avut o tentativă de sinucidere, după ce s-a despărțit de mamă, măritându-se într-un oraș îndepărtat.

Legătura strânsă cu mama, care neagă autonomia, a căpătat pentru domnul P. de-a lungul timpului proporțiile unei traume relaționale. „Tema situațională traumatică centrală” era experiența de a fi într-o anumită măsură prins într-o relație de dependență, care în aceeași măsură este nesatisfăcătoare intern, frustrantă și descurajantă. Mânia care a luat ființă cu timpul nu se poate manifesta în tendințele de separare normale, corespunzătoare vârstei, care cer o formă de agresivitate care favorizează dezvoltarea. Ea se îndreaptă fie în mod exploziv asupra propriului sine, atunci când depășta tendințe de separare („separarea înseamnă moarte”), fie împotriva obiectului de legătură, reprezentantul mamei, atunci când mânia se muta asupra legăturii negative, pe care domnul P. a resimțit-o ca o tutelă constantă. În centrul experienței traumatiche stătea deci o schemă relațională îngustată, simbiotică între parteneri care nu se separă în realitate, dar care nu pot fi cu adevărat împreună.

Contraschema compensatorie, contraschița pe care domnul P. a elaborat-o în cursul vieții sale era direcționată, dimpotrivă, asupra lipsei de legătură și „mișcării libere”. Din acest contrariu al schemei relaționale traumatiche și din

contraschița compensatorie a rezultat un script relațional clivat și contradictoriu în sine pe care domnul P. l-a pus în scenă cu numeroase parteneri. După primele „săptămâni de flirt”, în relație se instala foarte repede un „crampon relațional” insuportabil al schemei traumatiche îngustate simbiotic. Domnul P. protesta acum atât de aprig și de excesiv împotriva tutelării clare din partea partenerii sale curente, până ce aceasta pune capăt relației și „i dădea papii”. Pasul de a ieși el însuși din relație nu l-a încercat niciodată, căci aceasta ar fi mobilizat toate angoasele schemei traumatiche; schema compensatorie a dus deci la un model relațional clivat: fie a suferi din cauza legăturii sufocante a unei relații descurajante, fie a trebui să provoace prin împotrivire pasivă o separare.

Cele mai importante experiențe sau dispoziții ale unei persoane se formează în procesul traumatic prin contra-jocul schemei traumei (și generalizării sale în schema de deziluzionare) pe de o parte și al schemei compensatorii pe de altă parte. Pe baza acestei balanțe dinamice se dezvoltă cu timpul diferite stări de experiență sau dispoziție tipice pentru personalitate, care pot fi numite cu expresii-etichetă și pot fi prevăzute cu cifre, aici 1 până la 7. Aceste experiențe se pot ordona conform dependenței lor strânse într-o diagramă sistemică, ca în figura 5.

În procesul traumatic ia ființă o dependență strictă între trăiri, care abia mai lasă unele grade de libertate, astfel că cel în cauză se mișcă într-un sistem relativ închis de posibilități de trăire și comportament. Tensiunea în sistem, panta dinamică apare între stările de experiență 6 și 7. *Starea 6* este în această diagramă *starea ideală sau dorită*, care corespunde schemei traumacompensatorii. Aici domnul P. se descrie pe sine ca „viril, sigur de sine și capabil de relații”. În cea mai mare opoziție față de starea ideală se află „starea de oroare 7”, „disperat, disprețuitor față de sine, gri în gri”, care reiese din schema traumei în modalitatea sa intruzivă. Aici există pericolul ca domnul P. să fie copleșit de afectele negative, și agresivitatea și ura, care erau legate și stăvilite în schema relațională foarte îngustă, se întorc asupra propriei persoane, ca în încercarea sa de suicid.

Operațiile de control care stau la baza sistemului stărilor de trăire și asigură balanța dinamică a acesteia, ca și operațiile de control în interiorul unei singure trăiri sunt menite a evita temuta stare 7 și de a se apropia de starea ideală 6.

„Teoria traumaetiologică” în schema compensatorie ar putea suna astfel, în forma unui dialog intern: „Dependența prea puternică de mama ta și cramponarea constantă de ea te-a dus mereu la disperare și dispreț de tine însuți.” Din etiologie decurge *componenta preventivă a schemei*: „Silește-te deci să eviți relațiile care amintesc fie și foarte puțin de acest model relațional traumatic. Numai astfel îți poți atinge scopul de a fi viril și sigur de tine.”

Acest contra-plan care echilibrează compensator experiența traumatică este modificat în diferite stări în moduri specifice. Pentru o mai bună înțelegere a acestor cogniții subtile reglatoare vom prezenta în cele ce urmează o descriere amănunțită a acestei trăiri, așa cum reiese ea dintr-o „analiză de configurație” după Horowitz (1979) a domnului P. (vezi Fischer, 1996, 183-184).



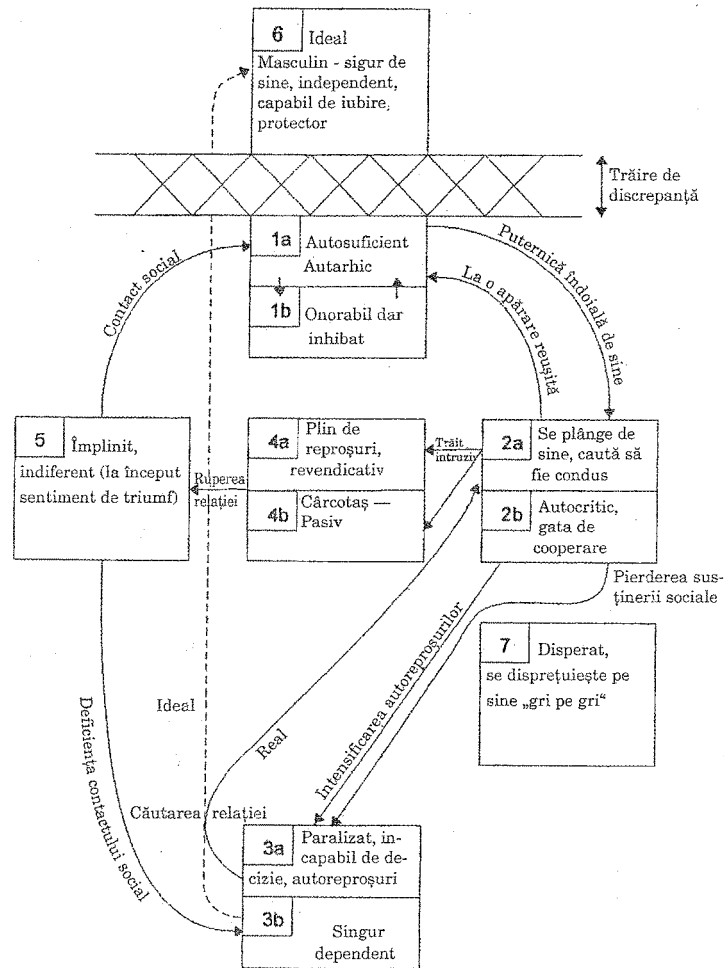

Explicație: Stări de experiență ale domnului P., așa cum au reieșit în cursul procesului traumatic (starea de la începutul analizei). Diagrama prezintă trecerile între diferite trăiri, interacțiunea lor reciprocă.

Figura 5: Stări de dispoziție și de experiență la domnul P.

Starea de trăire 1, sportiv, ascetic, jovial, forțat viril, pseudosigur de sine, colegial, neglijent, exagerat de nepăsător, energic

Această stare de experiență se apropie relativ de starea ideală a schemei compensatorii. Totuși ea este separată printr-o barieră de starea ideală 6, bariera prezentată în figura 5 ca fâșie de graniță, care separă unele de altele stările 6 și 1 și care simbolizează în sine trăirea traumatică de discrepanță. Discrepanța trăită se exprimă în virilitatea și suveranitatea forțate, pe care le demonstrează în afară domnul P. în starea de trăire 1, în care o analiză mai exactă arată că el trebuie să lupte împotriva îndoielii subsecvente de sine, care provine din nou din experiența traumatică.

Dacă aceste îndoieli de sine se întăresc, domnul P. ajunge în starea de trăire 2a, plângăreț, dornic de a fi condus, în care se află în cea mai mare parte a timpului, când are de-a face cu figuri autoritare, de exemplu, în relațiile de serviciu sau în relațiile private, atunci când le manipulează pe partenerile sale să intre în rolul autoritar pentru un timp mai lung sau mai scurt.

Trecerea de la 2 la 4 are loc atunci când domnul P. resimte relația ca fiind prea strânsă, constrângătoare. El protestează fie cu reproșuri și plângeri, fie cu împotrivire pasivă față de această tutelă atât de mult și de aprig, încât după câțva timp se ajunge la ruperea relației.

În starea de trăire 5, care urmează după separare, el își descrie starea afectivă și dispozițională ca „absolut indiferentă” — după sentimentul de triumf de la început. Operația de control constă aici într-o blocadă afectivă. Dacă domnul P. experimentează acum relații sociale de susținere, el poate să se întoarcă la dispoziția relativ echilibrată a stării de trăire 1.

Dacă însă lipsește contactul social și el se întoarce asupra sa, atunci cade într-o stare cu dispoziție de bază depresivă, în care se retrage paralizat, este incapabil de decizie și de activitate și se plânge constant (starea de trăire 3). Această *state of mind* este dominată de autoreproșuri și plângeri de sine, alternând cu consumul compulsiv de dulciuri — o repetare atât a experienței relaționale negative strânse, cât și a criticii constante și a „deziluzării” traumatice a dorințelor sale de independență, de data aceasta pe „scena unui dialog intern”.

De la 3 domnul P. se poate muta la 2a, atunci când există persoane autoritare care îl susțin din exterior sau când se oferă posibilitatea unei noi relații, care însă va traversa mai devreme sau mai târziu trecerea 2-4-5.

Pentru o analiză detaliată a stării de trăire în legătură cu fondul istoriei de viață a pacientului comparativ cu prezentarea desfășurării analizei și transformării terapeutice în starea de trăire de-a lungul tratamentului psihanalitic.

Figura 6 corespunde unei scheme a lui Horowitz (1979), transpusă în cazul domnului P. (Fischer, 1996, 194). Este vorba despre o reconstruire a operațiilor de control care leagă între ele din punct de vedere metodologic psihologia cognitivă și psihodinamica. Combinația de psihodinamică și psihologie cognitivă nu s-a aplicat numai la studiul de caz al domnului P., ci formează baza pentru reconstrucția proceselor traumatice.

Categoriile A până la G la marginea stângă a diagramei formează raftul categorial, cu ajutorul căruia putem cerceta balanța dinamică între schema traumei și schema traumacomparatorie în procesul traumatic.

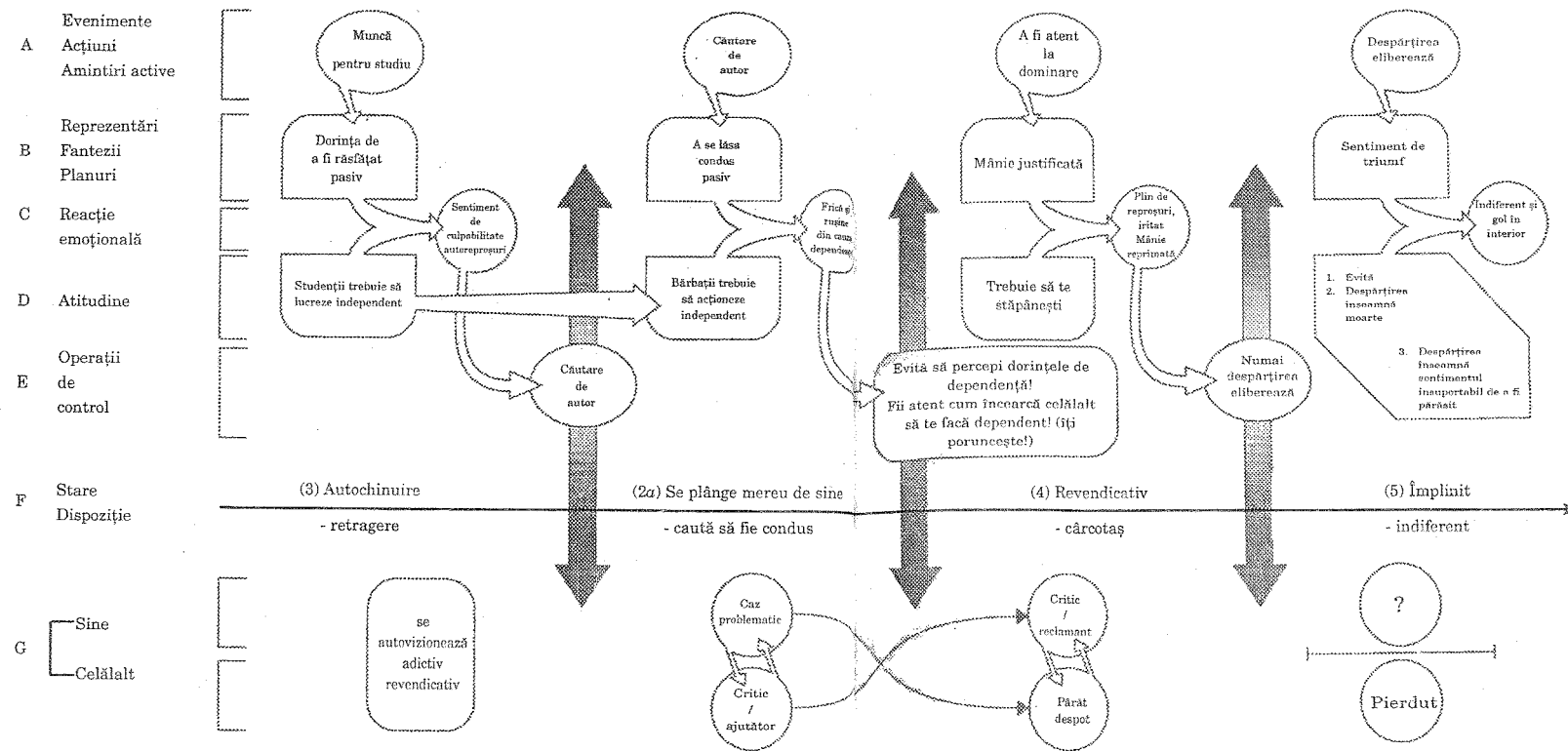

Explicație: Figura arată operațiile de control în interiorul celor mai importante stări de trăire, ca și în trecerea de la o stare la alta.

Figura 6: Procese de elaborare a trăirii

Categoria A cuprinde evenimente, acțiuni și amintiri active. Aici există pericolul fie să apară amintiri despre traumă, fie să se realizeze acțiuni care coagulează, cu consecințe, cu experiența traumatică ce l-a adus pe pacient în schema compensatorie. Domnul P. nu are voie, în mod inconștient, să se separe de mama lui. Munca pentru facultatea pe care ar fi dorit să o stăpânească suferă aparent acest tabu al acțiunii, în măsura în care ea ar duce la autodeterminare și desprindere interioară de mamă — un efect secundar foarte probabil al unui examen reușit.

Tendința de a lucra pentru facultate și de a o termina intra în conflict cu elemente din categoria B: reprezentări, fantezii și planuri, mai ales dorința de a fi răsfațat în mod pasiv și de a rămâne dependent de mamă. Această poziție pasivă conduce din nou la preceptul schemei compensatorii — independență și autonomie. O astfel de opoziție între cogniții din categoriile B și D conduce la o paralizie care caracterizează starea de trăire 3) de autoreproșuri.

Categoria G descrie schema relațională originară, care este găzduită la domnul P. de următorul dialog interior: O parte a sinelui îi reproșează celeilalte că este neglijent. Astfel, domnul P. petrece multe ore pe zi citind ziarul și mâncând dulciuri în fotoliu și în același timp plângându-se de „lenea” sa.

Dat fiind că pe termen lung această stare este insuportabilă, este necesară o operație de control (categoria E), căutarea de ajutor și deci trecerea în starea de trăire 2a), cu plângeri de sine și cu dorința de a fi condus. Și căutarea de ajutor (categoria A) conduce la clivajul între dorința pasivă de legătură și imperativul compensator de autonomie. Acest clivaj duce la conflict cu enunțul „bărații acționează independent”. Din acest clivaj ia naștere reacția emoțio-

nală de frică și rușine de dorințele de dependență, pe care o poate dizolva o operație de control (categoria E), care aduce cu sine o schimbare de stare de la 2a la 4. Operația de control cognitiv este realizată aici cu „evită să-ți percepi dorințele de dependență și fii atent la modul în care partenerul te face pe tine dependent (îți spune ce să faci)“. Aici, la trecerea de la 2 la 4, se ajunge la o altă inversare caracteristică de poziții în schema relațională. Dacă în 2 sinele era definit ca un caz problemă, iar ceilalți erau critici sau oameni de ajutor, acum această situație se inversează: domnul P. devine mai curând critic și revendicativ, reproșându-i celui pus la index despotismul, egoismul și tendința de luare sub tutelă.

Astfel, starea de trăire 4 are din nou următoarea structură internă: declarația „fii atent la tutelări“ este stimulul de plecare (categoria A) a acestui lanț comportamental. „Observația“ unei tutele permanente cade acum pe un teren fertil: „întărit“ în așteptările sale negative, el ajunge la o „mânie îndreptățită“, ceea ce se dublează de o încercare de a se stăpâni și tempera, deci de evitarea unor izbucniri prea brutale de mânie și creează o stare dispozițională de iritabilitate arțăgoasă și de mânie mereu reprimată, caracteristică stării dispoziționale *cârcotaș care se plânge*. Și aici se cere, pentru mai mult sau mai puțin timp, o operație de control, care se poate descrie că „numai despărțirea eliberează“. Ea duce la starea de trăire 5, cu sentimentul de triumf la început și o poziție de control complex motivată, care face ca sentimentul de triumf inițial să nu fie savurat, mai mult, ca să poată lua ființă o modulare afectivă care îl lasă pe pacient *indiferent și gol pe dinăuntru*, în dispoziția caracteristică a stării de trăire 5 (*complet indiferent*).

Cele mai importante din stările lor de trăire și de dispoziție pacienții cu alterări de structură traumatogene le descriu frecvent chiar și din prima convorbire. Se cere oricum puțin exercițiu pentru a putea realiza printr-o „analiză de configurație“ și prin „modelul alterării dialectice“ o analiză precisă a stărilor dispoziționale și operațiilor de control specifice personalității pe fondul istoriei lor de viață și experiențelor lor traumatice. O dată cu sistemul Köln de documentare pentru psihoterapie (KÖDOPS, Fischer și Schmeisser, 1997) există de curând un program Software care facilitează o privire de ansamblu asupra unui material cazuistic complex și care poate fi folosit și pentru documentare în ceea ce privește propriile cazuri în practica psihoterapeutică.

#### 2.4.3 Operații de control și alterări structurale în procesul traumatic

În secțiunea 2.4.1 am dezvoltat concepte ca „schemă traumatică“, „schemă traumacompensatorie“ s.a.m.d. cu ajutorul cărora se poate cerceta *dinamica* procesului traumatic. Aceste operațiuni dinamice conduc cu timpul la *alterări structurale*, de care ne vom ocupa în această secțiune. Și ele decurg din scopul de a trăi cu experiența traumatică și de a se adapta complexului de experiență traumatică nestăpânit în interior și aparent „de nevindecat“.

În secțiunea anterioară, am deosebit în cazul domnului P. între operațiunile de control în interiorul unor stări de trăire individuale și acele operațiuni care barează trecerea de la o stare de experiență la alta. Cu cele din urmă ne vom ocupa mai îndeaproape aici, dat fiind că ele pot contribui într-o măsură deosebită la o alterare a structurii și integrării personalității.

În interiorul stărilor de trăire intervine un conflict specific între schema compensatorie și experiența traumatică. Acesta desprinde o reacție emoțională care este identică cu starea dispozițională din experiență. Operațiile de control care duc de la o stare dispozițională la alta eliberează aparent de aceste trăiri conflictuale, dat fiind că ele aduc o bruscă „schimbare de scenă“ și cu ea o stare dispozițională modificată.

Un exemplu la domnul P. este trecerea de la starea 2a „dependența învățată“ în „starea de protest“ 4. O astfel de „schimbare de scenă“ poate fi atât de radicală încât un observator exterior poate căpăta impresia că are de-a face cu o altă personalitate. Dar și mulți pacienți, ca, de exemplu, domnul P., nu-și amintesc în noua stare (de exemplu, în starea de protest 4) de starea de plecare 2a. Aceasta duce la o incoerență a organizării personalității, la o alterare structurală a → sistemului central-organizator Eu-sine, așa cum este considerată, de exemplu, ca fiind caracteristică pentru tulburările borderline. În aceste cazuri nu mai există un concept de sine unitar, care să depășească starea, de la care ar putea fi judecate drept contradictorii unele modele de trăire și comportament. În extremis, se pot întâlni stări de trăire strict disociate unele de altele, care se autonomizează în personalități parțiale. Această formă de organizare corespunde apoi unei „personalități multiple“ în terminologia diagnostică a DSM III, desemnată în DSM IV ca „tulburare disociativă de identitate“.

Putem compara stările diferite de trăire sau dispoziționale ale unei personalități sever traumatizate cu o scenă rotativă (→ modelul scenei rotative). Cei care lucrează cu personalități disociate se simt din când în când că la o reprezentare teatrală, în care — dacă se poate pe întreg — scena se rotește. Dacă se aprinde din nou lumina, spectatoarea privește un scenariu total schimbat. Apare un alt decor, uneori chiar și actrițele sunt altele. Ne frecăm uimiți la ochi și avem nevoie de un timp mai lung pentru a ne obișnui cu lumina și cu situația totalmente schimbată.

rotația scenei se realizează printr-un mecanism invizibil din exterior și este planificată și ordonată de regizor. Ea corespunde acelei operații de control care barează trecerea de la o stare de trăire la alta.

Desigur că pacientul este el însuși regizorul care „ordonează“ rotirea. El este și autorul scenariului sau „scriptului“ care prevede un schimb de culise în această clipă. El nu este totuși conștient de faptul că este autorul acestei operațiuni. Căci schimbarea de scenă are loc mai curând împinsă de angoasă și „automat“ din necesitatea de a evita întoarcerea experienței traumatice și de a îndeplini imperativul schemei compensatorii.

Dorim să explicăm mai departe aceste relații într-un studiu → ideografic al domnului P. Starea de trăire 2 „amintește“ pe termen lung de în-gustarea insuportabilă, descurajarea și mahnirea schemei relaționale traumatizante. Dimpotrivă, în starea 4, el nu numai că a evitat apropierea pe-

riculoasă, ci a pus pe celălalt, partenerul său de relație și criticul de mai înainte, în poziția slabă, devalorizată, dependentă și neajutorată. Această inversare de roluri îndeplinește imperativul schemei compensatorii într-un mod ideal și despovărează de experiența traumatică, totuși nu pe termen lung.

Așa se pune întrebarea: de ce un astfel de joc al scenariului traumatic prin diverse scene ale dramei nu are, prin diferite întoarceri ale scenei, un efect despovărător pe termen lung, deci un efect terapeutic sau corectiv? Domnul P. a trăit în viața sa deja foarte frecvent o despovărare trecătoare prin separări provocate. Aceste „înscenări” nu au îmbunătățit totuși prestația sa, ci, treptat, au înrăutățit-o. Numai în timpul tratamentului psihanalitic de doi ani s-a ajuns la o schimbare pozitivă durabilă, după ce diferitele fațete ale schemei relaționale traumatice și scenariului traumacompensatorii au fost înscenate și elaborate în relația → transferențială psihanalitică.

Aici ne lovim de unele chestiuni fascinante de cercetare despre formarea structurii procesului traumatic. În teoria sa despre „refulare”, Freud a emis ipoteza că procesele de apărare inconștiente se instalează atunci când intervin amintiri, care evocă chiar și foarte puțin experiența traumatică. Angoasa traumatică copleșitoare poate fi atunci transformată în „angoasa-semnal”, care pune în mișcare procesele de apărare inconștiente. El, instanța organizatoare care realizează apărarea, este după Freud „clivată în procesul de apărare” într-o parte la fel de inconștientă, care realizează apărarea și → mecanismele de apărare ale Eului și o a doua parte, care înregistrează rezultatul apărării. Partea inconștientă corespunde în imaginea noastră scenei rotative a regizorului, care asigură mișcarea scenei, ca și autorului care a schițat piesa (drama traumei). Apărarea traumei reușește în mod inconștient și totuși intențional.

Wakefield (1992) a arătat că structura sistemului conceptual freudian are soluții care pot fi exemplare pentru unele probleme actuale ale „psihologiei cognitive”, astfel, de exemplu, pentru chestiunea reprezentării conștiente a schemelor și prelucrării extraconștiente a informației.

Analog concepției lui Freud și → schema traumacompensatorie ar trebui să opereze mai ales „inconștient”. Dat fiind că aceasta este instalată cu atenție conștientă, am fi atenți în același timp la partenerul ei de joc, la schema traumatică și astfel scopul real al apărării compensatorii ar fi ratat. Părem deci capabili să ne abatem atenția în mod extraconștient, dar foarte țintit. Cercetarea mereu mai exactă a acestor mișcări ale atenției noastre ar putea să umple golul între conceptul psihanalitic de „inconștient” și cel de „prelucrare inconștientă” sau „extraconștientă a informației”, din psihologia cognitivă.

Și modelul → cercului situational cu interacțiunea sa între „observare” și „efect” poate fi aici de ajutor. El vede mai multe niveluri metacognitive ale „semnului”. Pot să remarc ceva, dar la fel de bine pot să nu remarc faptul că observ. Aceste niveluri superioare autoreflexive ale percepției structurează conceptul nostru de sine. Dacă acesta este consistent pe diferite niveluri și metaniveluri, atunci observ că percep, că observ și acționez și pot să fac legătura între aceasta și conceptul meu de sine și înțelegerea mea de sine și de lume.

Într-un astfel de model „vertical” al percepției de sine constă posibilitatea unei separări a nivelurilor. Schema traumei și schema compensatorie pot să fie separate de nivelurile „superioare” ale percepției de sine, totuși ele pot să rămână active pe nivelurile social-cognitive „inferioare”. „Cercul situational” se transformă atunci parțial într-un → „cerc funcțional”, care nu are deplinătatea proceselor comportamentale reflexe, ci prezintă o variantă deficitară a cercului situational.

Psihanalistul și cercetătorul cognitiv George S. Klein a descris modalitatea de acțiune a schemelor disociate de relația cu sine (înalt organizată). Ele sunt supuse acelor tendințe de repetiție ale asimilării recognitive și reproductivă, care stăvillesc, după Piaget, chiar și în condiții de normalitate activitatea senzorială și motrice a unei scheme. Autocorijarea — acomodarea în terminologia lui Piaget — unei scheme relaționale disociate rămâne totuși exclusă atâta timp cât subiectul neagă propria participare la contextul situational. Numai suspendarea acestei negații va face posibilă autocorijarea și deci o nouă constelație a experienței de sine și de lume. Klein o formulează foarte pregnant: „A accepta realitatea înseamnă să o faci să fie legată de tine (self-related)” (1976, 296). Dacă posibilitatea de acomodare a schemei este despărțită de raportul cu sine, atunci schema interpersonală inconștientă leagă constelații de mediu pe baza asemănării cu situația traumatică. Această asimilare (aglutinare) fără considerare autocorectivă a diferențelor transformă „asemănarea” în „identitate perceptivă” (Freud).

Klein indică scheme care suferă refularea și sunt disociate de raportul cu sine (pe nivelurile superioare ale metacogniției) și ca → *scheme fracționate*. Acest mod de funcționare a schemelor fracționate se distinge, după acest cercetător, prin următoarele semne:

Schema funcționează ca un cod, adică circumstanțele și evenimentele exterioare sunt descifrate și concepute în termeni de asemănare cu schema (asimilare recognitivă).

→ Schema fracționată funcționează ca o structură de testare și cercetare a mediului (*scanning and searching structure*). În această ultimă funcție părțile din schemă care împlinesc dorințe caută să fie hrănite cu stimuli (*stimulus nutrition*) în sensul asimilării reproductivă după principiul că toate tensiunile interne caută o descărcare motrice adecvată. Dat fiind că ea nu mai este legată de schema sinelui, schema fracționată caută mereu „susținere” sau o origine percepută în lumea exterioară, după cum domnul P. își învinuiește partenerule că îl disprețuiesc și doresc să îl conducă.

Schema fracționată funcționează ca un substitut ascuns, adică un simbol, acolo unde acțiunile nu se leagă de un semn exprimabil, ci de reproducerea prototipului schemei. Expresia simbolică este singurul mijloc de a traduce schema în comportament, neevocând acea inhibiție care s-ar fi instalat prin înțelegerea conștientă. Astfel întreaga complexitate a unei scheme relaționale este „acționată în afară”, dar nu înțeleasă, și reprezentarea cognitivă pe care o primește va fi dezvoltată pe nivelul formațiunii substitutive fantasmatică, ca „identitate simbolică, mascată” (Klein, 1976, 297).

Schema fracționată (a relației) și-a pierdut deci reprezentanța cognitivă. Ea nu păstrează totală atenție a subiectului. Ca și orice altă schemă cognitivă și afectivă, ea se reproduce în contact cu mediul său prin asimilare reproductivă și identificare care înlocuiește acum asemănarea prin echivalență. Acesta este, de exemplu, cazul atunci când domnul P. luptă împotriva tutelării din partea prietenelor lui într-un mod pe care nu l-ar fi dorit cu mama. Prietenele nu sunt aici *asemănătoare* cu mama, ci, atunci când această stare de trăire și schema relațională care ține de ea sunt active, prietena este *identică* cu mama. Schema traumei este diferențiată. Ea acționează ca o „gaură neagră”, care atrage la sine toate informațiile.

Pierderea raportului cu subiectul face ca schemele fracționate dis-truse traumatic să fie în același timp rezistente la acomodare. Astfel, sinele nu poate să învețe din experiența disociată și din re-inscenarea ei în schema traumei, în măsura în care îi rămâne inconștientă propria participare la reproducerea schemei.

În timp ce în procesul traumatic experiența traumatică originală este prezentată prin diferitele stări de trăire în scenele și imaginile scenei rotative, instanța Eu-sine, organizator în realitate al succesiunii scenelor și autor al scenariului, rămâne ascunsă de sine și de alții în această activitate.

George Klein vorbește aici de repetare pasivă, dat fiind că subiectul traumatizat este activ ca regizor al repetițiilor sale, dar nu este conștient de această activitate. Regizorul neagă activitatea sa de regie și astfel dispar adjuvanții care ar fi putut oferi o elaborare conștientă a experienței traumatice. Dat fiind că disocierea schemelor relaționale fracționate stânjenește „învățarea din experiență” (Bion, 1962), această disociere trebuie să fie mai întâi revizuită. Apoi se poate lucra asupra schemelor relaționale însele, în condiții îmbunătățite, deci încercarea de a aduce situația traumatică spre o concluzie relativă.

Klein opune acest proces, ca repetare activă, repetării pasive sau → compulsiunii la repetiție la Freud. Se poate ca repetiția să nu acționeze terapeutic, dat fiind că prezintă, cel puțin parțial, reacții de necesitate la experiența traumatică nestăpănită nici înainte și nici după. Elemente din această experiență traumatică, supraelaborate de schema compensatorie, au fost poate înscenate în stări de trăire. Sistemul de stări de trăire în întregul său este totuși menit să evite coincidența diferiților factori ai experienței traumatice. Aceștia vor fi repartizați pe scene mai curând după → modelul scenei rotative. Acest principiu orizontal al „descompunerii” experienței traumatice în scene individuale, cât se poate de separate unele de altele, și „secțiuni ale scenei rotative”, este unul dintre principiile de control, care îi permite celui afectat să se adapteze la experiența traumatică, să trăiască cu ea, să o țină sub control și să o „abreacționeze” până într-un anumit grad, în sensul unei repetări pasive și nu active.

În procesul traumatic putem diferenția între *principii și operații de control verticale și orizontale* (tabelul 9). Acțiunea conjugată a acestora produce modificarea structurală și organizarea internă, cea adaptare la traumă, care îi permite celui afectat să trăiască cu experiența traumatică neelaborată.

— Disocierea „verticală” a schemelor relaționale, mai ales a componentelor sinelui în schema relațională, a fost cercetată de Freud în teoria refulării. Opoziția între angoasa traumatică și apărarea compensatorie are un caracter automat, care se pierde la raportul cu sine al acțiunii. Sinele nu se mai poate vedea pe sine ca aflându-se la originea acțiunilor sale de control. Acestea se petrec angoasat și inconștient în același timp, după cum experiența traumatică nu mai poate fi reamintită. Căci o instalare conștientă, intenționată a refulării ca „uitare intenționată” și-ar duce la absurd scopul. Dacă vor fi puse în acțiune în mod conștient împotriva amintirii, procesele de apărare verticale vor aminti întotdeauna de experiența traumatică împotriva căreia se apără, care este evitată.

Și operațiile orizontale de control sunt clivate de raportul conștient cu sine al subiectului. Ele vizează descompunerea modelului experienței situației traumatice în segmente individuale, dozate astfel încât să fie suportabile. În locul disocierii verticale a subiectului se ajunge la una orizontală. Aceasta este urmarea experiențelor traumatice, elaborate pentru prima oară de Pierre Janet și pe care o regăsim astăzi la diferite consecințe pe termen lung, mai ales în tulburările disociative.

Tabelul 9: Privire de ansamblu asupra operațiilor de control

Operații de control	
Verticale	Orizontale
<ul style="list-style-type: none"> <li>• negarea raportului cu sine („refulare”)</li> <li>• schema fracționată</li> <li>• nici un semn de observare a observației și acțiunii</li> </ul>	<ul style="list-style-type: none"> <li>• negarea succesiunii scenelor</li> <li>• scriptul fracționat</li> <li>• <i>states of mind</i> (stări de trăire)</li> </ul>

*Disocierea identității*. Disocierilor orizontale și verticale ale sistemului Eu-sine le corespund diferitele operații de control în procesul traumatic. Din punct de vedere terminologic, denumim → *schema (relațională) fracționată* o schema afectată de disocierea verticală. Rezultatul disocierii orizontale sunt diferitele stări dispoziționale sau stări de trăire. Ele se leagă pe de o parte de trăirea coplesitoare a situației traumatice și pe de altă parte se bazează, din punct de vedere al teoriei controlului, pe fracționarea unui script. Putem să desemnăm deci stările de trăire și ca *fragmente de script*. Mecanismul de control al fracționării corespunde unei rotiri a scenei.

Această operație de control servește scopului de a izola unele de altele scenele individuale ale scriptului și mai ales de a acoperi fragmentele apropiate de traumă ale scriptului prin fragmente traumacompensatorii. Astfel, domnul P. poate uita sau nega în starea de trăire 4 din fragmentul de script 2 cooperarea lui cu autoritățile și dependența lui de ele. Inconștient, scos în afara percepției de sine nu este aici rolul său de „critic nemilos” al partenerului său cândva superior, „tutelar”. Este clivată de conștiință mai ales dependența de întregul scenariu: circumstanța că sce-



nă fragmentară este parte integrantă dintr-un scenariu cuprinzător și este urmarea unei anumite indicații de regie.

În interiorul unui „fracționare de script” sau „stare de trăire” avem de-a face din nou cu scheme relaționale diferit figurate. În fragmentul de script al stării de trăire 4 schema relațională fragmentată fie este activă selectiv „recognitiv”, adică semne generale ale comportamentului dominant al partenerei sunt în mod selectiv interpretate ca „tutelare”, fie — în completarea acestei operații — partenera este împinsă în mod activ în poziția dominantă în relație.

Schemele relaționale suferă o descompunere selectivă, specifică stării și sunt clivate de raportul metacognitiv cu sine în măsură variată și constelații calitativ diferite. La schemele orizontal fracționate, personalitatea poate observa consecințele comportamentului ei. Clivate sau întrerupte sunt totuși funcțiile metacognitive ale unei „observații” a propriei „acțiuni”. În cazul prelucrării selective a percepțiilor, o asimilare cognitivă fracționată a situației relaționale este perturbată observarea observării, în timp ce la manipularea activă a partenerului de relație este perturbată observarea acțiunii.

Prin această diferențiere ajungem la o descriere fenomenologică a ceea ce va fi desemnat din punctul de vedere *topic al* → metapsihologiei psihanalitice, întrucâtva globalist, drept „inconștient”. O regulă de fier pentru această reconstrucție a procesării inconștiente a informației în procesul traumatic ar putea suna: „inconștientul” este ceea ce știi dar nu știi că știi sau, din punct de vedere al sferei efectorii a cercului situațional: „inconștientul” corespunde acelor acțiuni de care știi fără să iau la cunoștință de faptul că știi despre ele.

Analiza procesului traumatic cere un studiu calitativ amănunțit al organizării personalității și elaborării experienței trăite a personalităților traumatizate. Stările de trăire exemplificate în cazul domnului P. pot desigur să fie foarte diferite în funcție de indivizi. Și dependența lor formală unele de altele poate varia puternic, corespunzător trebuinței de funcționare a scenariului traumatic.

În unele cazuri, mai ales la traumatizarea extremă și la o tendință spre disociere care deja există în personalitate, tendința spre fragmentare orizontală poate fi atât de pronunțată încât chiar *identitatea personală suferă o fragmentare*. Schema traumacompensatorie acționează în sensul unei clivări a continuității spațiale și temporale ale experienței de sine. Pentru controlul experienței traumatice aici este de importanță existențială ca reprezentarea de sine dezvoltată compensator (A) să nu mai știe sau să nu mai vrea să știe literalmente nimic despre sinele situației traumatice (B). La această radicală fracționare care se întâlnește la personalitățile multiple, dar poate și în stările de fragmentare ale schizofreniei, este vorba despre variante extreme ale acelei fragmentări a scriptului pe care o putem observa în cercetarea transversală a proceselor traumatice.

Printre factorii care pot influența gradul de pregnanță al fracționării verticale și orizontale sau disociere, se află, alături de gravitatea și durată situației traumatice, și prezența sau lipsa *experiențelor relaționale protective sau corective*, ca factor etiologic în chestiune. Aici teoria social-cognitivă dezvoltată în psihologia socială de George Herbert Mead (1934, 1968) poate oferi o abordare mai detaliată asupra formării identității.

Ne formăm identitatea printre altele „în oglinda” persoanelor cu care avem relațiile noastre centrale. Dacă acestea ne reflectă ca o personalitate unitară, coerentă în sine (vezi și lucrarea lui Winnicott despre funcția de oglindă a mamei și familiei în dezvoltarea din copilăria timpurie), atunci este întărită și experiența unitară a propriului sine sau într-un anumit sens aceasta este posibilă numai în acest mod. La unele traume relaționale, ca, de exemplu, abuzul sexual în copilărie de către persoane foarte apropiate, aceasta este una din consecințele, pe termen lung, și, așa cum se știe, foarte des se ajunge în aceste cazuri și la o disociere a reprezentării de sine. Dat fiind că abuzul este de cele mai multe ori tănuț, în aceste cazuri nu există persoane care să poată ajuta, care să acopere golul dintre seenariile total opuse ale abuzului pe de o parte și ale părinților grijului pe de cealaltă parte și să favorizeze trăirea unitară de sine a copilului.

Lipsa de martori, tendința spre tănuire sau negare a situației traumatice: aceste condiții sociale se numără printre factorii situaționali traumatici care pot susține fragmentarea orizontală până la instanța centrală Eu-sine. Imaginile contrare, pe care le dezvoltă schema compensatorie, câștigă apoi din punct de vedere subiectiv o asemenea forță de convingere, care va schița o nouă identitate, mai bine apărată.

## 2.5 Rezumat al capitolului 2: Modelul de desfășurare a traumatizării psihice în implicațiile sale cele mai importante

→ Modelul de desfășurare a traumatizării psihice cuprinde momentele *situației traumatice, reacției (post)expozitorii și procesului traumatic*. Analiza situațiilor traumatice trebuie să ia în considerare, pe lângă factorii situaționali traumatogeni, și conlucrarea lor obiectivă în *tema situațională traumatică centrală*, care se formează din angrenarea datelor obiective și atribuirilor subiective de semnificație pe fondul istoriei personale de viață. În jurul acestui punct de → *interferență maximală* a factorilor situaționali și interpretării personale a situației se formează *schemă traumei*. Ea este determinată de o discrepanță sistematică între percepție și acțiune, între sfera receptorie și cea efectorie și urmează o tendință de reluare și completare a acțiunii întrerupte. Aceasta poate adopta *forma pasivă a compulsiunii la repetiție* și poate duce apoi la o reproducere inconștientă a situației traumatice. Dimpotrivă, *repetiția activă* se află în serviciul tendinței la completare.

Schema traumatică este expresia pierderii reglării în situația traumatică. Ea stochează amintirea evenimentului, trăirea fenomenală peritraumatică, ca și o imagine a subiectului într-o poziție neajutorată, lipsită de apărare față de o situație extrem de amenințătoare. Ea este desemnată printr-o cădere a funcțiilor obișnuite ale subiectului de asimilare a factorilor potriviți de mediu și prin apărarea de, respectiv, adaptarea la situațiile problematice. Dacă se ajunge la o inversare a acestor funcții, atunci vorbim despre o *schemă bizară*. Aici se află și o inversare a „funcției de filtru

de excitație“. Factorii negativi de mediu vor fi, ca, de exemplu, în tulburarea de victimizare, legați asimilativ de propriul sine, în timp ce componente la fel de valoroase și pozitive ale sinelui sunt trimise în afară, sunt atribuite, de exemplu, personalității făptașului. Această inversare de funcție a schemei bizare a traumei poate să conducă în compulsiunea la repetiție la o spirală în ascensiune a devalorizării de sine și chiar la autodistrugere.

Sub presiunea experienței peritraumatice, schema traumei pierde diferite funcții de prelucrare reușită a percepției și experienței în sensul unei determinări reușite a → cercului situațional între subiect și mediu. În experiența situațională traumatică rămâne în principiu în picioare interacțiunea între sfera receptorie și cea efectorie, deși ea este stânjenită și zdruncinată durabil.

Pornind de la o *înțelegere situațională a traumei* putem să o definim pe aceasta ca o *experiență vitală de discrepanță între factori situaționali amenințători și capacitățile individuale de stăpânire, care decurge cu sentimente de neajutorare și abandon lipsit de apărare și astfel produce o zdruncinare durabilă a înțelegerii de sine și de lume*. Fenomenele peritraumatice ale unei trăiri de sine, ale unei trăiri spațiale și temporale rezultă dintr-o tendință a individului de a menține echilibrul cu mediul, respectiv, de a-l perpetua într-o formă alterată. → Neajutorarea ia ființă din pierderea de competență care, într-o generalizare a deziluzionării traumatice a sinelui, poate fi descrisă ca dezamăgire. Se ajunge la zdruncinarea înțelegerii de sine și de lume pe care a avut-o subiectul până atunci, dacă situația traumatică este configurată, într-un mod paradigmatic, ca *situație reprezentativă* și este concepută astfel și/sau din punct de vedere subiectiv.

Dezastrele cu cauze umane și traumele relaționale zdruncină în primul rând *principiul realității comunicative*, dezastrele naturale și evenimentele de mare violență zdruncină înainte de toate axiomele, ipotezele de bază ale → *principiului realității pragmatice*. Putem împărți schemele afectate prioritar în scheme relaționale (afectiv-cognitive) ale principiului realității comunicative și în scheme ale lucrurilor în ceea ce privește principiul realității pragmatice. Cazul normal al orientării umane asupra realității este interacțiunea între schemele relaționale și schemele lucrurilor, între orientarea interpersonală și cea îndreptată spre lucruri. În istoria de viață, orientarea spre lucruri se formează pornind de la cercul funcțional simbiotic, astfel că și la zdruncinarea principiului realității pragmatice, chiar la catastrofe naturale, pot să fie trezite fantasme ale imaginilor parentale (zei, forțe ale sorții), care refuză să îl apere pe cel afectat.

În timp ce în experiența peritraumatică a fazei de expunere fenomenele disociative sunt înțelese ca rezultat al încercărilor de reorganizare ale subiectului în sfera receptorie și efectorie, elaborarea traumei în perioada posteexpozitorie tinde să prelucreze conținuturile experienței și forma schemei traumei și să le integreze în cunoștințele cognitiv-afective, în repertoriul de cunoștințe schematizate ale personalității.

Un mecanism de elaborare al sistemului psihologic este aici *transformarea între faza de negare și cea de intruziune*. Procesul de elaborare poate să „încremenească“ în aceste faze. O dată este posibil ca starea de trăire traumatică originală să persiste ca stare de panică. Apoi cel afectat va

fi copleșit mult timp de o excitație incontrollabilă. Aici pot intra și episoade reactiv psihotice, cu pierderea sentimentului de spațiu și de timp. O a doua variantă constă în fixarea fazei de evitare/negare și așa-zisele *frozen states* în care se fixează trăiri înghețate cu reacții psihovegetative și psihosomatice.

Simptomaticele poate să fie descifrată după euristica *câmpului minim controlat de expresie și de acțiune*. O alta variantă de patologie postexpozitorie constă în sindromul bazal de suprasarcină psihotraumatică cu activare concomitentă a fazei de negare și de intruziune sau trecere rapidă dintr-una în alta. Dinamica reacției traumatice este determinată de contra-jocul între → tendința de completare și necesitatea unor operațiuni de control, care sunt menite să stânjenească o nouă copleșire cu excitație și o eventuală retraumatizare. Dacă ciclul reacției traumatice poate fi închis, în ciuda unor înțepeniri temporare, atunci se recâștigă o stare de relativă integritate, care îi permite individului să-și continue viața și să devină, din victimă, un „supraviețuitor“ al traumei.

La o închidere relativ insuficientă a fazei postexpozitorii se ajunge la procesul traumatic. Acesta se caracterizează printr-o încercare paradoxală de a se adapta la o experiență insuportabilă, de a trăi cu ea, fără a se confrunta cu adevărat cu ea. La o slăbiciune generală a funcțiilor de control se dezvoltă un sindrom de suprasarcină traumatică cronică cu simptomaticele intruzive. La măsurile de control dure, supradimensionate, care pot fi necesare pentru supraviețuirea în urma unei traumatizări extreme, ca, de exemplu, tortura, se ajunge la o rigidizare generală a personalității cu pierderea spontaneității emoționale.

În puține cazuri extreme sistemul personalității tinde să controleze experiența traumatică prin deformare defensivă a structurilor schematice și principiilor de organizare. Cea mai importantă strategie de control este schițarea *schemei compensatorii*. Aceasta se bazează pe o teorie „naivă“ a traumei și cuprinde o *parte etiologică (ipoteze despre modul în care s-a putut ajunge la traumă, frecvent asociate cu autoreproșuri ale schemei de deziluzionare) și o strategie preventivă*. O funcție esențială a schemei constă în inversarea compensatorie a schemei traumei. Dependența neajutorată se transformă în siguranță, slăbiciunea în putere etc. Dat fiind că paralel cu aceasta se menține schema traumei, experiența traumatică neputând fi pătrunsă cognitiv, și schema compensatorie capătă un caracter supralicitat, adesea iluzoriu.

Schema traumei și schema compensatorie sunt agenturile dinamice centrale ale procesului traumatic. Schema compensatorie schițează un *script sau scenariu* modificat, în care este poate inclusă experiența traumatică, totuși într-o dozare și prelucrare suportabile. La aceasta se ajunge prin *disociere sau fragmentare „verticală“ sau „orizontală“ a structurilor integratoare*. Operația orizontală de control descompune → scriptul traumatic în fragmente individuale sau scene care permit trecerea relativ mulțumitoare prin conflictul între traumă și compensare, fără ca individul să se teamă de o stimulare directă a schemei traumei.

Controlul orizontal se leagă totodată de factorii disociativi ai trăirii peritraumatice. Fragmentele de script corespund stărilor de trăire tipice personalității, care sunt caracterizate printr-o dispoziție caracteristică și un model relațional specific. În această stare dispozițională chiar și un ob-

servator exterior poate recunoaște diferitele stări de trăire (*states of mind*) ale unei personalități. Acestea sunt la rândul lor rezultatul formațiunii specifice situației de compromis între schema traumei și eforturile compensatorii.

Segmentele de script și modelele relaționale specifice situației sunt izolate într-un fel specific de raportul metacognitiv cu sine al subiectului, de conceptul centrului Eu-sine. Pentru a evita întoarcerea amintirii traumatice, la fragmentarea orizontală se întrerupe relația cu restul fragmentelor de script, cu totalitatea scenariului, și conștiința subiectului ca regizor al înscenării de față este pierdută. La o schimbare a scenei se schimbă și decorul. Raportul metacognitiv cu sine, respectiv, observarea observării și observarea acțiunii este alterat și înăuntrul stărilor individuale de trăire.

Felul și gradul de dificultate ale experienței situației traumatice și disponibilitatea factorilor protectori și corectivi hotărăsc dacă și în ce măsură în procesul traumatic este implicată și identitatea în fragmentarea scriptului.

Figura 7 oferă o privire de ansamblu asupra componentelor traumatizării psihice și asupra modelului desfășurării (vezi Fischer și al., 1998).

Așa cum explică diagrama, în faza postexpozitorie are loc un fel de macaz. Factorii de mediu corectivi pot să faciliteze în mod hotărâtor trecerea în faza de descărcare. Pe de altă parte, faza postexpozitorie trebuie văzută în ansamblu ca o perioadă extrem de vulnerabilă în care suprasarcini comparativ mai mici pot să favorizeze o dezvoltare patogenă. Contactului cu victimele traumelor pe care îl au autoritățile și persoanele care ajută trebuie să îi fie aici atribuită o importanță preventivă deosebită. Ele trebuie să fie instruite să se plaseze într-o poziție de sensibilitate față de procesul traumatic natural și față de perioada vulnerabilă postexpozitorie și să adapteze măsurile de ajutor la desfășurarea naturală a experienței și la procesul de elaborare al celor afectați.

Lucrul cu modelul procesual al traumatizării psihice în clinică și cercetare cere considerarea principală a momentelor situației, reacției și pro-

Explicație la figura 7: În partea dreaptă graficul se transformă într-o diagramă care este definită în dreapta prin axa temporală și în sus prin tăria simptomului. Săgețile groase simbolizează aici procese ideale tipice, în care simptome cu aceeași tărie la început — care, așa cum am explicat, funcționează și ca mecanisme adaptative — fie se cronicizează, fie trec într-un proces de descărcare. Spre completare sunt prezentate aici procese pentru care la început nu au putut fi stabilite reacții evidente și care nu manifestă nici simptome ulterioare.

Săgeata subțire, care trece prin întregul grafic, de la stânga spre dreapta, simbolizează atribuirea individuală de semnificații, care se dezvoltă din întreaga istorie de viață și din factori situaționali, care asimilează influențele postexpozitorii și efectele dinamice ale simptomelor apărute și care determină în final un sindrom de suprasarcină individual constelat.



Figura 7: Privire de ansamblu asupra modelului desfășurării traumatizării psihice



Figura 8: Cercetarea consecințelor traumei după modelul desfășurării traumatizării psihice. Vedere de ansamblu

Explicație: Grupele de factori A și B (factori situaționali traumatici și percepție, dispoziție și activități subiective) sunt legate una de alta. Factorii subiectivi și obiectivi ai situației generale constituie experiența traumatică corespunzătoare modelului cercului situațional (fig. 3). La consecințe (coloana C) se face diferențierea între consecințele directe, nemijlocite și cele mijlocite, printre cele dintâi fiind desemnate consecințele pe termen scurt și lung în C1, C2 și C3. Coloana C4 cuprinde consecințele mijlocite, ca, de exemplu, efectele multigeneraționale. În coloana C2 sunt introduși factorii traumacorectori ca variabile moderatoare care împiedică trecerea de la consecințe pe termen scurt la cele pe termen lung sau cel puțin o ameliorează. Coloanele A, B și C conțin, fără pretenție de completitudine, o enumerare de factori și configurații care pot să influențeze procesul în toate fazele sale.

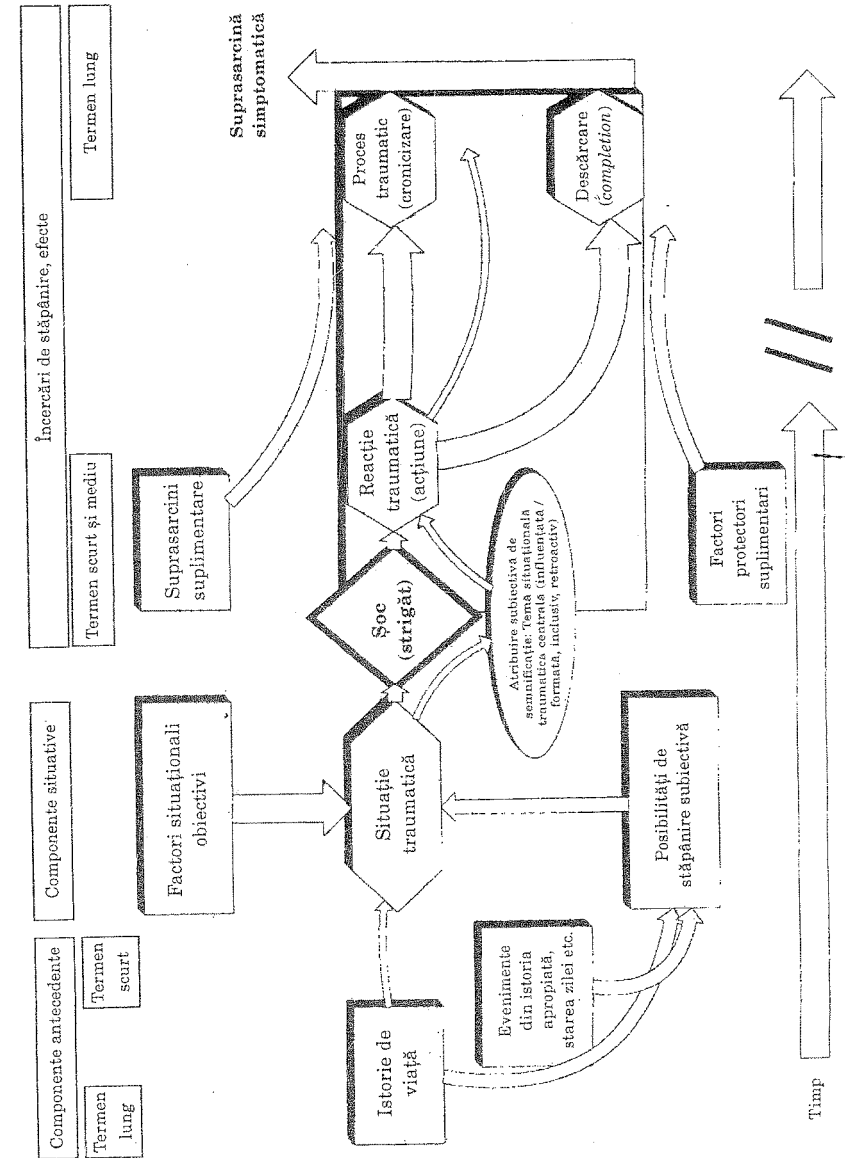
### 3.1 Abordarea obiectivă a traumei

#### 3.1.1 Tipologia situațiilor traumatice

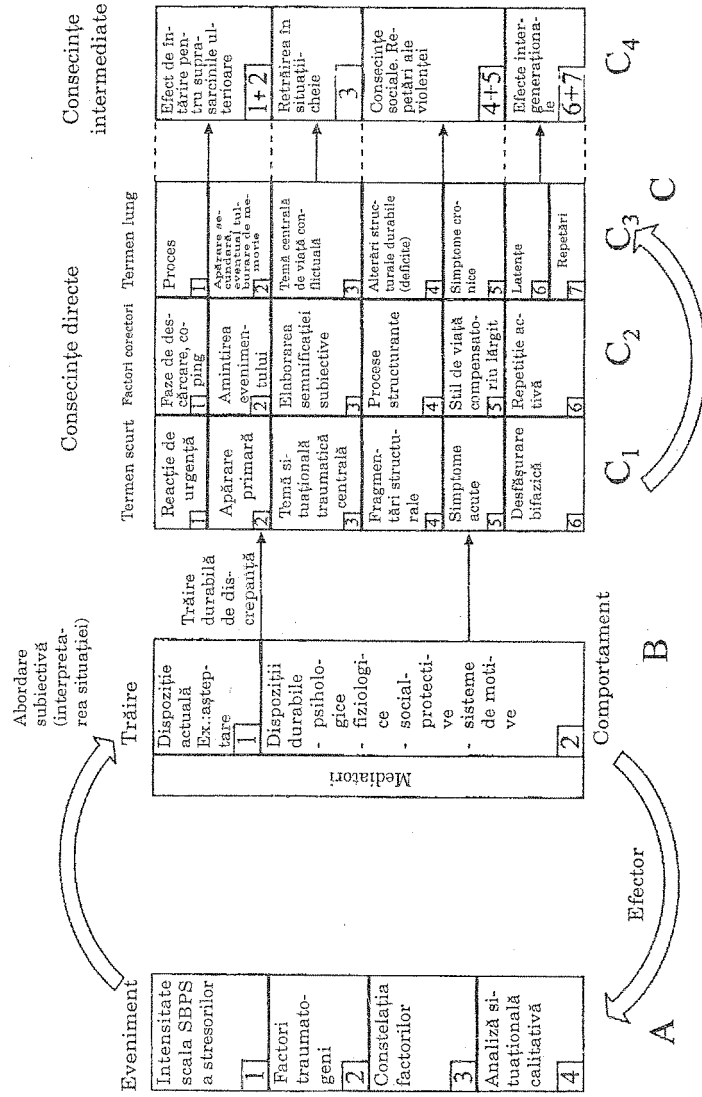
Aici apar următoarele diferențe: 1. referitor la gradul de severitate a factorilor traumatogeni; 2. referitor la o acumulare a evenimentelor traumatice sau circumstanțele și desfășurarea lor temporală; 3. referitor la determinare și factorii determinativi; 5. după relația între victimă și făptăș; 6. tipologia clinică a situațiilor.

Numim „abordarea obiectivă“ a situațiilor traumatice modul de considerare exterior, abordarea situației prin determinațiile acesteia și nu un grad oarecum mai înalt de „obiectivitate“ față de abordarea „subiectivă“ din secțiunea următoare.

#### Grad de severitate

În DSM III există următoarea clasificare a „stresorilor“ (tabelele 10 și 11), care aici poate fi considerată și o însușire a evenimentelor și circumstanțelor potențial traumatice.

Tabelul 10: Scala severității factorilor sociali de stres la copii și adulți din DSM III-R

Cod	Concept	Exemple de factori stresanți. Evenimente acute	Circumstanțe de viață mai durabile	
1.	nu există factori stresanți	nu există evenimente acute care să fie în relație cu tulburarea	nu există circumstanțe de viață mai durabile care să fie în relație cu tulburarea	
2.	ușor	despărțirea de un prieten sau prietenă, schimbarea de școală	aglomerația în condițiile de locuit, certuri familiale	
3.	mediu	exmatriculare, nașterea unui frate sau a unei surori	boala cronică și invalidantă a unui părinte, certuri constante ale părinților	
4.	sever	despărțirea părinților, graviditate nedorită, arest	părinți severi sau represivi, boala cronică și mortală a unui părinte, diferite internări în spitale și sanatorii	
5.	foarte sever (extrem)	abuz sexual sau maltratare corporală	moartea unui părinte	abuz sexual repetat sau maltratare corporală
6.	catastrofal	moartea ambilor părinți	boala cronică mortală	
0	informații insuficiente sau nici o alterare a stării			

Tabelul 11: Scala severității factorilor psihosociali de stres la adulți — conform DSM III-R

Cod	Concept	Exemple de factori stresanți. Evenimente acute	circumstanțe de viață mai durabile
1	nici un factor stresant	nu există evenimente acute care se află în relație cu tulburarea	nu există circumstanțe de viață mai durabile care se află în relație cu tulburarea
2	ușor	ruperea relațiilor cu un prieten sau prietenă; începerea sau sfârșitul școlii, copilul părăsește casa părinților	aglomerație în condițiile de locuit; certuri familiale
3	mediu	casătorie, separarea de partener sau parteneră; pierderea locului de muncă, pensionare, avort spontan	probleme maritale, dificultăți financiare, certuri cu superiorii, statutul de părinte unic
4	sever	divorț, nașterea primului copil	șomaj, sărăcie
5	foarte sever (extrem)	moartea partenerului sau partenerii, diagnosticarea unei maladii somatice grave, starea de victimă a unei violențe; propria maladie cronică severă sau a unui copil	maltratare corporală durabilă sau abuz sexual
6	catastrofal	moartea unui copil, sinuciderea partenerului sau partenerii, dezastru natural	luarea ca ostatic, prizonieratul într-un lagăr de concentrare
0	informații insuficiente sau nici o modificare a stării		

Evenimentele traumatice sunt definite în DSM III-R ca evenimente care se află în afara orizontului normal de așteptare și astfel reprezintă pentru aproape toți oamenii un stres pevere. Aceasta se petrece cu siguranță pentru evenimentele de pe nivelul 5 sau 6. Putem să desemnăm aceste evenimente ca fiind extrem de traumatice. În funcție de gradul de severitate, în literatură se face adesea diferența între mezotraume și microtraume. Ultima formulare este folosită, printre alții, de psihanalistul de



copii D.W. Winnicott. El numește astfel atacurile nefavorabile minimale asupra copilului ale mediului din mica copilărie, care stânjenesc disponibilitatea unui mediu „suficient de bună”. Consecința traumelor este necesitatea copilului de a se adapta prea timpuriu acestui mediu. După Winnicott, aici este baza pentru „un sistem fals de sine” (vezi Schacht, 1996). Acesta se adaptează automat la mediu, dar este trăit ca străin, ca despărțit de nucleul autentic al sinelui, de așa-zisul „Eu adevărat”.

#### *Acumularea evenimentelor sau circumstanțelor traumatizante*

Aici putem să facem diferența între monotraumatizare și politraumatizare (de la grecescul *polys* — de repetate ori și *monos* — o singură dată). Diferențierea propusă de von Terr, 1995 (vezi capitolul 8) între traumatizare tip I și traumatizare tip II poate fi aprofundată pe această cale. Trauma de tip I desemnează o întâmplare violentă singulară (one single blow), cea de tip II desemnează circumstanțe traumatizante care durează mai mult timp. La politraumatizare acționează fie simultan, fie succesiv diferite evenimente traumatizante, respectiv, circumstanțe și își desfășoară astfel multipla influență asupra subiectului afectat.

Pentru procesul unei politraumatizări succesive în timp vor fi propuse în literatură două concepte diferite, traumatizare cumulativă și → traumatizare secvențială.

Conceptul *traumei cumulative* după Masud Khan (1963) desemnează o succesiune de evenimente sau circumstanțe traumatice, care rămân, fiecare, subliminale, dar a căror succesiune temporală și acumulare slăbește într-atât forțele restitutive ale Eului, încât ia ființă o configurație traumatică severă. De fiecare dată este întreruptă faza de „descărcare”. Repetarea constantă sparge bariera de protecție și lasă urme adânci în sistemul personalității. Multe traume de relație se pot enumera în cadrul acestui tip de traumatizare.

Traumatizarea secvențială a fost descrisă prima dată de Keilson (1979) asupra valurilor de persecuții din partea naziștilor germani în Olanda. O cercetare psihiatrică retrospectivă după sfârșitul războiului a demonstrat la victime diferite straturi simptomatice, care se pot ordona după diferite valuri de persecuție. Traumatizarea secvențială desemnează, dincolo de o politraumatizare repartizată temporal, un proces în sine coerent al experienței traumatice. Aceasta se poate înțelege din perspectiva faptului că fiecare nou val de persecuții deschide din nou toate rănile și este trăită o stare de persecuție poate fragmentată temporal, dar care este totuși coerentă subiectiv.

#### *Afectare intermediată versus afectare directă*

Rudele persoanelor direct afectate, de exemplu, sunt afectate intermediat de evenimentul traumatic. Și în cazul traumatizării intermediare se află în literatură diferite propuneri terminologice. Uneori este folosită expresia „co-afectat”, referitor, de exemplu, la rudele victimelor delictelor sexuale cu violență. Acestea nu trebuie să fie comparate cu victimele, dar expresia poate să atragă atenția asupra enormului stres emoțional al rudelor. La trecerea traumelor peste generații (transmitere transgenerațio-

nală sau intergenerațională) este folosită expresia „traumatizare secundară”. Aceste procese sunt observate la victimele Holocaustului, care transmit pe diferite căi experiența lor traumatică la cea de-a doua generație. Mai ales dacă extrema suprasarcină nu va fi discutată în familie, aceasta poate deveni o traumatizare secundară și „terțiară” a generațiilor ulterioare.

Expresia *traumatizare vicariantă* (*vicarious* — care tine locul) a fost dezvoltată mai ales în relație cu cei care îi ajută pe traumatizați, pentru a desemna suprasolicitarea emoțională căreia aceștia îi sunt expuși. Aceasta este valabil și pentru cei care ajută în catastrofe, personalul stațiilor de intervenție, funcționarii de poliție și psihologi.

#### *Din punctul de vedere al cauzalității*

Aici este vorba despre factori situaționali, care dezvoltă efecte psihotraumatice fiecare pentru sine sau în combinație. În contrast cu „stresorii”, sunt factori ai unei situații „traumatice” în sens restrâns. Green (1993) a enumerat 8 factori situaționali în ceea ce privește dezastrul, catastrofe și fapte de violență:

1. amenințarea integrității corporale și a vieții
2. vătămarile sau rănirile corporale severe
3. a fi expus unei răniri sau vătămări intenționate
4. confruntarea cu corpuri umane diforme (*exposal to the grotesque*)
5. pierderea violentă sau bruscă a unei persoane iubite
6. observarea violenței împotriva unei persoane iubite sau informare despre aceasta
7. informarea că individul este sau a fost el însuși expus unui stimul nociv de mediu
8. vinovăția față de moartea sau severa vătămare a altora

Acești factori acționează prin acumulare, aditiv. Mai departe există și situații de completare deosebit de stresante. Gradul de severitate al manifestărilor consecutive în intervalul postexpozitoriu a putut fi prevăzut de Green din această combinatorică cu siguranța pe care o putem considera concludentă pentru influența admisă. După Green, simptomele și stresorii trebuie să fie relevați independent unii de alții și pot să fie verificați numai într-o dependență corelativă. Astfel, pe termen lung se regăsesc dependențe mereu specifice între cele două grupe de variabile.

#### *Relația între făptaș și victimă*

O situație traumatică este pentru cel afectat mai complexă dacă făptașul este totodată o persoană cu care are o relație apropiată, o persoană în care victima are încredere. Propunem pentru această constelație conceptul de → traumă de relație. Tulburarea de orientare provocată de traumă, zdruncinarea înțelegerii de sine și de lume este în acest caz deosebit de persistentă, dat fiind că încrederea originară poate fi zdruncinată în siguranța relațiilor sociale. Copiii abuzați de părinții lor suferă din pricina acestei constelații la fel ca și victimele violenței sexuale din partea unor

prieteni, cunoscuți sau a partenerului. Și atacurile sexuale sau acțiunile de violență în psihoterapie și tratamentul psihiatric vin din partea unor terapeuți care au fost investiți cu încredere și declanșează o traumă de relație (Becher-Fischer și Fischer, 1996). Traume de relație îndelungate și cumulative iau uneori forma → situațiilor de dublă legătură (vezi secțiunea următoare). La trauma de relație se adaugă aici o → traumă de orientare, dat fiind că a fost subminată încrederea în fiabilitatea propriilor → cogniții.

#### *Dinamici situaționale relevante din punct de vedere clinic*

Sub acest nume reunim constelații situaționale, care desfășoară o dinamică deosebită, evocă reacții specifice și au o relevanță clinică nemijlocită. Un exemplu este situația unei „intimități negative“ obligatorii, ca în luarea de ostacii, viol, amenințarea factuală sau, în cazul extrem, tortura. Caracteristică este intruziunea în sfera privată sau în persoana însăși, ceea ce evocă un sentiment de a fi murdărit și o senzație de greață. Greața este adesea treapta preliminară a impulsului de a trebui să se abandoneze și poate fi înțeleasă ca o încercare de a expulza din nou în afara corpului propriu, „corpul străin“ introdus în el.

„Intimitatea negativă“ este una dintre cele cinci „paradigme clinice“ pe care le introduce Ochberg (1988). Ele pot fi văzute și ca prototip al unei tipologii situaționale care trebuie să fie în viitor constituite. Restul de „paradigme“ sunt: *raptusul (bereavement)*, *victimizarea, teama și excitația (autonomic arousal)* și → *experiența de iminența morții (death imagery)*. Sentimentul de a fi „fost furat“, de a fi pierdut ceva apare la pierderea unor persoane apropiate, mai ales atunci când aceasta are loc brusc. La travaliul de doliu trebuie să fie luat în considerare acest sentiment de *bereavement*, de a fi pierdut o dată cu persoana iubită o parte din propriul sine.

În timp ce ne simțim pierduți atunci când avem o mare pierdere, suntem triști, în cazul *victimizării* victima simte că pierde, se simte înjosită, afectată și rănită. Experiența însăși este greu de exprimat, dat fiind că, spre deosebire de pierdere, lipsesc ritualurile care cuprind și reprezintă experiența de victimizare.

*Angoasa și excitația (autonomic arousal)* corespund unei componente fiziologice a reacției traumatice și sunt produse prin stimuli situațivi condiționați care amintesc de traumă. Eventual această reacție condiționată se poate extinde, într-o „angoasă generalizată“ sau se poate canaliza în fobii.

Spre forma deosebită de angoasă pot conduce situații în care indivizii sunt expuși *apropierii morții* și simt angoasa de moarte. Persoanele, care au trebuit să treacă prin aceasta, trăiesc adesea mai târziu în așteptarea ca moartea să se afle oricând în față (*death imagery*), ceea ce conduce la o angoasă specifică, puternică și persistentă.

După Ochberg, în travaliul terapeutic cu persoanele traumatizate, cele cinci tipuri de situații trebuie să fie considerate separat, dat fiind că ele duc la forme diferite de suferință. În funcție de evenimentul traumatic, o persoană poate să sufere de unele sau altele dintre configurațiile traumatice. Ochberg amintește exemplul unei mame a cărei fiică a murit într-un

accident de circulație, în care a fost ea însăși rănită și în care șoferul vinovat a fugit de la locul accidentului. Aici se întrunesc trei constelații: răpire, victimizare și excitație, respectiv, angoasă fiziologică.

O cunoaștere din ce în ce mai precisă a constelațiilor situației traumatice este de așteptat din partea unei combinații între strategii de cercetare corelative și date calitative și cercetări cazuistice sistematice. Aici este valabil principiul apropiării duble, atât obiective cât și subiective, de experiența traumatică. Pornind dinspre partea subiectivă, se observă punctul de maximă interferență, care este determinat de → tema situațională traumatică centrală. Dar și factorii situaționali obiectivi pot să se grupeze într-o constelație atât de precisă, încât numai o analiză calitativă subtilă ne deschide o perspectivă asupra dinamicii situaționale patogene. Un exemplu pentru aceasta este experimentul pe animale în care ipotezele obiective de cercetare țin de psihotraumatologie. Ne vom apleca în cele ce urmează asupra acestei tradiții de cercetare, din punctul de vedere al unei *analize situaționale calitative*.

#### 3.1.2 Tipologia situațională în cercetarea pe animale

Experimentele pe animale au fost conduse doar rareori din puncte de vedere explicit psihotraumatologic. Experimentatorii configurează situația experimentală, mai curând inconștient, ca o situație traumatică pentru animalele chinute și cercetează în mod conștient anumite modele de reacție cum este comportamentul depresiv sau tulburări nevrotice. Dacă înțelegem totuși experimentul ca o înscenare preponderent inconștientă a unei situații traumatice cu ajutorul unei scale de cercetare, se pot trage concluzii asupra factorilor situaționali traumatogeni.

Cele mai timpurii cercetări relevante provin de la I. Pavlov (1953). El le-a înțeles ca o contribuție la crearea unei „nevrose experimentale“. Experimentul clasic are loc astfel:

Câinii, animalele preferate pentru experimentele lui Pavlov, au fost antrenate pentru a face diferența între două semnale optice, de exemplu, o elipsă de un cerc. După semnalul cerc se obținea hrănirea, după prezentarea elipsei animalele primeau un șoc electric. În mai multe etape ale experimentului ei au fost obișnuiți cu această ordine. Apoi experimentatorul a început să apropie semnalele unul de altul, până la imposibilitatea de a le diferenția. Când acest punct este atins, câinii manifestă o reacție extrem de dramatică. Ea alternează între o furtună de mișcări mâniocase, cu lătrat, alergat, mușcat, pe de o parte, și un comportament „catatonoid“, de retragere rigidă. Atunci animalele se retrăgeau într-un colț, se încovrigau și nu mai puteau fi abordate timp de ore în șir.

Pavlov a căutat să explice acest rezultat în cadrul teoriei sale a condiționării. În studiile preliminare, cercul, în calitate de stimul necondiționat (SN), a fost cuplat cu hrana, ca stimul natural necondiționat (SN), care declanșează o reacție necondiționată, (RN), naturală, prepararea pentru

hrănire. Dimpotrivă, elipsa a fost cuplată cu așteptarea unui șoc electric și cu reacția de apărare corespunzătoare, de pregătire pentru durere.

Indiferențiabilitatea celor două semnale conduce organismul într-o stare de activare concomitentă a ambelor reacții sau la acea conflictualitate a comportamentului responsiv pe care Pavlov și alți adepți ai teoriei condiționării o considerau responsabilă pentru apariția nevrozei. Pavlov însuși a ținut seama din punct de vedere teoretic și de dezorientarea care ia ființă în acest experiment o dată cu indiferențiabilitatea în sistemul de semnalizare.

Pentru teoria traumei de o importanță deosebită sunt experimentele lui Seligman și colaboratorii (1975), cu privire la neajutorarea învățată. Modelul de bază al acestei cercetări constă în consecințele comportamentale adesea extrem de negative, care sunt independente de eforturile animalului de a schimba situația. Comportamentul răspuns (R pentru reacție sau *response*) al unui animal este independent de consecințele comportamentale (desemnate cu C). Acesta este modelul de bază al cercetărilor *inescapable shock*<sup>6</sup>. Asemenea „incontingente” între R și C vor fi din nou învățate de organism și transferate în alte situații, astfel că din aceasta poate rezulta un comportament general pasiv. Seligman vorbește din această cauză și despre o → neajutorare „învățată” (*learned helplessness*) și explică astfel comportamentul depresiv și apatic al animalelor și oamenilor.

Seligman și colaboratorii și-au dezvoltat teoria în două perioade. Între 1965 și 1969 ei au antrenat 150 de câini să se opună unui șoc electric, învățându-i să se retragă în siguranță din zona periculoasă. După ce animalele de laborator au stăpânit cu succes această sarcină, experimenterii au montat o barieră care le împiedică să se apere de șocul electric. Așa a luat ființă situația model a *inescapable shock*. Aproximativ două treimi din animalele din experiment au manifestat scăderi ale performanței, pasivitate crescută, pierdere a motivației și o dispoziție apăsătoare (Seligman, 1975).

Seligman și colaboratorii săi au pus în relație această observație cu depresia oamenilor. Experimenterii au descoperit, surprinși, că animalele nu se întorceau în nici un caz după terminarea situației șoc la comportamentul lor normal. Multe se dovedeau incapabile să facă față șocurilor ulterioare și aceasta nici atunci când barierele au fost din nou îndepărtate și câinii puteau să se refugieze iar în colțul sigur al cuștii. Atunci experimenterii au încercat să le atragă într-acolo sau să le ducă pur și simplu. Din această experiență unele au învățat ceva, altele însă nu și au rămas în poziția lor pasiv retrasă. Ultimele observații au dus la o reformulare a primei ipoteze de cercetare.

În anii 1975-1980 cercetătorii pe animale și oameni s-au întrebat ce semnificație subiectivă îi este desemnată sau „atribuită” „șocului inevitabil”. Orientarea spre „studiul atribuirii” are loc în același timp cu așa-numita „direcție cognitivă” în teoria comportamentală. Este demnă de remarcat apropierea de modele ca → cercul situațional al experienței la oameni și la animale, o paradigmă care înțelege acțiunea sau comportamentul pe baza desemnării subiective de semnificație.

<sup>6</sup> „Șoc inevitabil, de care nu se poate scăpa.” — N. t.

Din cercetarea atribuirii la persoanele traumatizate sau sever stesate au rezultat trei factori care influențează instalarea neajutorării învățate: a) atribuirea vinovăției pentru eșec către propria persoană, chiar și dacă nu există o relație de cauzalitate reală (vezi și tendința către → culpabilizarea victimei); b) extinderea temporală a situației traumatice. Cu cât aceasta i se pare individului mai extinsă în timp, cu atât el tinde mai mult spre un sentiment de neajutorare; c) generalizarea situației traumatice. Cu cât aceasta este mai puternic generalizată, cu atât se produce mai repede neajutorarea ca trăsătură generală de comportament.

Un alt factor de atribuire este de o importanță deosebită pentru stăpânirea neajutorării învățate: sentimentul posibilității de control intern versus extern (Rotter, 1966), în care se deosebesc persoanele individuale. (Pentru o trecere în revistă a teoriei revizuite a neajutorării învățate vezi Garber și Seligman, 1980).

Persoanele care se văd pe ele însele ca fiind centrul de control sau „atribuie intern”, se simt, pe baza unei stăpâniri a stresului reușite în trecut, în măsură de a pune capăt prin propria activitate situației stresante, potențial traumatică. Dimpotrivă, personalitățile care tind către convingerea externalității controlului se văd depășite de situațiile de mediu. Ele tind foarte pronunțat către neajutorare după experiențele traumatice.

Conceptul de neajutorare învățată a fost preluat de către Seligman și alții pentru explicarea experiențelor de → deprivare, pe modelul pierderii mamei. După Seligman (1975) pierderea controlului se află și în centrul experienței de deprivare. Mama reprezintă pentru copil cea mai greu de înlocuit sursă de experiență pozitivă de contingență. Dacă ea dezamăgește, se explică, după Seligman, multe fenomene pe care le-au descris cercetătorii deprivării, de la René Spitz la John Bowlby, ca urmare a unei pierderi timpurii a mamei.

Am prezentat aici unele cercetări pe animale care trimit la experiența situației traumatice la om. Totuși, pentru a putea interpreta corespunzător rezultatele cercetării, trebuie să ne întoarcem la întrebarea următoare: ce consecințe putem trage pentru om din experimentul pe animale? Înainte de a da răspuns la această întrebare, trebuie să răspundem alteia: Ce situații cotidiene umane reprezintă experimentul? Căci numai astfel pot fi comparate condițiile de mediu pentru om și animal. Trebuie deci să înțelegem „antropomorf” situația experimentală, să o vedem, de exemplu, ca o situație de interacțiune între conducătorul experimentului și animal, pentru a putea transfera rezultatele la om.

În această lectură, în „experimentele de șoc” conducătorul experimentului este „făptașul” iar animalul este „victima” sa, pe care o traumatizează sistematic. Experimentele pot fi înțelese ca un dezastru provocat intenționat, cu origine umană. Ca și la analiza calitativă a situațiilor traumatice, se pune întrebarea care factori situaționali sunt răspunzători pentru traumatizare. O *tipologie a situațiilor traumatice în experimentele pe animale* obținută astfel nu poate fi în nici un caz identică cu explicația teoretică pe care o privilegiază experimenterul pentru „rezultatele cercetării” sale. Cu poziția noastră de interpretare, ne mișcăm mai curând pe un „metanivel” față de vederea asupra lumii pe care o are experimenterul, prin aceea că, spre deosebire de aceasta, noi nu ne orientăm atenția numai asupra „comportamentului animalelor”, ci în primul rând și în spe-

cial asupra relației sociale care îl leagă pe experimentator de animal sau de experiență. Ipotezele teoretice ale experimentatorului, explicația sa pentru comportamentul animalelor sale de experiență fac parte din această situație de interacțiune.

Din acest punct de vedere, atât la Pavlov, cât și la Seligman se evidențiază un fapt care nu este reflectat în teorie, anume acela că traumatizarea este posibilă numai pe fondul mai multor procese experimentale. Animalele s-au obișnuit la început cu situația artificială de învățare care le desprinde din mediul lor natural. În acest cadru artificial ele au „învățat să învețe”. Ele au învățat cu succes să respecte anumite reguli.

Astfel câinii lui Pavlov au învățat regula că în timpul experimentului nu pot scăpa de un șoc electric, dar acest eveniment negativ poate fi făcut să apară la momentul cel mai favorabil. O regulă de „gradul întâi” îl înformează pe animal că în mediul lui există evenimente pe care nu le pot împiedica. O regulă de nivelul al doilea (meta-regula) spune că aceste evenimente sunt previzibile și că nu au loc arbitrar sau haotic (semnalul cerc versus elipsă).

Tocmai această meta-regulă este pusă sub semnal întrebării prin manipularea experimentală: acest aspect al situației și nu altul duce la traumatizarea animalului de experiment. Animalele nu sunt zdrobite prin faptul că suferă șocuri electrice. Ele au trecut de repetate ori prin aceasta în primele procese, fără să manifeste reacția traumatică spectaculoasă. Prăbușirea câinelui nu poate fi explicată numai ca „tendință reactivă contrarie” pe care experimentul o evocă la el. Mai curând, prin eliminarea paradoxală a meta-regulii este pusă sub semnul întrebării lumea de orientare a animalului într-un mod care se apropie de definiția pe care am dat-o pentru traumă ca „prăbușire a înțelegerii de lume”.

Prin faptul că experimentatorul anulează acea regulă care face previzibilă nenorocirea și care garantează animalelor un rest de siguranță și încredere socială, el plasează animalele într-o lume a arbitrarului și pierderii orientării. Tipul situațional creat aici experimental corespunde unei → situații de dublă legătură, care este definitorie la oameni pentru multe traume de relație și de orientare. Bateson și colaboratorii au descris această constelație situațională traumatică în interiorul schizofreniei (1956). Bateson a întreprins diferite încercări de a reconstrui logic → situații de dublă legătură (SDL), situații care nu erau fără inconsistențe și probleme. Următoarea formulare a dublei legături după Anthony Wilden (1972) pune deosebită valoare asupra unei analize a regulii implicite și metaregulii, care fac SDL să pară o situație de *traumatizare socială*. După Wilden, SDL este constituită din următoarele condiții:

1. O „victimă”, care trebuie să fie aleasă de aceia care au puterea de-a face o asemenea alegere.
2. Experiența repetată a unor cerințe de acțiune paradoxale, autocontradictorii.
3. Un *prim* precept comportamental care definește învățarea ca evitare a pedepsei. Pedepsa poate consta din expresii de ură sau mânie, în maltratarea fizică, în retragerea laudelor sau iubirii sau în menținerea neajutorării la un părinte în relația cu copilul.

4. O a doua pretenție de acțiune, care să se afle în conflict cu prima, pe un teren abstract, intermediată fiind de „comunicarea analogică”, de exemplu, în forma mimicii, gesticii sau intonației.
5. Cea mai importantă este o a treia cerere de acțiune, pe un nivel de comunicare mai înalt, care o împiedică pe victimă să se sustragă comunicării patologice a primelor două niveluri (de exemplu, promiterea de iubire și atenție).
6. Dacă aceste condiții au fost suficiente programate pentru victimă este îndeplinit setul complet de condiții. Aproape fiecare parte a secvenței de dublă legătură poate să evoce la victimă panică sau mânie. Modelul preceptelor comportamentale conflictuale poate să fie preluat și de către vocile halucinatorii (pagina 120).

Wilden atrage atenția (1972, 121, nota de subsol) că punctul de instalare al SDL trebuie căutat pe un nivel logic superior al comunicării, pe nivelul metaînțelegerii, respectiv → metacomunicării.

În timp ce pe primul nivel este percepută informația directă, pe cel de-al doilea victima învață cum trebuie înțeleasă această informație în contextul social. Astfel, câinii lui Pavlov învață că în cușca lor de cercetare există evenimente plăcute, ca hrănirea, și evenimente amenințătoare, negative, ca șocurile electrice, asupra cărora ei nu au însă nici o influență. Informația preliminară oferită „elipsă versus cerc” permite totuși cel puțin o orientare și o poziționare reușită față de evenimentul așteptat. Astfel câinii nu își pot influența activ starea, dar au învățat o poziționare față de eveniment, o așteptare modificatoare, care le permite să facă față situației fără să cadă în confuzie. Această meta-regulă sau chiar ipoteza de bază este atacată în faza a doua a cercetării lui Pavlov. Aceeași regulă pe care animalele au învățat-o în prima fază a experimentului, pentru a păstra un minimum de orientare, este acum transformată într-o dezorientare totală. Soluția de a se sustrage situației patologice este exclusă pentru animalele din experiment, în virtutea organizării acestuia. Soluția cognitivă, construirea unui meta-meta nivel — de exemplu, a vedea totul ca și cum nu este vorba „decât de un experiment” — nu este posibilă pentru animal. Această condiție este realizată în comunicarea umană ca interdicție a metacomunicării, ca interdicție de a pune întrebări despre contradicția care se află în scenă.

Animalele învață că trăiesc într-o lume în care nu se poate învăța nimic: astfel constelația situațională traumatogenă este circumscrisă de către Pavlov în mod „antropomorf” (analog situației umane). „Meta-cerința”, care nu avea sens în efortul de învățare trecut și care nu oferă lumii nici un fel de previzibilitate, zdruncină încrederea în construcția cu sens a lumii vii. Aceasta este premisa cognitivă pentru acea poziție afectivă pe care psihanalistul Erik Erikson (1950) o definește ca *încredere de bază* (*basic trust*). Încrederea de bază constă în așteptarea din partea noastră sau cel puțin speranța că în ciuda tuturor vicisitudinilor problemele lumii se pot rezolva, dacă facem suficiente eforturi de a înțelege cauzalitatea proceselor și de a ne orienta după intuiție.

Și animalele din experimentele lui Seligman au învățat la început cum se puteau sustrage prin săritura peste bariera șocului electric. Această ieșire învățată din situația de șoc este acum anulată. Situația nu este de-

finită de la început, pe primul nivel informațional, ca fiind una fără ieșire. Și aici trauma se instalează pe meta-nivel. Tocmai această ieșire prin fugă, care nu a fost în prealabil împiedicată, devine instrumentul prizonieratului. Aceasta este contribuția lui Seligman la psihotraumatologie, contribuție care se revelează atunci când ne folosim de metoda → analizei situației și ne punem problema situației experimentale ca „reprezentanța situativă” (Fischer, 1972). Zdruncinarea traumatică a înțelegerii de sine și de lume este deosebit de dificil de depășit atunci când condițiile pentru protecție și amenințare provin din aceleași surse, așa cum este cazul la traumele de relație.

Pentru depășirea terapeutică a neajutorării învățate se cere stimularea spre activitate a pacienților depresivi și pasivi cu fondul patogen descris aici (Flannery, 1987). Stimularea cu pași mici a activității și conștiinței controlului pare totuși o condiție necesară, dar nu suficientă pentru restituiră înțelegerii noastre zdruncinate de sine și de lume. Factorul traumatic central, punctul de *maximă interferență*: ceea ce „nu vrea pur și simplu să ne intre în cap” constă în aceea că tocmai efortul nostru de a cunoaște și stăpâni devine vehiculul „pedepsirii”, respectiv, traumatizării. Aceasta este o dimensiune „filosofică” a stăpânirii traumei, la care conduce în mod remarcabil analiza situațională a experimentelor pe animale. De la animalele chinuite în numeroasele experimente de *inescapable shock* putem învăța multe despre teoria traumei, în orice caz atunci când ne recunoaștem în ele, atunci când concepem situația lor ca una care ar putea fi a noastră.

## 3.2 Abordarea subiectivă a traumei

### 3.2.1 Dispoziția subiectivă: așteptarea imprevizibilului

Marea paletă de variație a situațiilor traumatice, a factorilor situaționali și a dinamicilor se întâlnește pe un spectru larg cu dispozițiile subiective și setul de reacție tipic personalității. Această corelație între situații, interpretările situațiilor și acțiune dispusă este tema *psihotraumatologiei diferențiale*, de care se ocupă și următoarea secțiune. Vom porni din nou de la figura 8 („Consecințe ale traumei după modelul procesual”), care ne va facilita o privire de ansamblu asupra dimensiunilor psihotraumatologiei diferențiale și ne îndreptăm acum atenția către „abordarea subiectivă”, condițiile unei interpretări diferențiale a situației și disponibilitățile corespunzătoare pentru acțiune. Cele mai importante teme care vor fi atinse aici sunt listate în coloana B a diagramei.

Întrebarea euristică sună astfel: *Ce dispoziții diferite, exemple de interpretare și competențe de acțiune sunt aduse de fiecare persoană în situația traumatică și care este efectul acestor factori subiectivi asupra desfășurării de la reacție la proces?* La această chestiune complexă putem desigur contribui, corespunzător stadiului actual de cercetare, numai prin câteva piese de mozaic, care sunt foarte departe de a da un tablou com-

plet. În psihotraumatologie, ca disciplină care începe să se dezvolte, s-a obținut deja ceva dacă învățăm să punem întrebări la locul potrivit și să dezvoltăm o terminologie coerentă și utilă.

#### *Dispoziție actuală*

Aici trebuie considerat mai ales orizontul de așteptare al individului. Multe traume, în calitate de *traume de șoc*, afectează individul nepregătit și surprins. Acest efect de surpriză temporară poate să fie considerat ca un factor traumatogen propriu. Experiențele de violență, ca tortura, de exemplu, nu mai sunt surprinzătoare în sens temporal dacă se întind pe un interval mai lung de timp. Ele sunt totuși „neasteptate” într-un alt sens și poate chiar „imprevizibile”. Foarte puțini oameni își pot imagina pe scena interioară cantitatea de brutalitate și ignominie care se manifestă în tortură, persecuție politică și infrafracțiunile cu violență.

#### *Dispoziții persistente*

Dispozițiile persistente pot să fie de natură fiziologică, psihică sau socială. Aici vom considera istoria de viață ca *trauma history*. Experiențele traumatice trecute lasă în urma lor un sistem nervos autonom într-o stare de pregătire pentru excitație. O → reacție traumatică de stres cu o stare afectivă dereglată traumatic și copleșire emoțională se instalează la aceste persoane mai ușor decât la cele care nu au fost afectate în prealabil sau care au putut face în istoria lor de viață experiențe protectoare.

#### *Factori protectori*

Distingem terminologic între factori protectori și factori corectori. Cei din urmă acționează la elaborarea informației traumatice, fie în timpul fazei de reacție, fie în → procesul traumatic. Este vorba, de exemplu, despre relațiile sociale care vin în ajutor, deci despre persoane care pot să aibă un efect corector asupra elaborării traumei. În acest sens și psihoterapia poate să fie considerată un factor „corector”. Factorii protectori, dimpotrivă, corespund unei dispoziții existente în prealabil, unui factor de protecție pe care persoana îl aduce cu sine. După trecerea în revistă a studiilor empirice, Egle și al. (1996, 19) oferă următoarea imagine de ansamblu asupra factorilor protectori biografici:

O relație bună durabilă cu cel puțin o persoană de relație primară;  
Creșterea într-o familie mare cu relații compensatorii cu bunicii și o despovărare corespunzătoare a mamei;  
Un bun mediu social substitutiv după pierderea timpurie a mamei;  
Inteligența pătrunzătoare;  
Temperament robust, activ și iubitor de contacte;  
Comportament sigur de formare a legăturilor;  
Favorizare socială, de exemplu, prin grup de prieteni, școală sau biserică;  
Persoane de relație de bază, susținătoare la vârsta adultă, mai ales partener(a) sau soț(ie);



Pătrunderea târzie în viață a „legăturilor greu de rupt“; O suprasarcină cu risc redus.

Pentru aceste probleme este de interes istoria de viață a copiilor și adulților, care, în ciuda celor mai grei și mai potențial traumatici factori situaționali nu suferă nici o tulburare de suprasarcină. Cele mai multe cercetări au găsit aici, la copii și adulți, relații sociale favorabile, susținătoare (vezi Werner și Smith, 1977; Gamezy 1975). Tress (1986) a arătat în lucrarea sa „Enigma sănătății psihice“ că amintirea unor persoane care au fost de ajutor în istoria de viață apare în primele interviuri psihanalitice, în ciuda experiențelor de viață stresante cu o relativ redusă pregnanță a tulburării și un proces terapeutic comparativ mai favorabil. Dimpotrivă, lipsa unei persoane de relație suficient de bună este un criteriu prognostic reliabil pentru tulburări relativ severe și procese terapeutice adesea mai puțin reușite. Aici pare să se instaleze în biografie un cerc vicios: cei care au trecut prin experiențe sociale nefavorabile au la dispoziție mai puțini factori protectori pentru situațiile ulterioare de suprasarcină, potențial traumatice.

Cel puțin o persoană de relație suficient de bună poate să echilibreze stresuri severe pe care le impun alte persoane, de exemplu, membrii de familie patogeni. Pe baza datelor clinice putem admite că acei copii care prezintă această constelație de experiență dezvoltă mai târziu un → *stil de coping deosebit de capabil de rezistență*, care este desemnat în literatură sub numele de *resilience* sau chiar *invulnerability*. În special în Germania aceste formulări au dus la o reprezentare cu totul eronată despre „copii invulnerabili“ și adulți rezistenți la traumă (vezi Hemminger, 1982). Aceste mituri au dus la bagatelizarea circumstanțelor și evenimentelor stresante (vezi secțiunea 3.4.1). Poate că există totuși un fel de efect de imunizare „natural“. Persoanele care au trebuit să treacă prin circumstanțe generale de viață, eventual și prin traume de relație, susținute însă în același timp de o persoană de relație empatică, au învățat să facă față ulterior stresului căruia alte persoane care nu avut același trecut îi cad pradă.

#### Factori de risc

Prin factori de risc înțelegem acele evenimente sau circumstanțe de viață suprasolicitante, care favorizează individual sau prin interacțiune o tulburare sau o maladie psihică. Factorii situaționali traumatici se pot cuprinde și sub acest concept al riscului. Ei potențiază riscul de îmbolnăvire și reducerea maltratării severe și prelungite a copiilor și tinerilor la „factori de risc“ ar echivala cu o bagatelizare a acesteia.

Din punct de vedere terminologic, ar trebui să pară plină de sens diferențierea între factori de risc și factori situaționali traumatici. Ambele grupe de factori pot să acționeze conjugat în mod fatal în sensul unei → *traumatizări cumulative*. Astfel o trauma de șoc tip I este mai prost elaborată dacă procesul de refacere este îngreunat sau mereu întrerupt de situații familiale conflictuale, care constituie prin ele însele un factor de stres. Astfel de circumstanțe de viață conflictuale rămân probabil în mod normal poate factori de risc „subtraumatici“, dar în combinația de ansamblu men-

ționată ei pot contribui totuși la o situație de viață per total traumatică. Dimpotrivă, factorii și circumstanțele de viață corectoare protejează de traumatizare, în ciuda unor evenimente și factori situaționali potențial traumatici, și împiedică punerea în mișcare a unui proces de elaborare a experienței.

Deschizătoare de drumuri pentru cercetarea factorilor de risc pentru maladii nevrotice sau psihosomatice ulterioare în Germania este o cercetare a lui Dührssen din 1984. Aici autoarea compară un eșantion clinic cu un grup de populație normală în privința unor experiențe și circumstanțe de viață potențial stresante pe care ea le-a extras cu titlul de ipoteză din experiența ei clinică de psihanalist și pe care le-a cuprins într-un index de suprasarcină individuală. Acesta se manifestă semnificativ mai pronunțat în populația clinică. El corela pozitiv cu simptomele unei liste de tulburări funcționale și psihovegetative atât în populația clinică, cât și în cea non-clinică. Factorii de risc cercetați de Dührssen ridică deci nu doar riscul de a dezvolta ulterior în viață o tulburare psihică care să necesite tratament. Însumarea lor contribuie și la subminarea sau labilizarea, aflate sub pragul patologicului, a stării de bine psihosomatice. În mod surprinzător, din lucrarea lui Dührssen lipsesc factorii traumatici în sens restrâns, cum ar fi maltratarea copiilor, accidente severe, operațiile și internările în spital, experiențele de violență sau de abuz sexual infantil. Dacă vom completa astfel acești factori și vom aduce și alte circumstanțe de viață, care nu au fost luate în considerare de Dührssen, atunci rezultă, după Egle și al. (1996) următoarea listă de factori de risc, respectiv, factori situaționali potențial traumatici.

- Status socioeconomic inferior al familiei de proveniență;
- Ocupare profesională a mamei în primul an de viață;
- Formare școlară proastă a părinților;
- Familii mari și spațiu de locuit foarte mic;
- Contacte cu instituții de „control social“;
- Criminalitate sau dissocialitate a unui părinte;
- Dizarmonie cronică;
- Comportament de legătură nesigur după a 12-a/a 18-a lună de viață;
- Tulburări psihice ale mamei sau tatălui;
- Mama singură;
- Comportament autoritar din partea tatălui;
- Pierderea mamei;
- Relații timpurii fluctuante;
- Abuz sexual și/sau agresiv
- Contacte proaste cu grupul de vârstă;
- Diferența de vârstă de mai puțin de 18 luni față de următorul frate sau soră;
- Naștere în afara căsătoriei.

Dintr-o trecere în revistă a studiilor de până acum după Ulich (1988) rezultă că băieții sunt mai vulnerabili decât fetele. Mai departe, trebuie, cel mai probabil, să pornim de la o co-acțiune „ne-lineară“ a factorilor de risc individuali. În timpul acțiunii unui singur factor posibilitatea intervenirii unor tulburări de dezvoltare este mai curând redusă, la doi factori ea crește aproximativ de patru ori.

Pentru a putea determina *tararea* reală biografică, spre deosebire de suprasarcină, propunem punerea în legătură a factorilor de risc și a celor protectori. Ipoteza presupune că factorii protectori trebuie să corespundă factorilor de risc, respectiv, stresului psihotraumatic. În *Kölner Trauma Inventar* (Fischer și Schedlich, nepublicat) figurează un profil al tarării după acest criteriu. Pornim aici de la ipoteza că resursele protectoare nu numai că există peste tot, ci trebuie să fie chiar *disponibile* într-o situație concretă, potențial traumatică, pentru ca ele să poată avea o funcție corectoare. De exemplu, în cazul abuzului sexual al copiilor, copilul nu are încredere să vorbească despre incidentul resimțit ca umilitor cu părintele cu care are altminteri o relație bună, astfel că el rămâne singur cu experiența sa. Motivele acestei dificultăți de comunicare pot să fie foarte diferite în fiecare caz. Pentru elaborarea traumei rămâne totuși hotărâtor faptul că în situația concretă nu a fost posibilă nici un fel de susținere. Factorii de risc menționați intră deci ca *suprasarcină* în „profilul individual al traumei” unui subiect. Ei devin totuși *factori de tarare* dacă nu pot fi echilibrați prin resurse corectoare care să fie actual disponibile.

O chestiune importantă, care până acum, din câte știm, nu a mai fost cercetată, este problema unui efect de imunizare după experiențe riscante, care au putut fi echilibrate prin factori protectori.

#### *Dispoziții fiziologice diferențiale*

Există indicii că unele dispoziții fiziologice, care au fost văzute de multe ori ca fiind de natură ereditar-genetică, pot fi puse pe seama efectelor neurofiziologice ale unor traume anterioare. Van der Kolk (1987), după trecerea în revistă a literaturii de specialitate, ajunge la concluzia că → experiențele de deprivare ale copilăriei timpurii pot duce la tulburări neurologice (așa-zisele tulburări „soft” în comparație cu cele neuroanatomice), cu alterarea patternurilor → neurotransmițătorilor, opioizilor endogeni și sistemelor neuroendocrine. Printre consecințele pe termen lung se află o alterare a modulării afective. Afectele de angoasă pot să se transforme mai des în panică, o stare dispozițională negativă se transformă în depresie. Această dispoziție, dobândită în cursul istoriei personale, poate, la fel ca și o dispoziție genetică, să agraveze stăpânirea situațiilor critice. Nici la unele și nici la altele mecanismul patofiziologic nu este până acum suficient explicat, în particularitățile sale.

Desemnarea de către Selye a → reacției de stres prin faza de alarmă, starea de rezistență și starea de epuizare prezintă un proces relativ uniform interindividual. Weiner (1984, citat de v. Uexküll și Wesiack, 1988) a putut arăta că, la fel ca reacția de urgență psihică, nivelul reacției fiziologice prezintă diferite patternuri funcționale diferențiale.

Wilson (1989), sprijinindu-se pe modelul bifazic al reacției traumatice, diferențiază trei faze, care se pot fixa și ca tablouri de stare psihofiziologică: 1. supraexcitație, 2. evitare/depresie, 3. balans. După stadiul actual de cercetare, în supraexcitație ratele substanțelor catacholaminergice, ca noradrenalina, → serotonina sau dopamina sunt extrem de ridicate. Acum se formează mai multe substanțe colinergice, cum sunt cortizolul și acetilcolina, care pe plan psihic stau probabil în relație cu depresia și comportamentul de evitare și îngreunează în același timp percepția senti-

mentelor. În stările balansate sau modulate afectiv există, dimpotrivă, un relativ echilibru între subsistemele neuronale → *energotropice și trofotropice*. După Wilson, predominarea supraexcitației sau reacției depresive de evitare depinde printre altele de variabilele pretraumatice de personalitate. Personalitățile active, dominante înclină, în cazul unei traume, mai degrabă către excitație printre altele cu consecința tulburărilor de somn, în timp ce personalitățile pasive, orientate către siguranță și dependente de autoritate, tind către retragere și reacții depresive.

Printre factorii predispozanți la traumatizare ulterioară, respectiv, re-traumatizare, factorii condiționați de istoria de viață, există un alt fenomen cu origine inclusiv biologică, pe care van der Kolk îl desemnează ca *addiction to the trauma* (dependența de traumă) (1987a, 72). Autorul presupune, până acum mai curând speculativ, că reîntâlnirea multor victime ale traumatismelor cu situația traumatică prilejuiește emiterea unei reacții → endorfine, care este legată de o stare dispozițională crescută fulgerător (*flash*). Soldați cu traumatisme de război devin mercenari, fete abuzate devin ulterior prostituate, acțiuni suicidare și de autorânire — toate aceste fenomene ale *tendinței pasive la repetiție* sunt aduse ca argumente pentru ipoteza dependenței. Alternativ sau complementar trebuie să fie luate în considerare diferite aspecte psihice ale → *compulsivității la repetiție*.

#### **3.2.2 Stiluri de apărare, de coping și de personalitate**

De o deosebită importanță pentru psihotraumatologia diferențială sunt următoarele stiluri de apărare și de coping dependente de personalitate: 1. copingul instrumental, 2. copingul expresiv, 3. restructurarea cognitivă cu o variantă pozitivă și una negativă și 4. așa-zisul *rezilient coping*, amintit deja, și care poate fi tradus ca o capacitate de a para sau coping „flexibil” sau capabil de rezistență. În practică s-a confirmat în mod deosebit apartenența stilului individual de coping la fondul comportamentului de apărare obișnuit pentru personalitate și combinarea sa cu tipologia „stilului nevrotic”. Această nu ar trebui să ducă la neînțelegerea că personalitățile traumatizate ar fi „nevrotice” sau că → terapia traumei ar trebui condusă analog tratamentului nevrozelor. Pe măsura experienței se manifestă în orice caz în situația extremă a traumei mecanisme de elaborare adesea unilaterale, arhaice.

*Copingul instrumental* este orientat nemijlocit asupra rezolvării problemelor. El corespunde cu ceea ce Lazarus și Folkman (1984) înțeleg prin comportamentul de stăpânire care rezolvă probleme. În modelul cercului situației înlăturarea problemei trebuie gândită în cadrele → principiului realității pragmatice.

*Copingul de exprimare a sentimentelor* se poate subordona mai degrabă încercării de stăpânire decât → principiului realității comunicative. Este vorba despre încercarea de a comunica sentimente profunde. Dacă pura exprimare a sentimentelor și reprezentările imagistice sunt în același timp amestecate cu evenimente traumatice, atunci stilul expresiv de

coping este puțin adecvat stăpânirii problemei. Se ajunge la pierderea speranței și la sentimentul de neajutorare, apoi la vulnerabilitate și în final la anestezie emoțională, dacă exprimarea afectelor este însoțită cu precădere de → mecanismele de apărare ale negării și evitării. Alternativ, se poate ajunge la copleșire cu excitații, dacă bariera de negație se prăbușește. În tipologia „stilului nevrotic” (Shapiro, 1965) stilul „pur” instrumental corespunde personalității anancastice, stilul pur de exprimare a sentimentelor personalității isterice sau „histrionice” (DSM). Comportamentului instrumental în supralicitarea sa nevrotică îi lipsește latura afectivă, celui de exprimare a sentimentelor îi lipsește raportul cu faptele și elaborarea realistă a situației traumatice.

*Restructurarea cognitivă* desemnează după Lazarus și Folkman (1984, 151) „manevra cognitivă, care schimbă semnificația unei situații indiferent dacă această nouă idee se bazează pe o interpretare realistă a stimulilor cheie sau pe o fragmentare a realității”. În varianta pozitivă, individul se străduiește să capete o înțelegere mai exactă și o explicație mai bună a poziției traumatice cu scopul de a dezvolta strategii de rezolvare adecvate și mereu mai bune. Într-un sens asemănător se folosește în psihanaliză conceptul de „perlaborare”, legat de condițiile exterioare ca și de situația trăirii interioare. Varianta negativă a restructurării cognitive la Lazarus și Folkman implică negarea și fragmentarea. Perceperea situației, evaluarea, explicația cauzală și schema de acțiune care decurge din aceasta pot să fie atât de deplasate și de generalizate, încât capacitatea de a rezolva probleme situaționale este afectată durabil.

*Copingul flexibil „rezilient”* este, din punctul de vedere al stăpânirii problemei, modul ideal de-a face față stresului și situațiilor amenințătoare. Aici individul afectat manifestă un spectru relativ larg de strategii de control. Se instalează aici percepția realistă, evaluarea și strategiile de rezolvare care se îndreaptă spre factori situaționali modificabili. Reevaluarea cognitivă, dimpotrivă, este cercetată în situații nemodificabile. Astfel este restabilit un echilibru relativ între individ și mediu. Kobasa (1979) a caracterizat personalitățile cu stilul de coping flexibil ca oameni cu control intern, determinare în virtutea unui scop cu care se identifică și care desfășoară o capacitate considerabilă de-a face față situațiilor suprasolicitanțe. Aici s-au deschis multe probleme de cercetare. Am indicat deja pericolul unei formațiuni mitice a unei personalități traumarezistente, „invulnerabile”. În diferite condiții istorice și sociale „copingul flexibil” poate îmbrăca forme manifeste foarte diferite. Din experiențele de persecuție politică se cunoaște că o înțelegere a situației metacognitive motivată politic și „conștiința politică” pot să ofere o protecție activă față de traumatizare. Hotărâtoare sunt multiplicitatea și flexibilitatea strategiilor de coping, în timp ce o considerare unilaterală micșorează eficacitatea unei tactici utile. Astfel, de exemplu, o convingere puternică de a avea un control intern îngreunează adaptarea la situațiile care nu pot fi modificate. În clinică și în studiile sistematice trebuie să stea într-o atenție deosebită persoane mai puțin afectate, comparativ, dat fiind că putem învăța de la ele pentru prevenție și terapie.

Persoanele cu stil de personalitate isteric, anancast sau narcisic reacționează la supraîncărcarea cu stres atât de diferit, încât terapeuții trebuie să țină seama de aceste nuanțe la intervențiile lor. Astfel percepția

situației la *stilul isteric* este globală în aspectele sale deficitare și posedă o neatenție selectivă; reprezentările sunt mai curând impresioniste decât fidele; capacitatea de a traduce în cuvinte imagini și acțiuni este limitată; insighturile sunt limitate prin inhibiții; se ajunge la interpretări greșite repetat și la un mod de gândire care se bazează mai degrabă pe dorințe și temeri decât pe o apreciere realistă; există o tendință de a grăbi, dar și concluzii greșite, ca și o tendință de a evita „temele fierbinți” din motive emoționale (după Horowitz, 1986). Intervențiile terapeutice ținesc în special la explicare, diferențiere și deschidere a problemelor.

Spre deosebire de aceasta, *stilul personalității anancaste* se pierde în condiții de stres în fapte și detalii minore; reprezentare și sentiment vor fi separate una de alta; semnificația emoțională este pierdută, în favoarea purei semnificații a cuvântului; asociațiile se mișcă de-a lungul suprafeței semnificației cuvântului; încercările de rezolvare a problemei duc la ruminării nesfârșite, fără ca aceasta să ducă la o concluzie. Aici intervențiile ținesc spre relaționarea semnificației emoționale și a reacțiilor corporale, de a rupe cercul ruminărilor și de a descoperi motivele pentru susținerea de la hotărâri.

La *stilul de personalitate narcisic* se pune în fundal problema laudei și virtuții, a aprecierii și valorizării, ca și negarea informațiilor „care rănesc”; personalitatea se dezice de proprietățile negative și le atribuie altora; semnificațiile alunecă și nu pot să fie clar despărțite unele de altele; intuițiile se învârt cu precădere în jurul unor teme care țin de sine; gândirea rezolvitoare de probleme descompune realitatea pentru a menține atenția pe sine, tinde către o confirmare iluzorie și spre eliberarea rapidă de responsabilitate. Terapeutul susține concentrarea pe sine a atenției clientului, într-un mod realist, în timp ce combate în același timp scopurile grandioase și încurajează o preluare adecvată a responsabilității (după Horowitz, 1986).

### 3.2.3 Motivație și dispoziții pulsionale

Psihologul social Abraham Maslow (1970) a schițat un sistem ierarhic de motive, care oferă și o cheie pentru înțelegerea diferențelor interindividuale. La baza piramidei motivelor stau trebuințe fiziologice, urmate de motive de securitate, contact social, apreciere și motive de „autoactualizare”, respectiv autorealizare. Trauma ne aruncă adesea înapoi pe nivelul elementar al motivelor de securitate. De aceea restabilirea sentimentului de siguranță este primul pas în ajutorarea victimelor traulelor. Prin experiența traumatică este afectat întregul sistem de valori și motive. Cunoașterea motivelor individuale ne furnizează o cheie spre înțelegerea reacției traumatice. Ajutorul psihoterapeutic se poate orienta spre motivele și scopurile preferate de personalitatea pretraumatică și se poate atașa de aceste resurse în procesul de elaborare. Piramida lui Maslow trebuie deci să fie reconstruită pornind de la bază.

Dacă înțelegem trauma ca o experiență *vitală* de discrepanță între factorii de mediu amenințători și posibilitățile interne de stăpânire a lor,

atunci trebuințele vitale ale oamenilor formează punctul de legătură biologică al experienței traumatice. Trauma constă, printre altele, în amenințarea excesivă și/sau lezarea trebuințelor noastre vitale. De aceea pentru psihotraumatologie este de o importanță fundamentală studiul și cunoașterea sistemului trebuințelor umane. La trebuința de supraviețuire și de autoconservare trimit legătura cu potențială traumatizare. Sentimentul de amenințare a vieții se dovedește deci un factor situațional traumatic pătrunzător. Dar și alte trebuințe, cum sunt cele de securitate și de orientare, sunt „traumatizabile“.

Pentru psihologie și psihanaliză poate să fie de un interes fundamental perspectiva psihotraumatologică asupra → catalogului de pulsioni și motive, care va fi explicată în cele ce urmează. După ce discută amănunțit teoria freudiană a pulsionilor și poziția lui Erich Fromm în psihologia socială, Kaus (1995) introduce o *pulsione de siguranță și orientare*, în completarea ipotezei tradiționale în teoria psihanalitică a pulsionilor. Pentru dezvoltarea trebuinței de siguranță sunt hotărâtoare experiențele din legătura timpurie părinte-copil, astfel că adulții cu experiența unor legături sigure în copilărie au șanse mai bune de a supraviețui (după van der Kolk și Fislser, 1994). În acest sens experiențele de relație timpurii sigure pot să acționeze protector, dar prezintă în cazurile nefavorabile (relații nesigure-ambivalente) factori de risc care pot crea o dinamică vulnerabilă: adulții cu acest trecut relațional nu vor putea mai târziu, când sunt neajutorați, decât cu greu să se îndrepte către alții și să se bazeze pe pregătirea lor de a le oferi ajutorul corespunzător.

Prototipul *traumei de orientare* este → situația de dublă legătură. Aici se ajunge la o înșelare sistematică și la dezorientare cognitivă. Instinctul de orientare are deci o legătură foarte strânsă cu procesele cognitive și funcția lor de integrare socială și de supraviețuire psihică, în final. Dacă oamenii sunt ținuți într-o stare de dezinformare sistematică, aceasta poate, pe baza unei „*semnificații vitale* a orientării și informației, să desfășoare un efect traumatic exploziv. Pentru psihotraumatologia diferențială sunt importante stilurile cognitive obișnuite (stiluri de orientare), care dispun și la abordarea „informației traumatice“.

Lichtenberg (1988) diferențiază în cadrul psihologiei psihanalitice dezvoltarea a cinci sisteme motivaționale, al căror corelat comportamental poate fi observat încă de la naștere:

1. Necesitatea de a-și satisface trebuințele biologice.
2. Trebuința de legătură (*attachment*) și asociere.
3. Trebuința de autoafirmare și explorare.
4. Trebuința de a reacționa aversiv, prin ripostă, respectiv, retragere.
5. Trebuința de plăcere senzorială și de excitație sexuală.

În această largire în psihologia sinelui a teoriei originale psihanalitice a pulsionilor, trebuințele de autoconservare și retracție sunt luate în considerare ca sisteme motivaționale existente. Acestea sunt „traumatizabile“ în mai multe feluri. Relațiile familiale patologice se încrucișează adesea cu dorința copiilor de retragere și autonomie. Adulții care necesită, pentru starea lor de bine — poate ca reacție la astfel de experiențe din copilărie —, o distanță neobișnuită și modalități de retragere pregant per-

sonalizate, vor suferi de pe urma unor experiențe care limitează spațiul de joc în care se pot retrage, cum sunt, de exemplu, prizonieratul. Pentru faza de relaxare este importantă susținerea restituirii acestui sistem de motive.

Pornind de la ideile lui Freud, psihanaliza a adus valoroase contribuții la psihopatologia sexualității. Acestea trebuie completate, respectiv, continuate în jurul *psihotraumatologiei sexualității*. Trebuințele sexuale vor fi traumatizate în special atunci când ele vor fi desprinse de celelalte sisteme motivaționale, ca asocierea sau autonomia, respectiv, vor ajunge în contradicție cu acestea. Pe această bază conflictuală se explică „amenințarea vitală“ care rezultă din traumatizarea sexuală, ca abuzul sau violul. La legăturile intrafamiliale, combinația între stimulare și refuz are efect fazei oedipiene de dezvoltare. Din punct de vedere → *intrapsihic* în aceste cazuri poate acționa ca un factor predispozant o „târie deosebită a pulsionilor“ la fiu, în timp ce aspectul situativ rămâne estompat. Istoria de dezvoltare → psihosexuală a personalității poate aduce cu sine vulnerabilități deosebite în cadrul „construcției individuale a realității“, care trebuie să fie luate în considerare în special la o traumatizare sexuală ulterioară (viol).

Psihotraumatologia sistemului uman de pulsioni și trebuințe poate oferi sugestii valoroase pentru practica clinică.

### 3.3 Desfășurare diferențială a reacției traumatice și procesului traumatic

#### 3.3.1 Consecințe directe ale traumei

Evenimentele traumatogene au de regulă consecințe care corespund sindromului de suprasarcină traumatică sau altor sindroame din spectrul traumei. Legătura dintre tabloul simptomatic și factorii de suprasarcină traumatică poate să fie considerat dovedit la SBSP.

Astfel Snow și al. (1988) au găsit printre veteranii din Vietnam care au fost supuși unui stres de luptă de nivel mijlociu o rată a SBSP de 28%. Când eșantionul a fost restrâns la foștii soldați care au trăit un stres maximal, rata de îmbolnăvire s-a mărit la 65%.

O posibilă etiologie ereditar-genetică a tabloului tulburării a fost în mod explicit cercetată într-un studiu al lui Goldberg și al. (1990) pe gemeni univitelini, din care doar unul a luat parte la războiul din Vietnam. Autorii au găsit o rată de prevalență de cca 17% printre foștii combatanți, comparativ cu 5% în grupul-martor. În cercetarea pe gemenii bivitelini, dintre care unul a fost supus unui înalt nivel de stres, rata SBSP a crescut în grupul experimental de nouă ori față de grupul martor. Chiar dacă etiologia situativă a SBSP și covariația lui cu un grad ridicat de factori de suprasarcină după aceste studii și altele asemănătoare poate fi considerată relativ sigur stabilită, nu trebuie subapreciată prevalența generală

a simptomaticii după stres traumatic. Ca o regulă de fier, se poate porni de la faptul că după evenimente de un nivel mediu de suprasarcină cca o treime din cei afectați suferă consecințe traumatice de relevanță clinică. De aceea trebuie ținut seama de o relativ largă variație individuală la elaborarea situațiilor potențial traumatice. După cum s-a arătat în studiul pe gemeni, varianta determinată ereditar-genetic se mișcă între granițe foarte înguste. Cu atât mai important pare să acordăm atenție sporită și din punct de vedere preventiv desfășurării diferențiale a → reacției traumatice și condițiilor pentru trecerea ei în procesul traumatic.

Pentru o imagine de ansamblu asupra rețelei posibilelor mărimi de influențare, ne referim încă o dată la graficul nostru de cercetare diferențială a consecințelor traumei după modelul procesual (figura 8). În coloanele C1, C2 și C3 sunt introduse puncte de vedere care pot fi semnificative pentru o evaluare și o cercetare diferențială a consecințelor traumelor. Căsuțele 1-6 ale graficului pot să fie citite și „transversal“, astfel rezultând o relație specifică a factorilor pe fiecare nivel. În secțiunea de mijloc sunt introduși separat „factorii corectori“. Aceștia pot împiedica transformarea consecințelor psihotraumatice pe termen scurt în consecințe pe termen lung sau, în terminologia modelului desfășurării psihotraumatice, transformarea reacției traumatice în proces traumatic. Următoarele enunțuri sunt relevante și pentru intervenția în caz de criză și pentru terapia acută a traumei, dat fiind că aceste forme de intervenție favorizează procesul de auto-vindecare și susțin direct resursele corective disponibile.

*Desfășurarea diferențială a reacției traumatice.* Caracterul bifazic al reacției traumatice a fost descris în secțiunea 2.2.2, în funcția sa psihobiologică, drept încercare de prelucrare a unei experiențe „de neconceput“, care se opune integrării în schemele emoționale ale persoanei, ale înțelegerii sale de sine și de lume.

Din punctul de vedere al desfășurării temporale, în practica clinică s-a prezentat secvența faza de șoc, faza de acțiune și faza de descărcare (vezi și Williams, 1993). În cele ce urmează vom reda această succesiune de faze, alături de indicațiile practice pentru cei care ajută persoana traumatizată:

1. *Faza de șoc.* Durează de la o oră la o săptămână. Adesea numai după câteva ore sau zile devin clare proporțiile catastrofei. Caracteristic pentru această fază este un sentiment de insensibilitate, după aceea urmează adesea negarea. Cei afectați nu pot să creadă ce li s-a întâmplat. Adesea este negat și faptul că s-au simțit amenințați sau le-a fost frică. Caracteristici sunt alterările trăirii timpului, ca accelerarea sau încetinitorul; alterarea modurilor de percepție, ca vederea în tunel; forme dissociative de experiență, ca derealizarea sau depersonalizarea, se manifestă mari diferențe intersituative și/sau interindividuale, în sensul că un grad mai înalt de suprasarcină este însoțit de o disociere mărită.

2. *Faza de acțiune.* Începe la câțiva timp după eveniment și poate dura până la două săptămâni. Caracteristică este mânia, adesea îndreptată la locul de muncă împotriva superiorilor sau colegilor sau unor funcționari ca polițiști, medici sau cei care vor să îi ajute, asupra cărora este dată vina. Intervine o grava îndoială în raport cu sine, adesea cu depresii și senti-

mente de lipsă de speranță sau de neputință. Cei afectați sunt incapabili să se gândească la posibilități pozitive. Ei se plâng de propriile greșeli. Adesea se ajunge la tulburări de somn, iritabilitate, hipervigilență, creșterea senzației de spaimă, la tulburări de memorie, dificultăți de concentrare, coșmare și flash-backuri ale situației traumatice. La prilejul potrivit, intervine vinovația supraviețuitorului: plângerea subiectului de a nu fi meritat să supraviețuiască.

3. *Faza de descărcare.* Dacă angoasa, teama la locul de muncă, depreșiile sau tulburările de somn persistă după consumarea fazei de acțiune, trebuie furnizat ajutor profesionist. Aici se află punctul critic, unde se hotărăște dacă se va forma un sindrom de suprasarcină de lungă durată și tulburările care îl însoțesc. Acum este importantă evitarea alcoolului și drogurilor. La fel de importantă este mobilizarea susținerii sociale și discutarea despre experiență cu persoane de încredere, dacă este posibil și cu alte persoane afectate de aceeași traumă.

Faza de descărcare trebuie să fie susținută prin odihnă, relaxare și mai ales prin îndepărtarea de mediul traumatic. Acest aspect este adesea prea puțin luat în seama de cei afectați de traumă. Noua confruntare cu stresorii și mai ales cu mediul traumatic trebuie să fie pe cât posibil evitate, până ce faza de descărcare a fost dusă eficient la capăt. Altminteri se poate ajunge la o acțiune cumulativă a stresorilor, numită de Williams (1993) fenomen-scară (*stairstepping*); noul stresor se instalează atunci când → reacția traumatică nu este încă încheiată. Întreruperea fazei de descărcare stă, printre altele, la baza → *traumatizării cumulative* după Khan (1963), care a fost descrisă mai întâi de acesta printre traumele de relație. Întreruperea prelungită a fazei de descărcare duce la stări cronice de epuizare, eventual însoțite de simptomele unui SBSP.

În acest punct critic al parcursului traumatic acționează diferiți factori de vulnerabilitate. Astfel cei afectați pot să nu fie în stare să-și mobilizeze resursele sociale (rude, prieteni, cunoștințe) sau să se folosească, din diferite motive, de mijloacele de ajutor profesional. În multe cazuri, prietenii și rudele sunt o povară în plus, așa cum se întâmplă uneori la viol. Viitorii pacienți cu SBSP dezvoltă în timpul acestei perioade critice a reacției traumatice o stare de frică sporită și persistentă (*straitle response*<sup>7</sup>), sunt hipervigilenți, iritabili, suferă de tulburări de somn sau de tulburări persistente de concentrare (Weisaeth, 1989). Starea de iritabilitate persistentă este însoțită adesea de imagini mnezice intruzive. Excitația durabilă îngreunează și ea elaborarea experienței traumatice și stânjenește extincția stimulilor și reacțiilor condiționate. Dimpotrivă, negarea și evitarea par să se formeze relativ târziu, după celelalte simptome ale SBSP. Poate că ele sunt deja urmarea unei elaborări deficitare. În câteva săptămâni se poate forma tabloul clinic complet al SBSP. Dezvoltarea SBSP se dovedește deci a fi un proces foarte complex și probabil și foarte eterogen, în care se întâlnesc diferite circuite și dinamici patologice.

Există criterii care lasă deja din faza de acțiune să se prevadă riscul unei viitoare tulburări de durată? O mare cantitate de → disociere peri-

<sup>7</sup> Literalmente „răspuns prin tresărire“. — N. t.



traumatică poate servi drept punct de reper. Astfel, într-un studiu prognostic al lui Shalev și al. (1996) asupra a 51 victime rănite din Israel, cantitatea de disociere — măsurată prin *Peritraumatic Dissociative Experiences Questionnaire* (PDEQ) după Marmar și al. (1994) — s-a dovedit a fi un criteriu reliabil pentru prognosticul apariției SBSP la 6 luni după eveniment. În proiectul model Köln pentru ajutorarea victimelor, o cantitate retrospectiv ridicată, înaltă de disociere după PDEQ s-a dovedit, la fel, relevantă pentru prognosticul SBSP. În general, reacțiile haotice și dezorganizate cum sunt *catatonia*, *freezing*, *stupor*, auto-abandon, pierderea conștiinței controlului și perspectivei de viitor s-au dovedit repere pentru un prognostic nefavorabil. În noile cercetări, o → rată redusă a cortizolului, care se poate înțelege ca un → corelat neuroendocrinologic al unei reacții traumatice dezorganizate și determinate de lipsa de speranță, se poate dovedi un indicator pentru SBSP. Dimpotrivă, la reacțiile normale de stres, se înțelege o rată înaltă de cortizol. Indicatorii menționați pentru o dezvoltare nefavorabilă recomandă un tratament profesional acut și o intervenție de criză la aceste grupe de persoane. (vezi și Indexul de risc Köln).

Pentru desfășurarea diferențială a reacției traumatice este importantă deosebirea între *aspectele emoționale* și cele *cognitive* (Wilson, 1989).

#### Aspectul emoțional

Wilson propune diferențierea între trei tipuri de reacție: coplășirea și inundarea cu emoții, amortire emoțională (→ numbing) și încercare de echilibrare a trăirilor emoționale negative (modulare afectivă). Prin coplășirea emoțională, cel afectat este împiedicat să perceapă realist situația și să ia măsuri de protecție. Amortirea psihică (anestezia emoțională) pe de altă parte este o reacție de urgență care trebuie să evite coplășirea emoțională. Expresia *psychic numbing* a fost pronunțată de Lifton. Prin aceasta, Lifton descrie un spectru de reacții care se întinde de la stări crepusculare stuporoase și retardare psihomotorie până la forme relativ ușoare de clivaj afectiv, ca incapacitatea de a simți milă. După propunerea lui Lifton (1988), diferite forme de mecanisme restrictive ale Eului pot să fie subordonate tot în sensul conceptului lui Kardiner de *ego-constriction* spectrului anesteziei emoționale, ca, de exemplu, clivarea reprezentării și afectului, refularea și forme de trăiri disociative. În cautarea „modulării afective”, cel afectat face eforturi să regleze și să controleze furtuna emoțională. Această formă de stăpânire a afectelor este parte componentă a → comportamentului de coping reușit. → Sindromul de suprasarcină traumatică complexă este determinat de eșecul durabil al reglării afectelor.

#### Din punct de vedere cognitiv

După Wilson, apar 4 teme care pot să fie stăpânite foarte diferit: 1. perceperea evenimentului; 2. aprecierea și evaluarea situației; 3. căutarea unei explicații și — pe baza primelor trei puncte — faza de planificare a acțiunii.

Negarea sau evitarea cognitivă corespunde unei tendințe de a bloca percepția evenimentului. Purtătorii acestui stil de apărare fac eforturi de a face inofensivă situația. Ei preferă acea „interpretare” care îi scutește

de orice responsabilitate sau participare. Astfel ei pot să nu se comporte adecvat în situație și nu au de ce să se lupte cu sentimentele ulterioare de vinovăție pentru că au neglijat posibilitățile de ajutor sau au omis modalități de acțiune.

Trebuie diferențiate de acestea fragmentările cognitive ale situației. Aceste mecanisme de apărare depășesc simpla negare — legăturile sunt percepute fals și cauzele sunt ordonate fragmentar. Și aici, ca și la negare, ia naștere o schemă de acțiune care se bazează mai ales pe negarea în fantasmă.

Wilson desemnează drept „mecanism cognitiv” și intruziunea în sensul unei admiteri a stimulului traumatic, respectiv, amintirilor. Indicii diferențiale poate da aici „calitatea” intruziunii. Clivajul sau disocierea duce la afect traumatic fără imagine mnezică. Pe de altă parte, apar și amintiri figurate fără afect. Intruziunea poate fi înțeleasă în concept de asimilare și acomodare. Dacă asimilarea experienței traumatice la schema traumei reușește, atunci aceasta se poate acomoda la rândul ei și poate integra informația traumatică. Imaginile sau fragmentele mnezice disociate, încărcate cu cea mai înaltă semnificație emoțională, pot astfel să piardă treptat caracterul unui „corp străin” sufletesc.

Pentru prevederea unei patologii ulterioare versus elaborare reușită, semnele calitative ale trăirii intruzive după Shalev (1996) sunt mai importante decât puterea imaginilor intruzive. Pot ele să fie prinse în vorbire și comunicate? Duce oare aceasta la despovărare? Tulbură ele somnul și comportamentul alimentar sau servesc la elaborarea experienței traumatice?

Fenomenele intruzive pot fi înțelese din punct de vedere psihobiologic ca „cerere” de a integra → schema traumei în schemele personalității. Aici se decide dacă în memorie va fi stocată o → schemă relativ diferențiată sau nediferențiată. Dacă ea rămâne nediferențiată, fragmentată sau selectivă, atunci sunt necesare măsuri traumacomparatorii, care trag concluzii asupra conținuturilor memoriei inaccesibile, respectiv, nerealiste și care construiesc pe baza lor. În același timp se decide aici o posibilă trecere a reacției traumatice în proces traumatic. Pentru o clarificare a acestor întrebări fundamentale ale psihotraumatologiei diferențiale este necesară luarea în considerare a particularităților memoriei umane.

#### Sistemul memoriei

Aici se pune, din punct de vedere diferențial, problema cum este stocată în memoria pe termen lung o schemă a traumei, care susține experiența situațională traumatică mai mult sau mai puțin fragmentat versus diferențiat și ce efecte are aceasta asupra procesului traumatic individual. În cercetare și în literatură clinică sunt relatate fragmentări de amintiri și amnezii care pot fi puse pe seama refulării sau disocierii. În secțiunea 2.2.2 am vorbit deja despre unele procese general psihologice și psihobiologice ale memoriei, ca și despre diferența între sistemul de memorie și amintire „rece” și cel „cald”, în cel din urmă fiind procesate impresiile emoționale și cu semnificație vitală. Din aceasta rezultă că nu sunt în întregime pierdute conținuturile traumatice ale memoriei. Ele pot însă să fie retrase vremelnic sau chiar durabil amintirii explicite. Această concepție, întâlnită tradiționalmente mai ales în psihanaliză, și-a găsit o susți-

nere experimentală în științele cognitive, anume în diferențierea pe care o face Schacter (1992) între memorie implicită și memorie explicită. În timp ce activitatea memoriei explicite se bazează pe stocarea intenționată și conștientă, memoria implicită reprezintă o formă intenționată, inconștientă de amintire. Fenomenele memoriei implicite fac înțeles faptul clinic, de mult cunoscut, că schema traumei poate să fie activată printr-o constelație situativă, care să vină în întâmpinarea percepției conștiente. Brewin și al. (1996) deosebesc în această situație între „memorie verbală” și „situativă”, aceasta din urmă fiind exclusă tendințios de la atenția conștientă.

Pentru psihotraumatologia diferențială și cercetarea proceselor traumatice este importantă o a doua posibilitate de reproducere extraconștientă a conținuturilor mnezice traumatice, care este cuplată cu starea emoțională a organismului. Cu aceasta se ocupă → *modelul schimbării stării activităților mnezice* al lui Koukou și Lehman (1980). Acesta se referă, printre altele, la cercetări asupra învățării dependente de stare (*state dependent learning*). Persoanele care au învățat anumite conținuturi când se aflau sub influența unor droguri psihotrope nu au mai fost în stare, atunci când efectul drogurilor a dispărut, să reproducă ceea ce au învățat. La o nouă ingestie a aceleiași substanțe chimice, conținuturile mnezice au redevenit accesibile. Afecțele sau stările dispoziționale formează, după Koukou și Lehmann, o cheie spre stocarea mnezică, care altminteri rămâne inaccesibilă. Dat fiind că encodarea și reproducerea experienței traumatice este însoțită mereu de afecte extreme, modelul schimbării situației oferă o explicație a stărilor disociative care se pot forma în trăirea peritraumatică sau în intervalul postexpozitoriu și ulterior este accesibilă numai selectiv. Conținuturile schemei traumatice pot să fie deci amintite numai în aceeași stare de excitație afectivă care domină și la stocare — o implicație a modelului care este susținută clinic. Și cercetarea calitativă a proceselor terapeutice cu analiza de configurație și modelul schimbării dialectice (vezi secțiunea 2.4.2) susține eficiența experienței emoționale și stărilor dispoziționale tipice personalității.

O interesantă consecință pentru relația între starea afectivă și prestația memoriei reiese din următorul fenomen, pe care l-a observat unul dintre autori (G.F.) într-o psihoterapie psihanalitică cu durata de mai mulți ani cu o pacientă psihotică care suferea de o tulburare (unipolară) maniacală. → Alianța terapeutică a permis continuarea terapiei în timpul episoadelor maniacale. În cursul acestor convorbiri terapeutul a luat notițe. Interesant era că în timpul episoadelor maniacale pacienta trata teme de mult trecute. Ea își putea aminti aproape cuvânt cu cuvânt ceea ce se discutase anterior. În timpul intervalului subdepresiv, dimpotrivă, amintirea acestor convorbiri era inaccesibilă. În copilărie, pacienta a suferit maltratări și abuzuri severe.

Alături de cheiunea stimulării situative a schemei traumatice și reproducerea „spontane” în starea afectivă respectivă, pentru cercetarea memoriei psihotraumatice se pune problema: care sunt condițiile care stânenesc integrarea schemei în procesul experimental în curs? Aici ar putea fi decisiv modelul funcționării evaluative și recategorizante a memoriei, după Edelman (1989, 1992). Acest model fundamentat în teoria cogniției din neuroștiințe pornește de la ideea că, în contact cu noile experiențe,

conținuturile memoriei pot să fie prelucrate pasager și cvasiautomat, „categorial”. Aici se pun câteva întrebări care se pot apropia de răspuns cu ajutorul modelului. Ce condiții pot împiedica prelucrarea schemei? Este oare determinantă în acest caz inaccesibilitatea verbală a schemei? Este răspunzătoare o blocare a informației între centrii neurofiziologice ai memoriei? Ce condiții structurale influențează deosebirile individuale atât de evidente în ceea ce privește capacitatea de recategorizare sau „re-schematizarea” conținutului și/sau structurii schemei traumei?

#### *Acțiunea diferențiată a factorilor corectivi*

La această problemă complexă putem da un răspuns dintr-o singură privire. Ne vom referi la figura 8 și vom folosi de această dată săgețile graficului ca schemă euristică pentru trecerea noastră în revistă. Astfel iau naștere — de sus în jos — 6 săgeți sau „niveluri” ale graficului, care traversează coloanele. Se obține astfel o privire de ansamblu asupra consecințelor directe ale traumei, deosebite după eficiența pe termen scurt sau pe termen lung (C1-C3). În blocul mijlociu (C2) sunt prezentate efectele corective ipotetice, care pot să împiedice trecerea de la consecințele pe termen scurt la consecințele pe termen lung. Cele menționate până acum vor fi rezumate.

*Nivelul 1*) Reacția traumatică de urgență poate fi întreruptă printr-o configurație corespunzătoare de faze de relaxare. → Strategiile de coping „flexibile” pot să faciliteze acest proces. Importantă este întreruperea unei „spirale descendente”. Dacă cel afectat poate să se liniștească și să se relaxeze și perlaborarea va fi mai eficientă.

*Nivelul 2*) Reacția primară de apărare la experiențele traumatice, așa cum este descrisă în secțiunea 2.2, este determinată în segmentul motor-efector al → „cercului situației” prin tendințele de fugă și de luptă cu imobilizarea consecutivă iar în segmentul receptor prin anomalii de percepție până la trăire disociativă. La fragmentarea și anomaliile schemei traumatice se formează apărarea secundară cu schema traumacompenzatorie. „Spirala descendentă” decurge aici astfel: cu cât amintirea este mai fragmentară, cu atât mai globale și iraționale apar măsurile de compensare și de evitare. Aici acționează corectiv perlaborarea evenimentelor traumatice. Completarea treptată a ceea ce până atunci rămăsese numai implicit (memorie situativă), de exemplu, a impresiilor senzoriale și senzațiilor corporale, stimulează asimilarea experienței traumatice, diminuează tendința compensatorie și sporește integrarea în sensul „tendinței spre integritate”.

*Nivelul 3*) Tema centrală traumatică poate deveni în procesul traumatic o „temă de viață” (vezi, de exemplu, cazul domnului P. din secțiunea 2.4.2), dacă semnificația subiectivă, personală a situației nu este elaborată. Cu mijloacele → analizei calitative a situației după → modelul desfășurării traumatizării psihice putem să vedem semnificația centrală, adesea foarte individuală, pe care o atribuie cel afectat situației traumatice. Dacă acest punct de *maximă interferență* nu poate fi amintit și înțeles, atunci „împărțirile de semnificații” întrerupte (v. Uexküll) și încercarea

unei „recategorizări“ a experienței traumatice, în sensul modelului memoriei al lui Edelman, devin motorul procesului traumatic. În măsura în care semnificația centrală subiectivă rămâne → inconștientă, tema centrală traumatică se extinde la *tema centrală de viață traumatică* care subminează organizarea personalității. El își găsește expresia în fragmentele de script și schemele de relație ale stărilor dispoziționale și de trăire tipice personalității (vezi și secțiunea 2.4.1).

Efect corectiv are elaborarea semnificației subiective. → Terapia traumei trebuie să meargă până la tema situațională traumatică centrală, fie pentru a stânjeni trecerea în proces, fie pentru a reduce tendințele compensatorii iraționale.

*Nivelul 4*) introduce posibilitatea de a se forma *fragmente ale structurii caracteriale, respectiv, ale structurii Eului (fragmentări cognitive)*. Haan (1977) introduce funcții cognitive dezorganizante, ca „forme de fragmentare“, pe lângă apărare și coping. Fragmentarea cognitivă amintește de → mecanismele de apărare psihotice și forme de gândire, cum este concretismul (un exemplar vine în locul conceptului general), neologismul, confabulația, reprezentările delirante de natură paranoidă sau grandioasă, depersonalizare (dezorientare spațio-temporală față de propria persoană) și derealizare (pierderea sentimentului realității). Mai ales la traumatizarea extremă poate să intervină o pierdere de structură a funcțiilor cognitive asemănătoare cu psihoza. Cercetarea sistematică a antecedentelor traumatice ale psihozei este un important punct din programul psihotraumatologiei.

Structura de personalitate borderline, cu tendința ei de clivare reprezentări *all-good* versus *all-bad*, se poate pune, printre altele, pe seama fixării modalității de gândire preoperațională sau timpuriu operațională. Studiile empirice existente concordă asupra contribuției abuzului sever. Neglijarea și abuzul pe care le-au suferit în copilărie pacienții borderline aparțin predominant vârștelor în care predomină gândirea preoperațională sau incipient operațională. Printre alterările caracteristice ale pacienților traumatizați trebuie amintite: distrugerea încrederii de bază, autoreproșuri în legătură cu trauma în sensul unei atribuirii nerealiste a responsabilității, senzitivitate exagerată pentru trebuințele altora și diferite variante de tendințe spre repetiție, printre altele transformarea din victimă în calău în → ciclul violenței.

Deosebit de enigmatic la dezvoltarea tulburărilor borderline și tulburărilor severe de personalitate în procesul traumatic este → comportamentul parasuicidar, autolezant. Se pot deosebi două cicluri de apariție a acestuia.

La maltratarea și abuzul sever, aceasta se poate înțelege ca expresie a tendinței pasive la repetiție (→ compulsiune la repetiție), pe baza unei identificări cu făptașul și întoarcerea agresiunii împotriva propriei persoane. Comportamentul autolezant apare însă și la alte persoane care nu au suferit nici abuz și nici maltratare fizică, ci „doar“ o formă greu de asimilat de traumă de relație, ceea ce pare în societatea noastră a fi foarte frecvent printre femei.

Încă și mai enigmatică pare aici relația între autolezare și trauma de relație. Aici se poate face legătura cu anumite dezvoltări ale ipotezei du-

blei legături. Fischer (1986a) propune următoarea ipoteză pentru relația între variante de dublă legătură și apariția unor tulburări de personalitate. Cel mai frecvent la traumele de relație este vorba despre prescripții *double bind* de tipul „Fii spontan!“

Părinții din clasa de mijloc europeană și americană cer de la copiii lor adesea o „purtare frumoasă“, care trebuie să fie desfășurată „spontan“, nu la cererea părinților. Deosebit de receptive la această poruncă subliminală sunt fetițele sensibile, gata de adaptare. Secvența „logică“ a mesajului *double bind* se poate reconstrui, după Fischer (1986a), astfel:

- A) „Acționează mereu cum îți spune inima“ (noțiune superioară pragmatică).
- B) Indicații directe de acțiune, de exemplu, „fii harnică, feminin-retrasă (nu impulsivă), recunoșcătoare și veselă“ etc.
- C) „Consideră că B) este un caz de A).“

Această secvență este înșelătoare în două sensuri. Părinții „liberali“ încearcă să-și impună dorințele și preceptele comportamentale și pretind în același timp copilului să le îndeplinească „spontan“ dorințele. Într-un al doilea pas, care acționează încă și mai înstrăinător, dorințele parentale sunt echivalate cu interesele și motivele spontane, naturale ale copiilor.

Interiorizând această secvență, copilul se află în fața unei situații paradoxale în care anumite dorințe și motive dintre cele mai intime pentru el, cum este, de exemplu, autoconservarea, devin precept: „Trebuie să te îngrijești, să ai grijă de tine, trebuie să ai încredere, să iubești“ ș.a.m.d. Motive interiorizate, dorințe și trebuințe pulsionale se transformă în „Porunci ale Supraeului“, în sensul → modelului instanțelor.

Strategia traumacompensatorie, care este cel mai la îndemână în această schemă de relație, constă atunci în secvența: „dat fiind că trebuințele mele nu sunt trebuințele mele (ci ale părinților), atunci eu sunt eu însumi numai dacă îmi reprim trebuințele spontane, de exemplu, mă neglijez, îmi vatăm corpul — în cele din urmă într-o încercare de suicid: îmi distrug corpul“. În această formulare se exprimă răspunsul paradoxal traumacompensatoriu, care stă la baza alterărilor și simptomelor care se formează la cel afectat de procesul traumatic.

Prima negație, spontană, a traumei de relație duce în sensul figurii 3 la o dedublare de sine, care disociază sinele nuclear psihic de trebuințele sale corporale, dorințele spontane și impulsurile pulsionale. Aici autonomia și autoconservarea (psihică) sunt paradoxal legate de distrugerea și vătămarea de sine. Sinele se afirmă în libertatea sa psihică și în autonomia sa, în măsura în care se vatămă singur sau chiar se distruge. Salvarea de sine este în acest caz extrem identică cu suicidul. Afirmarea libertății și autonomiei a preluat forma trăsăturilor de caracter autovătămătoare.

În calitate de → *teren de acțiune minim controlat* este aici ales corpul și trebuințele sale. Formarea simptomelor depinde mult de sistemele de motive și trebuințe afectate (vezi secțiunea 3.2.3). Și temele, și motivele de dezvoltare pot să fie afectate de această traumă de relație și se transformă apoi dintr-o dorință spontană într-o cerere. Încrederea devine grijă, autonomia este cerută, independența este un precept, iubirea oedipiană se transformă într-o „oedipalizare“ activă etc. (vezi Fischer, 1986).

Printre simptomele principale descrise de Kardiner pentru *nevroza traumatică* se află unele care pot servi în același timp drept simptome principale pentru o evaluare diferențială a unei alterări durabile de personalitate. Astfel sunt: tendința spre manifestări agresive, fixația la traumă și mai ales *coborârea nivelului general de funcționare*. Pericolul repetiției este combătut prin restrângere la cel mai îngust spațiu de viață și reprimarea tuturor manifestărilor spontane de viață, în sensul unei strategii traumacompensatorii. Limitarea Eului poate să fie folosită ca o apărare caracterială împotriva izbucnirii sentimentelor și comportamentelor agresive.

Alterările structurii caracteriale se formează în intervale lungi de timp. Pentru influențarea corectivă sunt necesare procese structurante, așa cum sunt ele cunoscute din psihoterapia procesului traumatic (vezi secțiunea 4.4)

*Nivelul 5) Traumă și formațiune simptomatică.* În cazul acestei chestiuni de cercetare trebuie să fie considerat în mod diferențiat și procesul traumatizării psihice, nu numai corelația între stimulii traumatici pe de o parte și pe de altă parte simptomele. Ca ipoteză de lucru admitem că mai ales configurațiile situaționale implicit amintite, care se leagă de TSTC, sunt productive. Simptomul poate să fie înțeles ca o încercare de a restabili echilibrul intrapsihic sau somatic, căutându-se o nouă balanță între schema traumatică și → schema traumacompensatorie. O bază pentru aceasta este oferită de → *câmpul minim controlat de expresie sau acțiune*. Dependența de alcool și de droguri, tulburările comportamentului alimentar dar și autolezarea și suicidul pot să fie expresii ale acestor încercări de control. „Alegerea” simptomului reprezintă, așa cum Freud a descris-o pentru simptomul nevrotic, un compromis între schema traumei și schema compensatorie, de unde succesul inițial al simptomului în sensul unei reglări reușite și unui control al punctului de pornire. Astfel, persoanele care se autovatămă sistematic descriu această „soluție” ca extrem de despovărătoare de tensiunile interne insuportabile. Probabil insensibilitatea la durere în aceste clipe constă în emisia de opiozi endogeni. Comportamentul auto-vătămător poate fi observat și la persoanele aflate în stare de depravare. Simptomul permite un control cel puțin minimal asupra condițiilor traumatiche altminteri incontrolabile, care acum pot să fie tratate pe *propriul corp*, ca un câmp de expresie și de acțiune controlat și care este indispensabil pentru conservarea, respectiv, restabilirea echilibrului sufletesc.

Intervențiile corective, care trebuie să evite o cronicizare a simptomelor, trebuie să se orienteze de aceea spre întărirea și diferențierea forțelor compensatorii — un mod de a gândi în care psihanalistii au încredere în mod tradițional mai mult decât terapeuții comportamentaliști clasici, pentru care acesta era „simptomul bolii”. Din punct de vedere psihotraumatologic pare chestionabil efortul de a combate simptomul în mod nemijlocit, dat fiind pericolul de a retrage personalității traumatizate ultimul sprijin al unui *câmp de acțiune minim controlat*. Paralel cu diferențierea schemei traumacompensatorii, trebuie lucrat asupra diferențierii schemei traumatiche, dat fiind că aceasta intră în formațiunea de compromis a simp-

tomului și astfel contribuie la conservarea ei (vezi și procesul de tratament în secțiunea 8.4, abuzul sexual al copiilor).

Pe lângă măsurile psihoterapeutice, și relaxarea, o viață schimbată, cu multă mișcare corporală și o dietă săracă în grăsimi pot să întărească forțele de autovindecare. Cercetătorii stresului Kraus și Raab (1961) apară punctul de vedere conform căruia datorită lipsei de mișcare, → reacția de stres nu poate să fie descărcată. Probabil aceasta este valabil până într-un anumit grad și pentru reacția traumatică în sensul „stresului traumatic”.

În procesul pe termen lung tablourile simptomatice psihotraumatice pot să reapară și după o latență mai lungă, dacă fie schema traumatică este stimulată din nou în sensul tendinței la repetiție, fie măsurile traumacompensatorii se dovedesc a fi din ce în ce mai disfuncționale pentru cursul vieții personale. Astfel de mecanisme stau la baza SBSPP insidios. Van der Kolk și Kaddish (1987) descriu cazul supraviețuitorilor marelui incendiu din Coconut Grove din 1942, care, după o perioadă lungă lipsită de simptome, au dezvoltat pentru prima oară simptome în anul 1981, deci aproape la 40 de ani după catastrofă, care indică o *reenactment* a experienței traumatiche. Și supraviețuitorii lagărelor de exterminare național-socialiste prezintă adeseori după decenii pentru prima oară întregul spectru al consecințelor. Poate victima persecuției a găsit între timp o posibilitate de adaptare internă favorabilă la experiența traumatică „încapsulată”, care a fost pusă sub semnul întrebării de circumstanțe de viață ulterioare. Astfel de observații vorbesc în favoarea faptului că schemele traumei au fost păstrate mult timp compensate. Dacă totuși măsurile traumacompensatorii sunt puse la îndoială și/sau schema este stimulată prin reminiscentele situației traumatiche, atunci simptomele ies din latență.

*Nivelul 6) Tendințe spontane la repetiție.* O altă variantă despre modul în care simptomele pe termen scurt pot să treacă în simptome pe termen lung este oferită de tendințe spontane la repetiție care pot fi puse pe seama procesului bifazic al reacției traumatiche cu schimbarea de fază de la intruziune la negare. Repetiția urmează → tendința de completare (*completion tendency*) descrisă de Horowitz (1976) și poate să ducă la consecințe intermediare și la efecte intergeneraționale. Freud a vorbit într-un sens foarte asemănător despre o „întoarcere a refuzului”, care fie face necesare noi măsuri de apărare, fie poate duce și la ridicarea refuzării. Efectele corectoare iau ființă în măsura în care se reușește învingerea tendinței pasive la repetiție, dependența de situația stimul, probabil autoreproducerea „retraumatizantă”, și găsirea unei forme active de repetare, realizarea → copingului și recăștigarea controlului situației, respectiv, autoreglarea. Repetarea spontană în serviciul „tendinței la repetiție”, așa cum a afirmat Freud în concepția sa despre procesul psihanalitic (vezi Fischer, 1996, p. 20), este motorul schimbării terapeutice, unde se poate atașa în mod dialectic terapia traumatică, în măsura în care ea se referă la tendința la repetiție, dar o folosește însă și pentru schimbarea personalității. Fără utilizarea terapeuticii, tendința spontană la repetiție poate duce la efecte active, dar destructive, cum este, de exemplu, → *ciclul violenței*, dacă fosta victimă caută să se despovăreze de experiența psihotraumatică prin victimizarea altor persoane.

### 3.3.2 Examinare diferențială a consecințelor mediate

Pentru a reprezenta în ansamblu factorii ce influențează consecințele mediate ale traumei, utilizăm ca bază de analiză câmpurile din ultima coloană (C4) din figura 8, în cele ce urmează ca „niveluri” ale graficului.

*Nivelurile 1), 2) și 3) Efect de întărire pentru suprasarcini ulterioare și retrăire.* La traumatizare multiplă în cursul vieții ia naștere o *spirală descendentă*, dacă experiența nu poate fi prelucrată. La acest „efect de întărire” prin suprasarcină traumatică prealabilă componenta excitativă a SBSP este mai degrabă nespecifică, scăzând pragul de incidență pentru stresorii ulteriori. Dimpotrivă, efectele specifice sunt de așteptat din partea *stimulilor cheie*, care corespund structural schemei centrale a situației traumatice și care se asimilează schemei traumatice. Aici se ajunge la re-traumatizare sau la generalizarea schemei traumatice, la noi componente ale situației, care până acum nu a fost cuprinsă (vezi cazul din secțiunea 1.4).

*Nivelurile 4) și 5) Consecințele sociale, re-înscenarea traumei, ciclul violenței.* La consecințele mediate trebuie să fie luat în considerație efectul asupra aparținătorilor. Unele traume, ca rănire gravă, violență sau abuz sexual în psihoterapie și psihiatrie îi afectează pe aparținători atât de puternic, încât îi putem desemna pe aceștia drept „co-victime”.

Traumele au consecințe imprevizibile, care este de așteptat să se manifeste într-un spirit al timpului care neagă trauma și care se dedă unui „cult al forței”. În domeniile individuale de acțiune se ajunge la revictimizarea victimelor traumelor, care poate să fie provocată de propriile tendințe la negație. Deosebit de împovărătoare din punct de vedere social sunt repetițiile care corespund → *ciclului violenței*. Astfel, în istoria de viață a personalităților delincvente se întâlnesc evenimente traumatice severe, printre care maltratări, abuzuri și neglijări (vezi secțiunea 8.4.4). O formă de compensare constă în aceea că experiența traumatică este pasată mai departe unor persoane care nu au cu aceasta nici o legătură originală. Această repetiție ca apărare față de propria victimizare poate merge până la compulsiune. Actele de violență se perpetuează până la crime sadice. Fundalul traumatic al acestor delikte este important pentru prevenție și terapie, dar nu trebuie să ducă la o dezvinovățire generală a făptașului sau la cererea de a înlocui pedeapsa cu „terapie”. În forma violenței a reproducerii traumei intra de fiecare dată și componente personale și sociale, ca dominarea prin putere și violență și dispreț pentru slăbiciunea care pregătește terenul pentru actul de violență. Astfel de tendințe trebuie să fie combătute inclusiv prin lege. Ele sunt favorizate totuși printr-o poziție și/sau o ideologie „prietenoase față de făptaș”.

O reînscenare a experienței traumatice într-o măsură imensă a putut fi observată în Europa între cele două războaie mondiale. Ea a fost susținută printr-o bagatelizare raționalizată pseudoștiințifică a traumei, la care a participat mai ales psihiatria germană. Primul război mondial a lăsat în urma lui traume de război, în rândurile soldaților și ale populației. În loc de a trata individual și colectiv aceste fenomene, psihiatrul

Bonhoeffer (1926) a introdus conceptul de „nevroză salvatoare”. Persoanele traumatizate de război au fost tratate în consecință adesea ca „bolnavi de nevroză salvatoare” și în final „chiulangii” (vezi și Pross, 1988). Cu argumentul că alți camarazi au făcut față războiului fără „traumă”, cauza tulburării a fost căutată în degenerare și o „povară genetică” devalorizantă. Acest cult al forței și „eredității de neînvinși” („ceea ce nu mă ucide, mă face mai puternic”) a fost perpetuat în mod consecvent în ideologia nazistă și a dus la o culme a delirului. Acest cult al forței și negarea propriei slăbiciuni și vulnerabilități au dus disprețul și excluderea „celor slabi” și „celor inferiori genetic” până la nimicirea lor fizică. Într-o întreprindere „traumacompensatorie” de proporții gigantice, Germania s-a prăbușit într-un război împotriva „lumii întregi”. În acest „proces traumatic” nefericit, tratatul de la Versailles, a obligat Germania, ca țară învinsă în primul război mondial, la plăți insuportabile. Acest act a întărit forțele naționaliste și a dezavuat așa-numiții „politicieni ai realizărilor”, care au încercat să dea socoteală de vinovăția de război a Germaniei, să elaboreze trauma realist, ca înfrângere, și să învețe din trecut. Întărită și de criza economică, a avut loc demobilizarea numeroșilor foști soldați, care s-au angajat ca mercenari la formațiunile paramilitare, cum este SA sau *Stahlhelm* („Căștile de fier”) și au desemnat drept dușman orientarea democratică a Republicii de la Weimar, printre altele și pentru că, din punct de vedere profesional și psihic, ei nu erau în stare să ducă o viață civilizată.

*Nivelurile 6) și 7) Efecte transgeneraționale.* Dacă consecințele traumatice mediate se întind peste generații, vorbim despre un efect transgenerațional sau despre o traumatizare transgenerațională. Și aceste fenomene pot să aibă consecințe politice cu bătaie lungă. Pe de altă parte, ele dau valoroase indicații despre „conversiune”, schimbarea condițiilor pașnice de viață și o „demobilizare” a mulțimii. De exemplu, războiul civil între sârbi și croați care a avut loc în fosta Iugoslavie are un precedent istoric în atacul nimicitor al croaților care au condus, cu ajutorul național-socialiștilor germani, regimuri care erau împotriva sârbilor. Brutalitatea atacului sârb asupra grupurilor etnice ale croaților și bosniacilor se poate interpreta, printre altele, ca o încercare de compensare și răzbunare pentru experiența traumatică precedentă. Dacă această interpretare este corectă, atunci statul iugoslav sub președintele Tito, care a unificat vremelnice grupurile etnice, nu a putut contribui suficient la elaborarea traumei și „mediere”. Aceste exemple trebuie puse în relație cu punctele de vedere psihotraumatologice din cercetarea conversiei sau demobilizării (Nachreiner și Fischer, 1996). Genocidul și persecutarea minorităților trebuie să fie analizate din punctul de vedere al reeditării experiențelor traumatice (vezi Laub și Caruth, 1994).

Unele mecanisme ale transmiterii transgeneraționale ale traumelor pot să fie observate mai ales în generația a doua și a treia a victimelor Holocaustului. Kestenberg (1990) a propus pentru → transferul temei traumatice de la o generație la următoarea expresia „transpoziție”, analog felului în care o piesă muzicală este transferată sau „transpusă” într-o altă tonalitate. Copiii trebuie să creeze o restituire pentru pierderea părinților. Ei sunt dedicați acestui rol de către rudele sau prietenii



tenii uciși, despre care adesea nu s-a vorbit niciodată în familie, care sunt deci niște necunoscuți pentru copii. Atmosfera de tăcere misterioasă este resimțită de copii pornind de la propria lor fantezie și propriile lor ipoteze.

Adesea ei încearcă să „concretizeze” nenorocirea fără nume prin propriul lor eșec, în sensul că o nenorocire *știută* este mai ușor suportabilă decât pericolul fără nume. Kogan (1993) descrie acest proces de *concretizare* a ceea ce este de neconceput prin cazul unui pacient psihotic care a tras cu arma în tatăl său. În copilărie, tatăl se ascunsese în șifonier și a trebuit să fie de față la uciderea tatălui său de către naziști. Deși el nu a vorbit niciodată despre acest eveniment cu fiul său, scena a fost, se pare, atât de exact transmisă prin atmosferă, încât a putut lua naștere o reînscenare transgenerațională exactă, în sensul concretizării. Ca și cum numai asta ar fi așteptat, tatăl a vorbit atunci pentru prima oară despre înspăimântătoarea sa experiență din copilărie, la care el nu se putuse niciodată gândi până atunci.

### 3.4 Strategii de cercetare ale psihotraumatologiei

Psihotraumatologia a fost în cursul dezvoltării sale un domeniu de cercetare intensivă. Pentru viitor multe vor depinde de rafinarea strategiilor de cercetare de până acum și de dezvoltarea corespunzătoare a obiectului.

Necesitatea orientării de cercetare în psihotraumatologie depinde de faptul că obiectul ei nu este ancorat firesc în conștiința cotidiană. „Timpul vindecă toate rănilile”, „a te împăca cu temerile”, peste orice „crește iarba verde”; aceste enunțuri sunt mai apropiate de înțelegerea omului sănătos decât faptul că experiențele traumatice pot avea consecințe, poate chiar pe termen lung, care pot să acționeze până la procese istorice. Împotriva acestei înțelegeri umane cotidiene, adesea nu prea sănătoase, trebuie să își îndrepte cercetările psihotraumatologia, fără să se lase târâtă într-o poziție defensivă, de continuă justificare. Un avantaj constă în aceea că rezultatele cercetării sunt adesea mai puțin banale decât alte „teorii” din științele umaniste, în cadrul cărora cercetarea adeseori nu face altceva decât să descopere cu multă osteneală ceea ce se știa deja și nimeni nu a pus sub semnul îndoielii.

Dat fiind că psihotraumatologia tratează și unele teme tabu, în calea cercetării apar ca obstacole prejudecăți populare și strategii de apărare personale (vezi secțiunea 4.1). Cercetătorii și practicienii psihotraumatologi sunt la rândul lor — adesea în mod inconștient — influențați de aceste prejudecăți. Și din acest punct de vedere cercetarea și o practică clinică orientată spre cercetare formează un corectiv important. Se ajunge la aceea că legăturile complexe interindividuale se integrează cel mai bine în temele concrete de cercetare.

În cele mai multe științe umaniste este curentă deosebirea între → idiografic (de la termenul grec *idios* — descrierea a ceea ce este propriu, particular) și nomotetic (de la termenul grec *nomos* — lege, orientat spre enunțarea de legități). Oricât ar părea de plauzibilă la prima vedere această

clasificare a strategiilor de cercetare, în științele sociale moderne ea a dus totuși la o eroare considerabilă.

Filosofia pozitivismului logic și metodologic consideră drept științifice, în sens restrâns, doar legitățile nomotetice. Pentru psihotraumatologie în-trebarea importantă este cum se leagă între ele cu sens cercetarea idiografică și cea nomotetică. Aici îndoiala merge mai departe, investigând modul în care pot fi obținute enunțurile generale și întemeiate științifice. Aceasta are loc cu privire la constructe sau concepte general valabile, care trebuie să fie considerate în designul cercetării ca „variabile”, ca, de exemplu, itemii unei scale a traumei. Operația care duce aici la generalizare este formularea itemilor ca variabile de bază și construcția unei scale de răspuns corespunzătoare. Numim această formă de generalizare → *strategia de izolare a variabilelor*. Avantajul lor constă în aceea că sunt create „variabile” care pot să fie măsurate comparativ la indivizii și populații. Dezavantajul este legat de procesul de *izolare* a variabilei: răspunsurile sunt „izolate” de contextul desemnării individuale de semnificații. O cru-ciuliță la același punct al unei scale de intensitate poate avea pentru diferiți subiecți semnificații diferite. „Variația de semnificație” a valorii scalelor nu se poate restricționa sau reconstrui cu metoda de izolare a variabilelor ca atare. Din motive de logică a cercetării, aici demersul orientat asupra variabilelor trebuie să fie completat de o poziție de cercetare orientată spre cazuri.

Variabilele psihologice nu variază numai în interiorul scalelor date, ci — datorită desemnării individuale de semnificații — variază și semnificația individuală a scalei înseși. În diferite domenii de cercetare intensivă ale psihologiei empirice un demers unilateral, orientat spre variabile, a dus la rezultate extrem de contradictorii, care nu se mai pot reconstrui nici măcar de către specialiști. Un mijloc de a combate aceste „cimitire de date” este *demersul multimetodic*, care reunește orientarea spre variabile și spre caz, datele cantitative și calitative, metoda clinică și cea experimentală și pune sistematic în relație rezultatele acestora. Rezultatele studiilor, care se pot reproduce cu diferite metode, oferă garanția că ele nu sunt simple artefacte ale metodei folosite.

Cum însă putem obține enunțuri general valabile cu o strategie de cercetare orientată spre caz? Demersul este aici imaginea în oglindă a strategiei orientate spre variabile.

Se admite că trebuie studiată relația între situația traumatică, reacție și proces în cadrul psihotraumatologiei speciale la un grup de pacienți cu experiență de abuz sexual infantil cu vârste între 6 și 10 ani, cu urmărirea în general a comunalităților structurale a dezvoltării ulterioare a personalității și a elaborării traumei. O posibilitate de demers constă în *screeningul* unui eșantion mai mare care prezintă protocoale de testare disponibile și care este corespunzător obiectivului cercetării. Pe baza rezultatelor la teste vor fi ales apoi cazuri individuale care sunt reprezentative pentru o anumită întrebare relevantă în eșantionul mare. La acest proces există șansa de a ajunge la generalități bine fundamentate, a căror siguranță este de două ori probată: o dată prin demersul orientat spre variabile la alegerea cazului și a doua oară prin analize intensive și comparative de caz (cazistica comparativă în sensul lui Jüttemann, 1990). La cazurile alese reprezentativ poate fi studiată temeinic și structura desfășurării

rii interne a situației, reacției și procesului, prin interviuri și analiza datelor calitative.

Un exemplu pentru acest proces în cadrul psihotraumatologiei speciale se află la Becker-Fischer și Fischer (1997), la tema „abuzul sexual în psihoterapie și psihiatrie”. Prin interviuri cu cazurile reprezentative pot fi avansate, printre altele, scripts și scenarii care sunt caracteristice pentru procesarea abuzului în psihoterapie și urmările lui.

*Strategia tipică generalizatoare orientată spre caz* va fi realizată în următorii pași: în primul rând este revăzut materialul disponibil pentru cazul respectiv și este analizat individual (așa-zisa fază *within-Case* după Miles și Huberman, 1994). Problema dependenței structurale între situație, reacție și proces este apoi cercetată în cazul individual, fără a se lua în considerație configurația altor cazuri. Dacă pot fi întrevăzute „constelații *within case*” și au fost create ipotezele despre desfășurarea traumei, în pasul al doilea vor fi comparate între ele cazurile individuale.

În timpul acestei „faze *cross-case*” vor fi numite variabile de un grad mai înalt de generalitate care se evidențiază ca fiind relevante în mai multe cazuri individuale, ca, de exemplu, particularitatea măsurilor traumacompensatorii. Variabilele nu sunt deci date *a priori* în strategia de cercetare orientată spre caz, ci sunt dezvoltate pornind de la analiza cazurilor individuale.

Cu ajutorul unei matrici largi (*Monster-Dog-Matrix* după Miles și Huberman 1994) poate fi contemplată dependența între cazuri și variabile. Comparația transversală a cazurilor prin *Monster-Matrix* duce poate la formarea de noi variabile, dat fiind că prin comparația *cross-case* pot fi puse în evidență la individ structuri care nu au fost observate anterior. Numim variabilele astfel urmărite variabile *a posteriori*, pentru a le distinge de *variabilele a priori*, care sunt fixate deasupra valorilor date ale scalei. Deosebirea constă în aceea că primele păstrează legătura cu configurația cazurilor: semnificația lor pentru caz este cunoscută sau cel puțin reconstruibilă. În acest sens, și valori scalare standardizate pot să fie schimbate în variabile *a posteriori*, dacă semnificația, valoarea lor este cunoscută pentru individ.

Dacă pentru variabile sunt date valori numerice, atunci numim această operație *cuantificare a priori* la variabilele *a priori* și *cuantificare a posteriori* la cea de-a doua categorie de variabile (Fischer, 1996). Pentru cercetarea psihotraumatologică este de o importanță hotărâtoare interacțiunea între cele două grupuri de variabile.

În diferite secțiuni ne-am confruntat cu faptul că omul trăiește într-o „realitate individuală”, că preia o „construcție individuală a realității”, în ale cărei cadre unei situații îi este desemnată o semnificație. Aceasta privește și experiența traumatică. De exemplu, *schema situației centrale traumatice* a rezultat în urma unei astfel de activități de interpretare, care influențează din nou reacția și procesul. Variabilele *a priori* nu pot ține cont în orice caz decât foarte grosolan de acest spațiu de joc al atribuirii de semnificații. Date din această sursă pot să fie considerate sigure numai dacă pot fi completate și întărite prin strategia de cercetare naturalistă, orientată asupra cazurilor sau prin alte metode.

Dacă psihotraumatologia se bazează numai pe cuantificarea *a priori*, cum se întâmplă adesea în alte domenii de cercetare, urmările sunt im-

previzibile: și aici se va ajunge la confuzia care caracterizează vaste domenii din psihologie și științele sociale, corespunzător formulării standard: ipoteza Y a fost verificată în x studii, dar a fost infirmată în x alte studii. „Meta-analiștilor” nu le-a venit o idee mai ingenioasă decât să „facă suma” și să cuantifice „gradul de confirmare, respectiv, infirmare” a unei ipoteze — un demers care are de partea sa cel puțin farmecul votului democratic. Această confuzie, care se poate observa adeseori, este un artefact care rezultă mai ales din supraestimarea cuantificării a-priorice ca strategie de cercetare.

Cercetarea calitativă, orientată spre caz, poate duce la enunțuri științifice cauzale, așa cum arată Miles și Huberman (1994). Variabilele obținute *a posteriori* se așază într-o „rețea cauzală”, care face posibilă în exemplul nostru verificarea ipotezelor despre factorii activi care țin de relația între situație, reacție și proces. Miles și Huberman aduc bune motive pentru aceasta, că în cele din urmă numai demersul calitativ orientat spre caz duce în psihologie și științele sociale la analiza rețelelor cauzale, aceasta spre deosebire de metodologia convențională, în care numai experimentului psihologic îi sunt atribuite proprietăți cauzal-analitice. După părerea noastră, nu se poate deduce din această stare de lucruri o devalorizare fundamentală a experimentelor, ci valorizare a strategiilor de cercetare sistematic calitative și orientate spre caz în psihotraumatologie, dar și pentru psihiatrie și psihoterapie (Frommer, 1996). Rezultatele acestei strategii de cercetare sunt nemijlocit relevante pentru practica clinică. Dacă cunoaștem factorii cauzali care țin de interacțiunea între situație, reacție și proces la un anumit grup de persoane și există informări despre paleta de variație diferențială, legată de cazuri, dispunem de acea cunoaștere de care avem nevoie pentru a putea influența desfășurarea traumei preventiv, susținător sau terapeutic.

În acest punct al reflecției noastre ne vom întoarce încă o dată la opoziția pe care am enunțat-o la început, între „nomotetic” versus „idiografic”. Deosebirea implică în plus faptul că legitățile generalizate nomotetice și „nomopragmatice” sunt rezervate cercetării nomotetice, în timp ce cercetarea idiografică ajunge doar la enunțuri individuale, care se epuizează în „unicitatea indicibilă” a individului. Această idee merită o revizuire din două puncte de vedere diferite.

În primul rând enunțurile nomotetice nu sunt posibile la oameni, cel puțin pe nivelul psihosocial (al modelului „multinivelar” secțiunea 1.2), pentru că ele subestimează tocmai capacitatea omului de construcție individuală a realității. Poate că legitățile normative au fost date și în psihotraumatologie după modelul legilor naturii, dat fiind că traumatizarea poate limita extrem de mult spațiul de interpretare și de luare a deciziilor umane.

Cea de-a doua implicație, care induce în eroare, a opoziției convenționale între „nomotetic” și „idiografic” constă în ideea că în terenul idiografic nu există nici o regularitate. În contradicție cu această idee, cunoașterea clinică calificată profesional se bazează pe cunoașterea *legităților individuale* ale trăirilor și comportamentelor umane. A deduce acest lucru și a-l utiliza în favoarea pacientului este arta și farmecul cognitiv al practicii clinicii.

Regulile universale nomotetice sau nomopragmatice pot să îndeplinească doar o funcție de introducere a ipotezei. Restricționate reducțio-

nist, ele ratează particularitățile nivelului psihosocial, biografia individuală, sinele și construcția individuală a realității. Favorizarea cunoașterii regularităților individuale este contribuția pe care o aduce practica clinică a cercetării psihotraumatologice.

Acestui lucru îi corespunde procedeul legat de caz schițat grosolan mai sus, care, pornind de la analiza cazurilor individuale, prin mijlocirea regularităților individuale (= enunț idiografic-nomotetic, vezi → enunț individual nomotetic în glosar), ajunge la regulile și cauzalitățile supraordonate cazului. Acest demers legat de caz, care până acum nu a fost folosit prea mult, trebuie să se lupte la eșantioane mari cu probleme de trecere în revistă a datelor și cu o reducere flexibilă a acestora. De aceea este recomandabil să fie folosite posibilitățile prelucrării electronice a datelor. Un program care facilitează documentarea și organizarea datelor psihoterapeutice și care susține evaluarea după demersul descris mai sus de analiză a cazurilor este *Kölner Therapie Dokumentation* (KTD, Fischer și Schmeisser, 1997).

### 3.4.1 Integrarea metodelor în exemplul studiilor de deprivare

În cele ce urmează vom cerceta coacțiunea metodelor și strategiilor de cercetare, ca și a diferitelor discipline științifice asupra exemplului „cercetării deprivării”. Este vorba despre un domeniu mult mai temeinic cercetat, comparativ, din psihotraumatologia specială, pe care l-am introdus la acest capitol de metodologie pentru că este adecvat să arate pluralitatea de metode și posibilitatea de conlucrare multidisciplinară în cercetarea traumei. Dat fiind că → deprivarea este o traumă a copilăriei, ea trebuie să fie urmărită în paralel și în capitolul 8.

În studiile de deprivare sunt deschise desigur încă multe alte întrebări. Istoric, această linie de cercetare nu s-a dezvoltat în cadrul psihotraumatologiei, ci în diferite discipline ca terapia infantilă, etologie, psihologia experimentală, psihanaliză și formele empirice de cercetare socială. Originea eterogenă poate fi observată din terminologia, stadiul actual al cunoașterii și discuția publicată. Sperăm că integrarea treptată a studiilor de deprivare în știința multidisciplinară a psihotraumatologiei va contribui la soluționarea întrebărilor deschise care subzistă și astăzi.

În anul 1899 pediatrul Meinhard von Pfaundler a descris la copiii din cămine un tablou depresiv cu retragere apatică, acompaniată de pierderea apetitului, tulburări digestive, morbiditate și mortalitate generală crescută. În timp ce contemporanii săi puneau aceasta pe seama condițiilor igienice nefavorabile, von Pfaundler a observat în Austria și Franța cămine care prezentau condiții exterioare asemănătoare, în care copiii beneficiau totuși de îngrijire individuală din partea mamei sau îngrijitoarelor. Acolo aceste simptome nu existau. Von Pfaundler a tras concluzia că la baza fenomenelor trebuie să stea o lipsă de, literalmente, „îngrijire individualizată”. Aceasta este o descriere figurată a ceea ce înțelegem și astăzi prin deprivare; o lipsă de îngrijire individualizată la sugari și copiii

mici. În anul 1945, pediatrul și psihanalistul american René Spitz a reluat teza lui von Pfaundler și a deschis o nouă cercetare a deprivării.

#### *Coordonarea metodelor în studiile de deprivare*

Dorim să comparăm figurativ diferitele metode, care s-au dezvoltat de-a lungul timpului, pentru cercetarea posibilelor consecințe negative ale separării, cu niște canale care ajung din diferite părți în planul al doilea al unui mic sat de munte (figura 9, *Deprivation Town*). Planul al doilea simbolizează relații, legități de fond, care sunt dificil accesibile și deloc transparente, dar pe care se bazează totuși comunitatea umană — în imagine satul de munte.

De dorit ar fi ca „minerii” oameni de știință să se înțeleagă unii cu alții în munca lor subpământeană și poate să se întâlnească undeva în interiorul muntelui, pentru a se putea înțelege asupra rezultatelor cercetării. Această întâlnire este mai degrabă nesigură în prezent. Multe excursii metodologice se pierd în adâncurile muntelui, atât de îndepărtate de celelalte, încât nu mai este posibilă o înțelegere prin semne Morse. Nici o mirare că adesea în lumea profesioniștilor și spre publicare pătrund direcții de cercetare diferite și chiar opuse din același canal și aceasta duce nu arareori la confuzie.

De aceea pledăm pentru practicarea unei centrale de coordonare — figurată în orașel ca un fel de antenă parabolică — care va capta emisiile diferitelor canale, le va evalua și le va relativiza la condițiile speciale ale căilor de acces corespunzătoare. Această funcție poate să fie parțial preluată de psihotraumatologie, dacă se reușește integrarea acestei discipline în specialitățile existente și/sau propriile catedre. Dacă într-un canal au fost descoperite date noi, atunci ele trebuie să fie verificate la modul cel mai cuprinzător posibil și nu trebuie să fie introduse în acest oraș ca rezultate individuale spectaculoase.

Pentru o coordonare corespunzătoare a datelor din diferite surse și tipuri de metode Făh-Barwinski și Fischer (1997) formulează o regulă metodologică, → principiul convergenței. Numai atunci când datele din cel puțin trei tipuri eterogene de metode — din studii experimentale, studii de teren naturaliste și studii calitative de caz — *converg*, putem să vorbim despre un rezultat sigur în psihologie și științele sociale. Dacă interven divergențe între aceste metode, trebuie să admitem o unilateralitate determinată de metode, respectiv, un artefact metodic, până ce se clarifică de unde provine divergența și cum poate fi ea depășită.

Pentru studiile de deprivare există intervenții importante și exhaustive din aproape toate canalele (diferitelor tipuri de metode). Metoda experimentală, adesea deosebit de fructuoasă (canalul C), nu poate fi folosită pentru studiile de deprivare din motive etice. În studiile pe animale, cercetările psihologului experimentalist american Harlow asupra maimuțelor Rhesus (1974) s-au dovedit deschizătoare de drumuri. Aceasta este o specie de maimuțe care în mediul lor natural păstrează un contact foarte strâns între mamă și progenitură până în al treilea an de viață. Puii despărțiți de timpuriu de mamele lor, după un protest mândios la început, au manifestat o stare depresivă, apatică și o stare ridicată de anxietate pe termen lung. În faza de împerechere ulterioară, ei s-au comportat evitant. Dacă s-a ajuns totuși la gravitate și naștere, femelele au fost incapabile



Figura 9: Deprivation Town

le să își crească puii. Și urmările unei separări de scurtă durată s-au dovedit a fi doar limitat reversibile. După reunirea ulterioară cu mama, puii au manifestat în mod durabil un comportament exagerat de acroșaj. Acesta s-a normalizat ulterior, dar numai într-un mediu familiar. În cazul unor evenimente excepționale, animalele au reacționat mai neliniștit, comparativ. Separările repetate acționează aditiv, în sensul unei sporiri a neliniștii anxioase.

O desfășurare pe faze a → șocului de separare cu protest, retragere depresiv-apatică și adaptare resemnată după o despărțire de mamă a fost descoperită și la sugari și copii de vârstă mică de cercetătorul comportamentalist londonez și psihanalistul John Bowlby. Pentru multe dintre efectele pe termen lung indicații valoroase sunt date de experimentele pe animale ale lui Harlow. De acum înainte nu ne vom mai aștepta în schimb la rezultate atât de clare, dat fiind că nu pot fi realizate experimentele și trebuie să ne bazăm mai mult pe rezultatele căilor complexe F, G și H: pe studii de corelație, cercetări epidemiologice aflate la dispoziție și reconstrucții biografice, de exemplu, cele obținute în cursul tratamentului psihanalitic.

De bază este și aici (figura 10) acțiunea reciprocă între factorii grupurilor A și B, între evenimentul exterior și trăirea psihică. Ne amintim că urmările traumatice în sens restrâns nu sunt provocate de evenimentele ca atare (aici despărțire, pierderea părinților și relații lipsite de încredere), ci sunt provocate circular, în sensul → *cercului situației* care include și elaborarea trăirii, deci modul în care un eveniment acționează asupra copilului în anumite circumstanțe externe și interne. În categoriile trăirii (blocul B) sunt prezentate diferite aspecte pe care le numim aici „mediatori” subiectivi: *senses of self* (B, 1) desemnează stadiile de dezvoltare ale conceptului de sine după Stern (1985). Există o diferență dacă rezultatele menționate în blocul A, ca despărțiri de lungă durată părinți-copil, separări ne-voite de scurtă durată și relații nesigure-neglijente, schimbătoare și/sau relații de respingere inconștientă afectează copiii cu o trăire de sine deja diferențiată sau relativ nediferențiată. În cel din urmă caz crește pericolul ca pierderea persoanei de relație să însemne în același timp o pierdere de sine.

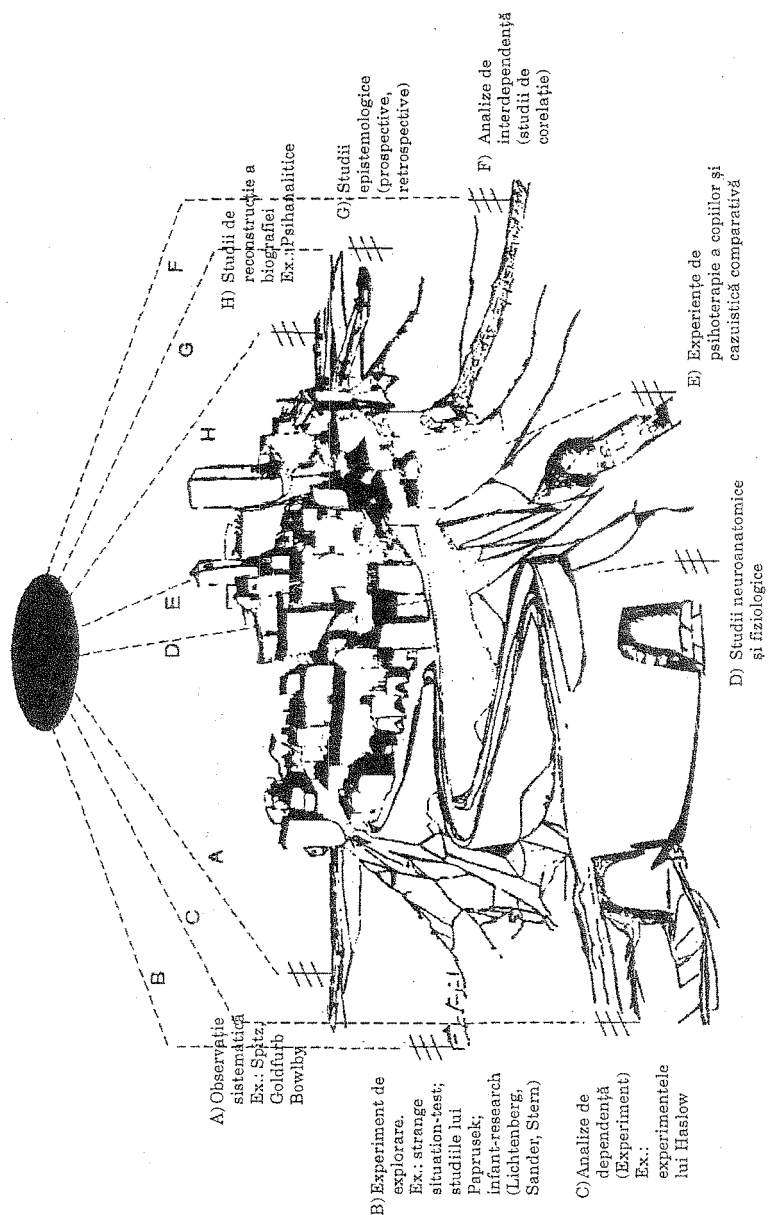
Celelalte mărimi intermediare subiective (mediatori) în blocul B sunt (2) siguranță versus nesiguranță a experienței relaționale precedente ca și stadiul actual al dezvoltării cognitive și emoționale (4) componentele psihobiologice, pe care le vom analiza mai îndeaproape în cele ce urmează și, deosebit de semnificativ (B, 3), *factorii protectori*. Aceștia se intersectează parțial cu constelațiile deja amintite în psihotraumatologia generală (capitolele 3.2, 3.3). Câteva mai speciale apar din perspectiva desfășurării vieții, pe care Bürgin (1987) le cuprinde în cele ce urmează:

1) un partener de căsnicie și de relație sănătos sufletește în viața unei personalități deja supraîncărcate; 2) crearea și menținerea unei bune relații cu cel puțin un părinte sau o persoană de înlocuire în copilărie; 3) armonie familială; 4) temperament relativ robust și iubitor de contact; 5) prezizibilitatea separărilor sau pierderilor.

În spațiul între blocurile A și B sunt introduși, ca mediatori sociodemografici, și vârsta, și sexul. Rademacher (1991) și Klingele (1991) au trecut în revistă lucrările corelative, experimentale și clinice disponibile și sunt fixate relațiile care apar în figura 10 pe săgeți.

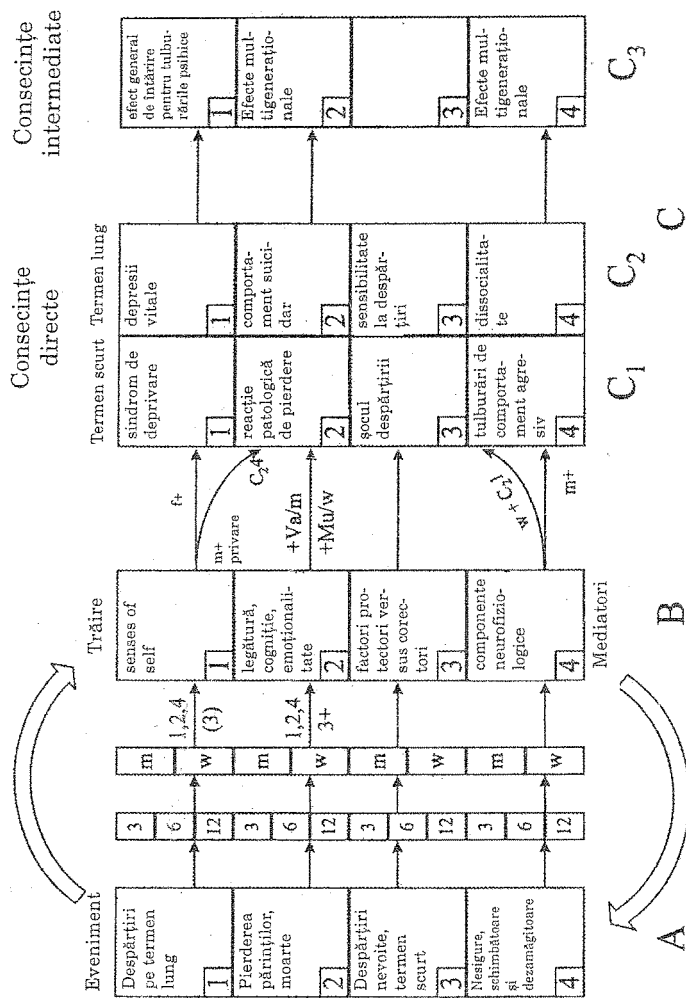

Explicație: Diagrama oferă o privire de ansamblu asupra punctelor care oferă cele mai multe date în cadrul studiilor epidemiologice și de corelație în relație cu cercetările de deprivare. Acestă figură corespunde ca format figurii 8, „Cercetarea consecințelor traumei după modelul desfășurării traumatizării”, pe care l-am introdus deja ca euristică pentru analiza consecințelor traumei.

Figura 10: Puncte valoroase ale cercetărilor empirice de deprivare

Începând cu blocul A1 categoriile de evenimente 1, 2, 4 și tendențial și 3 duc, mai ales la fete, pe termen lung, la tulburări depresive și, în calitate de consecințe intermediare, exercită un efect de întărire asupra unor suprasarcini ulterioare și tulburări psihice de toate felurile. Pe scurt: Cu cât este mai mic copilul, cu atât sunt disponibili mai puțini factori corectori, cu atât mai masivă este tulburarea. Câteva cercetări au arătat că între 0,8 și 1,6 ani există o fază deosebit de vulnerabilă pentru deprivare. Copiii care sunt despărțiți la această vârstă au mari dificultăți, chiar în condiții ulterioare favorabile, de exemplu, după o adopție, să realizeze o adaptare reușită.

Categoria de evenimente A4 — neglijență, relații dezamăgitoare și schimbătoare — tinde să ducă la tulburări disociale în calitate de consecințe pe termen lung cu efecte multigeneraționale, mai curând la băieți decât la fete.

Băieții tind să reacționeze și la experiențele de separare cu o dezvoltare disocială. Aceasta în special în cazul → *privațiunii*, un concept care este opus „deprivării” de către psihanalistul londonez D.W. Winnicott (1967). La *privațiune*, copilul simte că îi este „răpită” o relație la început satisfăcătoare (de la latinescul *privare* — raptus; a fi deprivat de ceva, în schimb, înseamnă a suferi o lipsă, a duce lipsă de ceva). Într-un delict cum este „furtul” se afirmă dreptul de a recupera simbolic înapoi ceea ce i-a fost răpit în mod „nedrept”, anume iubirea și securitatea. La o dezvoltare sever disocială, până la delinvență, lipsa experienței legăturii duce la lipsa de legături și de considerație față de lumea socială în general ca și față de persoane individuale, care sunt alese ca victime. Și la băieții experiența de deprivare are un efect multiplicator asupra altor tulburări.

Discuția temei în publicațiile din Germania Federală

Discuția temei „deprivare” în publicațiile din Germania Federală în jurul anului 1990 este un interesant exemplu pentru obstacolele sociopsihologice de care se lovește studiul traumei (secțiunea 4.1). Tonul cotidienei, cum este *Neuen Zürcher*, și al săptămadaelor, ca *Zeit* și *Spiegel*, era: „În sfârșit teoria deprivării este infirmată!”.

Figura 11 prezintă câteva titluri care au circulat prin presa vremii. Prilejul a fost o publicație a psihiatrei din Zürich, Cecile Ernst, și a psihologului von Luckner în anul 1985, cu titlul „Oare în copilăria mică se stabilesc slăbiciunile?” Acestui articol i-a precedat un asemănător „val de iluminism”, în anexa la publicarea etologului Jörg Hemminger din anul 1982 cu întrebarea „Copilăria ca destin?”. Hemminger, ca și Ernst/Luckner au arătat că teoria deprivării este infirmată, Hemminger infirmând totodată și traumele din copilărie de orice fel. Baza de date pentru Ernst și Luckner au fost rezultatele unui studiu de urmărire pentru cercetarea anterioară asupra copiilor din căminul din Zürich, care a fost efectuată în 1966 de cunoscuta psihiatră de copii Marie Meierhofer. Cercetarea de atunci asupra a 391 de copii din Căminul din Zürich, între 2,5 și 7 ani, admiși în cămin înainte de vârsta de 7 ani, a găsit la ei pasivitate ridicată, tulburări de joc, neliniște motrice, teamă puternică față de străini, suprasocialitate și stereotipii ocazionale. Care a fost rezultatul studiului de urmărire?





Cecile Ernst

Nikolaus von Luckner

Oare în copilăria mică se stabilesc slăbiciunile?

C. Ernst:

Doresc să stabilesc ipoteza conform căreia perioada copilăriei mici este o fază relativ rezistentă din dezvoltarea umană. Dacă nu ar fi așa, sugarii nu ar putea să facă față diferitelor condiții de viață în diversele culturi omenești.

Spre sfârșitul celui de-al doilea an de viață, copilul mic capătă o capacitate de reamintire independentă de situație și începe să-și construiască o imagine de sine. Comportamentul său, percepția propriului comportament și trăire și acțiunilor și reacțiilor din mediul său devin din ce în ce mai importante. Interacțiunea între copil și mediu este de la început determinată de caracteristicile genetice ale copilului.

Cu ajutorul cercetării și clinicii, teoria deprivării este infirmată: Femeile care muncesc nu sunt mame denaturate

Teze provocatoare

Cât de importantă este familia?

Iubirea și dăruirea amânate pe mâine/ de Katharina Zimmer

Cât de importantă este dragostea maternă?

Cecile Ernst și Nikolaus von Luckner: „Oare în copilăria mică se stabilesc slăbiciunile?“

Trauma din copilărie — nici pe departe atât de rea?



Ispășirea și răzbunarea ar trebui să fie din nou cele care să determine pedeapsa Șeful Departamentului Poliției din Ministerul Federal de Interne avertizează împotriva responsabilizării situațiilor și nu a oamenilor

WIESBADEN, 18 septembrie. La un seminar al Biroului Poliției Federale, care a durat 4 zile și unde oameni de știință, juriști și funcționari superiori din Poliție s-au ocupat de tema: „Violență și criminalitate“, Manfred Schreiber, șeful Departamentului Poliției din Ministerul Federal de Interne, a cerut ca pedeapsa să fie privită din nou mai mult din punctele de vedere ale ispășirii și răzbunării. „Pedeapsa unui infractor“, este de părere Schreiber, care de curând este și profesor de criminologie la Universitatea din München, „înseamnă și hotărârea pe baza unor valori de la care se reclamă societatea“. Sensul și scopul pedepsei nu transpare din prețurile că „o influențare pozitivă a infractorului se dovedește imposibilă sau nereușită“.

Schreiber, mulți ani membru al SPD și șef al poliției din München, afirmă, în 7 teze, că teoria conform căreia o copilărie armonioasă este premisa decisivă pentru o dezvoltare solidă a unui om s-a dovedit a fi un „mit“. Nici un adult nu își poate justifica comportamentul greșit prin evenimente care s-au petrecut în urmă cu mult timp: „Pentru actele de violență sunt responsabili oamenii și nu situațiile.“ Întoarcerea de-a lungul firului vieții, practică cu plăcere, nu aduce prea multe lucruri.

Așa cum a mai spus Schreiber, nu trebuie „privatizată“ prelucrarea în justiție și sancționarea actelor de violență, ci acestea trebuie să se petreacă public. Dimpotrivă, instrumentul plângerii private poate fi lărgit în cazul delictelor de proprietate.

În raportul său, expertul poliției s-a ocupat și de „diferențierea zonelor de pedeapsă“, care trebuie să fie evaluate. Ca exemplu pentru aceasta, el a numit codul delictelor sexuale, reformat în 1983, care a dus la sancționarea abuzului sexual al copiilor cu pedepse considerabil mai blânde decât cele pentru jaf. În acest context, Schreiber a cerut ca poliția să se ocupe mai mult decât până acum de îngrijirea victimelor actelor de violență.

În cuvântarea sa, foarte aplaudată, Schreiber a amintit de Republica de la Weimar, care a fost „distruasă de violența politică“. După 1945 s-a dovedit a fi o greșeală fatală să se creadă că o amenințare cu violența ar putea porni numai de la stat (...). (din Süddeutschen Zeitung)

Figura 11: Articole de ziar despre deprivare

Eșantionul s-a redus la 137 de copii (37%), media vârstei fiind între 14 și 15 ani. 62% dintre copii au fost considerați „cazuri” clinic relevante, după o definiție a cazului care pornește de la cel puțin 5 simptome, fără să țină însă seama de intensitatea simptomelor individuale. La aceste definiții de caz este foarte posibil ca un copil din patru să sufere de simptome puternice, fără că el să fie înregistrat ca un „caz”.

Per ansamblu, eșantionul a pus în evidență un sindrom inhibat-pasiv cu tulburări de somn, vioiciune scăzută, supraadaptare și inhibare a agresivității, stare dispozițională depresivă, suprasensibilitate, anxietate și tulburări de vorbire. Indiferent de „definiția cazului”, limitată și clinic problematică, evenimentul susține prima vista ipoteza teoriei deprivării. Dacă „definiția de caz” nu ar fi luată după numărul, ci și după gradul de intensitate a simptomului, așa cum se obișnuiește în psihopatologia dezvoltării (vezi Rutter, 1970), atunci încă două treimi din cazuri ar fi rezultat ca problematice.

Este deci fascinant de observat cum încearcă Ernst și von Luckner să transforme aceste date într-o *infirmare* (!) a ipotezei deprivării (pentru discuție a se compara cu Fischer și Berger, 1988 și Ernst, 1985). Mai important este de urmărit cum această argumentație, mai mult decât chestionabilă, a putut declanșa o campanie publicitară împotriva ipotezei deprivării și ideea că traumele din copilărie au consecințe, campanie la care au participat fără rezerve cotidienele și săptămânalele așa-zis „critice”. Dat fiind că se prezenta perspectiva scurtării serviciilor sociale preventive, această campanie a fost susținută și de mulți politicieni.

În afară de propriile rezultate de cercetare, Ernst și von Luckner s-au lovit de un rezumat aprofundat dar în nici un caz complet al literaturii de cercetare, mai ales pe baza studiilor de corelație, în timp ce au trecut cu vederea lucrările explorativ-experimentale și pe cele clinice. Trebuie să dăm dreptate autorilor, dat fiind că la studiile de corelație, ca de multe ori în psihologie, nu există un tablou complet unitar. La începutul anilor '80 au fost cunoscuți factorii protectori, un aspect modificator, care a fost luat în considerare până acum numai în puține cercetări. De aceea, în special din „canalul în munte” al studiilor de corelație, au apărut până acum date relativ neunitare. Majoritatea studiilor dovedesc totuși date ale cercetărilor de urmărire după deprivare, care susțin consecințele contestate ale deprivării.

#### Cooordonarea metodelor în cadrul modelului

Studiile corelative de deprivare trebuie să țină seama de relațiile atât de complexe între variabile de-a lungul vieții, încât fără completarea din partea cunoștințelor individual-nomologice și clinice nu se pot obține rezultate clare. Aici poate fi de ajutor și un demers orientat pe un model. Prin modelul „razei medii de acțiune” dorim în cele din urmă să arătăm cum se coordonează în viitor datele în diferite metode de cercetare — figurat vorbind, descoperirile unor diferite canale de munte. Fischer (1996) a propus *modelul fazelor de dezvoltare paralele cu conflictul*, care se întinde de-a lungul vieții. El pornește de la ipoteza că anumite teme de cercetare revin în cursul vieții omului, dar pe diferite niveluri de dezvoltare, conform unui traseu spiralat. Astfel tema „desprindere și separare” de



Figura 12: Modelul fazelor de dezvoltare cu conflicte paralele

mamă este deosebit de importantă la vârsta adultului tânăr, în adolescență și în desprinderea de familie.

Dacă ne întrebăm în care fază de dezvoltare a vârstei adulte revine tema despărțire și pierdere, respectiv, relație cu părinții sigură versus nesigură, atunci ne vom gândi cel mai degrabă la momentul în care devenim noi înșine părinți.

Dacă în studiile prezente le vom alege numai pe cele care iau în considerare acest criteriu, atunci datele vor fi peste tot coerente. Studiile grupului de cercetare din jurul psihiatrului londonez de copii Michael Rutter (Quinton și al., 1984) au putut stabili la adulții care au fost internați în copilărie în cămine că, în consecința relațiilor anterioare de îngrijire incon-

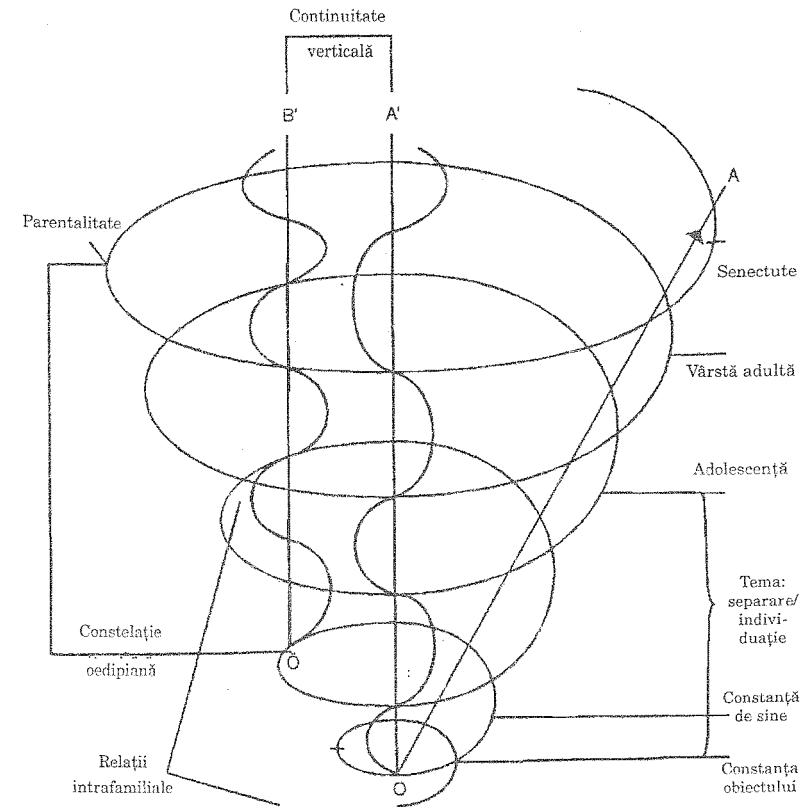
stante și adesea și calitativ insuficiente, se manifestă în special dificultăți în rolurile de părinți. Încrederea în oameni tulburată și o lipsă timpuriu resimțită a atenției pline de dragoste din partea figurilor parentale intervin în această fază de dezvoltare adultă, cu conflict paralel (figura 12), ca în lucrările grupului de cercetători de la Praga, din jurul lui Matejek, și diferite alte cercetări cu „comportamentul parental” drept variabilă criteriu. Langenmayr (1978) a putut demonstra că persoanele care au suferit pierderea timpurie a unui părinte își aleg mai târziu de preferință parteneri de relație care își formează greu legături și în care nu se poate avea încredere, ceea ce explică efectul multigenerațional observat în acest domeniu (vezi Dührssen, 1984). Încă din experimentele lui Harlow comportamentul parental s-a manifestat ca unul dintre criteriile cele mai critice.

Alte paralele conflictuale apar între tulburări ale tematicii individualitate/separare în cel de-al doilea an de viață și în crizele ulterioare de separare, care pot să fie evocate în diferite faze de viață, dar și prin anumite evenimente de viață și puncte de trecere în viață, cum este, de exemplu, o situație de examen.

#### Consecințele neurologice ale deprivării

Începând cu studiile lui Harlow s-a avansat ipoteza că în ceea ce privește consecințele pe termen lung ale deprivării intră în chestiune, pe lângă un efect de învățare și de amprentă în fazele timpurii sensibile, și mecanismele biochimice și alte mecanisme fiziologice. Din cercetări ulterioare pe animale s-a putut afirma cu certitudine că puii care au fost expuși unor perioade de separare excesive manifestă mecanisme de reglare neurobiologice alterate. Dacă aceste alterări sunt reversibile de-a lungul cursului ulterior al vieții și în ce măsură, aceasta depinde de vârsta puilor și de durata separării. Este vorba despre alterări ale → sistemelor de neurotransmițători, alterări dobândite în cursul istoriei de viață la producerea opioizilor endogeni și despre modificări ale sistemelor neuroendocrine (o trecere în revistă se află la van der Kolk, 1987, 31-62). Astfel devin explicabile consecințele pe termen lung ale traumelor de deprivare și efectul lor de multiplicare în cazul unor riscuri ulterioare, efecte demonstrate în diferite studii de corelație, mai ales la Brown și Harris (1978).

Van der Kolk (1987) stabilește ipotetic o relație între experiențele de separare și atacurile de panică la vârsta adultă, când faza de protest durează prea mult (→ șoc de separare). Dacă copilul a atins deja durabil „stadiul de disperare”, atunci alterările neuroendocrine apărute între timp favorizează oscilații ciclice de dispoziție, așa cum pot fi observate la o depresie circulară. Dat fiind că la interacțiunea timpurie mamă-copil are loc și reglarea afectivă a copilului (consolare, liniștire, „calmare”), tulburările din această fază de dezvoltare se pot pune în relație, în general, cu probleme ale autoreglării afective. Pe seama alterării mecanismelor de reglare corespunzătoare ia ființă o dispoziție neurobiologică pentru consecințele pe termen lung deja cunoscute și pentru efectul de multiplicare.

#### Măsuri de profilaxie a deprivării

Rezumând rezultatele diferitelor demersuri metodologice în cercetarea deprivării, separările între părinți și copii, care sporesc toleranța la separare a copilului, trebuie să fie considerate ca un serios factor de risc pen-

tru dezvoltarea psihosocială pe termen lung și pe termen scurt. De aici rezultă unele puncte de vedere, între timp probate și empiric, care trebuie să fie luate în considerare și în profilaxia deprivării:

- Este favorabilă participarea încă de timpuriu a mai multor persoane de încredere, de exemplu, tatăl, astfel că la separare să fie prezente persoane-substitut iubite. Cercul adulților ar trebui să fie restrâns la câteva persoane în încredere.
- O îngrijire timpurie responsabilă a copilului din partea persoanelor străine se realizează în mod optim de către rude sau bune (la copiii sub 2 ani). Din punct de vedere profilactic, importantă este aici personalitatea persoanei de legătură (substitutivă) și o relație plină de iubire a copilului cu această persoană.
- Îngrijitorii de la creșă trebuie să aibă în grijă doar un număr restrâns de copii și dacă este posibil un singur copil per grupă de vârstă (până la 2 ani).
- În cazul creșelor de zi, celor cu program prelungit, hotărâtoare este calitatea organizării. Rareori ele sunt adecvate pentru sugarii sub un an, iar pentru copiii între 1 și 3 ani, ele variază în funcție de calitate. Pentru copiii între 3 și 4 ani sunt în marea lor majoritate fără probleme.
- La internarea în spital a copiilor în timpul primilor patru ani de viață (în special la operații), părinților trebuie să le fie îngăduit să-i acompanieze. Această așa-zisă *rooming-in* este posibilă, conform unei anchete din anul 1989 (revista *Eltern*) în circa 50 dintre clinicile pediatrie germane. Utilitatea profilactică a acestei măsuri a fost repetat demonstrată (printre alții Langenmayr, 1978).
- În funcție de posibilități, adopțiile trebuie să aibă loc înainte de luna a doua de viață a copilului. Dat fiind că părinții adoptivi pot aduce deseori o activitate cvasi-terapeutică, ei trebuie să fie informați despre posibilitatea consilierii de specialitate și să lucreze la demontarea eventualelor prejudecăți existente.
- Căminele de copii și amenajările staționare pentru copii trebuie să fie astfel organizate, încât să țină seama de trebuința copilului de figuri de relație individuale și constante.
- La moartea timpurie a unei persoane de relație sunt de importanță decisivă pregătirea empatică a copilului în informare și momentul de luat rămas-bun. În cazul în care cadavrul nu este deformat, luarea personală de rămas bun de la el, într-un cadru protejat și suportiv, poate să contribuie la despărțirea internă și poate favoriza „interiorizarea” pozitivă a relației. Conceptul de moarte se formează la copil paralel cu stadiile de dezvoltare piagetiene.

Dacă aceste puncte vor fi luate în considerare și dacă în primii săi ani de viață copilul este îngrijit în mod consistent, constant și empatic, atunci, de regulă, există o bază importantă pentru a rămâne în viață și a putea suporta suprasarcinile ulterioare. Trebuie să avertizăm despre așteptări disproporționate de mari față de o profilaxie a traumei în copilăria timpurie. Pe lângă factori ereditari există încă numeroși factori de mediu psihosocial care pot să acționeze traumatogen în următorii ani.

### 3.4.2 Designul de cercetare în psihotraumatologie

În secțiunea precedentă am făcut cunoștință, pe baza exemplului de privării, cu unele metode de cercetare și demersuri interdisciplinare, a căror acțiune concertată face posibilă cercetarea cu succes a traumei. În timp ce până acum în cercetarea de deprivare se află în prim-plan → *procedeu de izolare a variabilei (Strategia VI)*, un → *procedeu individual-nomologic (Strategia IN)* (vezi secțiunea 3.4.1). Chestiunile de cercetare privesc înțelegerea specifică de sine și de lume a personalităților traumatizate și logica internă a strategiilor de stăpânire și a desfășurării proceselor. La strategiile VI, psihotraumatologia trebuie să se îndrepte metodic asupra principiilor planului de cercetare, așa cum ele s-au dezvoltat în mod special pentru chestiunile clinice și clinic-psiho-logice (vezi Kazdin, 1992).

#### *Designul de cercetare*

Pentru chestiunile traumatologice există frecvent planuri de cercetare desemnate ca *follow-up design*, respectiv *follow-back*. În primul caz factorii situaționali traumatici sunt considerați ca → *variabile independente*, a căror influență asupra → *variabilei dependente*, simptome sau particularități ale personalității, poate fi verificată frecvent. La designul *follow-up* se deosebesc ordonările retrospective și studiile în timp real. În cazul celor din urmă, variabilele biografice sunt relevate într-un plan cu mai multe puncte în timpul diferitelor puncte temporale „reale”. Studiul prognostic longitudinal este privit ca o variantă de încredere a acestui tip de studiu. La traumatizarea oamenilor, acesta este limitat din punct de vedere terapeutic și etic, dat fiind că cercetarea și → diagnosticul sunt legate de intervențiile traumaterapeutice. O formă care să corespundă aici designului *follow-up* poate să fie stabilită în cadrul strategiei IN, prin aceea că pe baza cunoașterii condițiilor traumatice de plecare ale istoriei de viață a unui pacient pot fi „prevăzute” procese de elaborare a traumei. În aceste predicții pot fi implicați și pași de modificare în procesul terapeutic, în sensul procesării și depășirii traumei. „Manualul pentru modelul dialectic al schimbării” (Fischer, 1997a) oferă o introducere pentru acest procedeu în cadrul strategiei IN.

Designurile *follow-back* sunt răspândite și au valoare euristică pentru cercetarea traumei, în ciuda posibilităților de eroare specifice. Simptome, tablouri de tulburări, variabile de personalitate și date social-biografice sunt considerate „variabile independente” și sunt puse în relație cu experiențe din istoria de viață ca „mărime dependentă”. Aceasta se întâmplă, de exemplu, dacă într-o cercetare pacienții borderline sunt întrebați despre abuz sexual în copilărie. O problemă specială o pune relevarea experienței traumatice, dat fiind că pot exista distorsiuni ale amintirilor. În psihoterapie, psihoterapeuta poate să fie și ea întrebată sau, bineînțeles, cu acordul acestora, — poate fi evocată o judecată independentă de amândouă și se compară. Conceptualizarea și, eventual, măsurarea evenimentelor, respectiv, a circumstanțelor traumatice poate ajunge la factori situaționali traumatogeni, dar alteori trebuie recurs chiar în cazul strategiilor VI la evaluarea subiectivă a situației, de exemplu, prin întrebări asu-

pra gradului de suprasarcină subiectivă, de exemplu, la scala SUD (*Subjective Units of Distress* după Wolpe, 1991).

Un concept subiectiv, ca *Tema centrală a situației*, este cuprins, dimpotrivă, numai prin strategia IN. Pentru a obține o privire de ansamblu asupra factorilor situaționali dinamici ai istoriei de viață, putem să le întrebăm pe pacienții traumatizate, în anexa la psihoterapia lor, despre factorii centrali de suprasarcină, așa cum se întâmplă, de exemplu, în „Interviul catamnestic Freiburg” (Fischer și al., 1994). La baza acestui procedeu stă faptul că, la sfârșitul tratamentului lor psihoterapeutic sau psihanalitic, pacienții sunt mai capabili să comunice constelații traumatice importante din punct de vedere dinamic, dacă în tratament au fost luate în considerație principiile ale → terapiei traumei (vezi secțiunea 4.4).

Variabilele criteriu pentru eventualele consecințe ale traumei ar trebui să fie specificate în primul rând în direcția cercetărilor viitoare, aceasta mai ales printr-o combinație adecvată de strategii VI și IN. Pe lângă proceduri traumaspecifice de interviu și test (vezi mai jos), în cercetarea traumei sunt folosite diferite scale de depresie și de angoasă, cum este *Beck-Depression-Inventory* (Beck, 1967), *Symptom-Check-List-90* al lui Derogatis (1973), ca și *State-trait-anxiety-inventory* după Spielberg și al. (1970), disponibile și în versiuni germane. Din cauza intersecției între angoasă și depresie și sindroamele psihotraumatice, respectiv, mai frecvenței lor comorbidități (prezența concomitentă a ambelor simptome), aceste instrumente au fost folosite și pentru cercetarea traumei. Din cauza frecvenței tulburării a relațiilor familiale, sunt folosite instrumente pentru prinderea climatului familial, mai departe sunt folosite teste de suprasolicitare a atenției și procedee neuropsihologice pentru a stabili eventualele efecte asupra capacității de concentrare și suprasarcină, ca și asupra performanței mnemice. La variabilele criteriu fiziologice, sunt puse la punct procedee care măsoară ritmul cardiac, presiunea arterială, reacția electro-dermică sau temperatura degetului ca reacție la stimuli care amintesc de traumă (vezi Blanchard și al., 1982; Malloy și al., 1983). Sunt recoltate și valorile reziduale de adrenalina și noradrenalina în urină. Pentru a cuprinde tulburări psihosomatice, respectiv, psihovegetative pot să fie administrate diferite liste de simptome.

Este de amintit și strategia alternativă, în special la o prima cercetare explorativă a consecințelor în raport cu psihotraumatologia specială care nu oferă simptome, ci îl roagă pe pacient să descrie liber simptomele și dificultățile sale. Într-o cercetare asupra consecințelor abuzului sexual în psihiatrie și psihoterapie, Becker-Fischer și Fischer (1996, 1997) au ales acest procedeu, pentru a influența cât mai puțin subiecții prin cerințele lor. Datele despre sindromul consecutiv, → *trauma abuzului profesional* se acoperă prin studii internaționale, care sunt realizate parțial în categorii date, dar în care se exprimă unele accente din grupul de cercetare, care nu pot fi cuprinse decât prin întrebări libere. Prin combinația între strategia VI și cea IN a putut fi prezentat, în cazul „traumei de abuz profesional”, „procesul traumatic” tipic, în completarea desfășurării specifice a traumei (Becker-Fischer și Fischer, 1996, 1997). Aceasta se configurează parțial în relație cu personalitatea terapeutului, respectiv, psihiatrului autor al abuzului (*Terapeut de tip răzbunător versus terapeut de tip împlinire a dorinței*).

O problema deosebită în cercetarea traumei este pusă de alegerea grupurilor martor, mai ales la populațiile acut traumatizate. În cazul unui dezastru, cei mai mulți membri ai populației cu care se realizează comparația sunt cel puțin *secundar traumatizați* și pot să intre în chestiune doar cu valoare limitată. Dat fiind că datele pretraumatice au fost relevate doar în mod excepțional, doar rareori se poate face recurs la un „grup-martor propriu“ (*pre-post design*). Pentru a măsura efectul evenimentelor traumatice asupra grupurilor din populație, vin în chestiune valori comparative din procedee standardizate, care țin cont de diferențele demografice. Pe de altă parte, pentru comparație pot să fie considerate grupuri care aparțin unei populații cu risc în raport cu variabilele criteriu. Diferențele între grupuri, de exemplu, în ceea ce privește dimensiunile suprasarcinii psihice sau ale tulburării pot să fie puse în mod reliabil pe seama acțiunii stresante accesorii ale incidentului traumatic. La fel se pot măsura efectele terapiei atunci când în tratament sunt implicate persoane cu risc pentru care există valori de comparație din evoluții netratate.

La demonstrarea consecințelor pe termen scurt sau lung ale evenimentelor traumatice, unii cercetători se bazează pe o „definiție de caz“ (criterii date, care decid în fiecare caz asupra momentului în care tabloul simptomatic poate să fie considerat drept clinic relevant), alții consideră că sunt demonstrate consecințele traumei atunci când este stabilită o sporire statistic semnificativă a simptomelor și semnelor simptomatice la grupul de cercetare în comparație cu populația normală. În acest caz — mai ales la designul retrospectiv *follow-back* — pot să fie relevate valori comparative și retrospectiv cu un grup martor paralel în ceea ce privește parametrii.

Uneori, în cazul valorilor comparative cu „eșantionul de populație“ putem avea și surprize. Astfel, Vrana și Lauterbach (1994) au demonstrat la un grup martor format din 440 elevi de liceu și studenți din Statele Unite o *prevalență* a cel puțin unui eveniment traumatic, care poate evoca în mod normal simptomele de SBSP la 84%, din participanții/ele la cercetare. O treime dintre ei au raportat 4 sau mai multe evenimente traumatice. În ceea ce privește variabilele criteriu, traumele erau însoțite de anxietate sporită, depresie și simptomatică traumaspecifică, aceasta proporțional cu numărul și gradul de severitate al experienței raportate. Studentele au prezentat frecvent contactele sexuale nedorite ca stresante, bărbații sufereau mai des de consecințele actelor de violență și ale evenimentelor de război. Cele mai severe consecințe simptomatice se manifestau la participanții la cercetare care nu au dorit să numească experiența stresantă în chestionar. Exemplul arată cât de ușor se poate ajunge la concluzii greșite atunci când nu se ține cont de prevalența traumelor în „grupul martor“.

Cazurile de teme tabu care privesc o populație eterogenă pot să fie cuprinse adesea numai printr-o evocare deschisă, care, în cazul cel mai favorabil, este răspândită corespunzător respectivului eveniment și este formulată pe cât posibil nesugestiv. Astfel, participanții la un studiu al *Institutului pentru psihotraumatologie* (Köln), realizat în vederea cercetării abuzurilor sexuale în psihoterapie și psihiatrie, au fost racolați cu întrebarea, pusă în diferite media, cine a avut „contacte sexuale“ cu psihoterapeuți sau psihiatri. Datorită formulării non-evaluatoare, au răspuns fos-

tele paciente care au văzut pozitiv „contactul“ lor sexual cu terapeuții sau cel puțin la început pozitiv.

### 3.4.3 Instrumente de cercetare

Pentru cercetarea traumelor și efectelor lor au fost dezvoltate unele procedee psihometrice și interviuri structurate. Și în testele proiective, cum este Rorschach, au fost găsite indicii pentru trăirea traumei. Watson (1990), într-o trecere în revistă a studiilor de validare a 15 procedee, ajunge la concluzia că cele mai valide sunt *Mississippi Scale for combat-related post-traumatic stress disorder*<sup>6</sup> (Keane și al., 1988), cel mai structurat interviu clinic pentru modulul PTSD al DSM, SCID (Spitzer și Williams, 1987) și PTSD Interview al lui Watson și al. (1991). În cercetarea psihotraumatică, printre → criteriile de validare se află, pe lângă măsurile pentru validitate prognostică și concurentă (concomitentă), importante valorile pentru precizia judecăților diagnostice (cazuri traumatice versus cazuri ne-traumatice). *Senzitivitatea* unei scale corespunde preciziei unei ordonări reușite (cazuri *pozitive*, ordonate *corect*). *Specificitatea* unei scale este măsura *excluziunii ne-cazurilor*. Din cele două mărimi se calculează valoarea pentru precizia diagnostică a unei scale.

În spațiul de limbă germană există următoarele interviuri: interviu diagnostic la tulburări psihice, DIPS (Margraf și al., 1994), ca și *Münchener Composite International Diagnostic Interview*, M-CID (Wittchen și al., 1996), apoi *Clinician-Administered PTSD Scale*, CAPs (Nyberg și Frommberger, fără dată).

În general, diagnosticul traumei se află încă într-o fază de dezvoltare. Pentru a reuni în mod optim strategiile VI și IN, sunt necesare, mai ales în psihotraumatologia specială, instrumente de cercetare dezvoltate pe baza interviurilor cu cei afectați și a experienței clinice, care pot da indicii despre procesele de elaborare și despre desfășurarea traumei.

#### *Impact of Event Scale (IES)*

Scala (figura 13) măsoară efectele unui eveniment traumatic în trăirea subiectivă a celui în cauză și în dimensiunile intruziune și negare/evitare (Horowitz și al., 1979). De curând au fost adăugați alți itemi, conform triadei SBSP, la dimensiunea excitație (Weiss și Marmar, 1997). Subiecții au fost rugați să își descrie trăirea în raport cu evenimentul stresant din urmă cu 7 zile. În SUA există studii în care IES se dovedește un instrument care posedă relevanță și valabilitate în domenii vaste ale trăirii traumatice (Schwarzwald și al., 1987). Pentru spațiul de limba germană există un studiu de validare al lui Hütter și Fischer (1997).

Profilul vorbește și în favoarea unei validități diferențiale clinic interesante a scalei la diferite populații traumatizate. Surprinzător de înalte sunt valorile pacienților din psihoterapie, ceea ce poate fi pus pe seama

<sup>6</sup> Scala Mississippi pentru tulburarea de stres posttraumatic legată de stresul de luptă. — N. t.



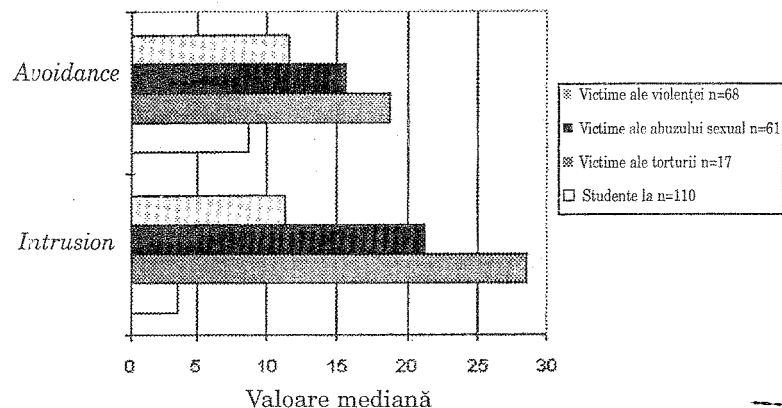

Explicație: Figura redă valori ale IES pentru 17 victime ale torturii, care au fost tratate în centrul din Berlin pentru tratamentul victimelor torturii, în comparație cu valorile a 61 de participante la studiul Institutului pentru psihotraumatologie (Köln) cu persoane afectate de abuzul sexual în psihoterapie și psihiatrie și 68 de victime ale violenței din proiectul model Köln de ajutorare a victimelor. În comparație, sunt aduse valorile a 110 studente la medicină din cursul preparator după prima lor confruntare cu cadavrele (după Horowitz și al., 1979). Valorile medii la Horowitz sunt prezentate diferențiat pe sexe și a fost calculată o valoare medie generală.

Figura 13: Valori diferențiale ale diferitelor evenimente traumatice, respectiv, stresante în *Impact of Event Scale* (IES)

extraordinarului efect de suprasarcină a acestei traume (vezi Becker-Fischer și Fischer, 1996).

În cele ce urmează vom reda itemii acestei scale, corespunzător apartenenței la subscalele D (Denial) și I (Intruziune) sau H (Hyperarousal).

Orice amintire redeștepta în mine și sentimentele (I). Aveam dificultăți de a adormi sau de a rămâne adormit, pentru că îmi treceau prin cap imagini sau gânduri legate de asta (I). Alte lucruri îmi reaminteau de aceasta (I). Mă simteam iritat sau mânios (H). Îmi reprimam excitația atunci când mă gândeam

sau îmi aminteam de aceasta (D). Mă gândeam la aceasta, deși nu doream să mă gândesc (I). Mi-a trecut prin minte că aceasta nu a fost adevărat sau că nu s-a întâmplat chiar nimic (D). Am rămas departe de tot ce-mi aminteam despre aceasta (D). Îmi intrau mereu în minte imagini despre aceasta (I). Eram nervos și mă speriam ușor (H). Am încercat să nu mă gândesc la aceasta (D). Poate că eram conștient că mai am de-a face din punct de vedere afectiv cu aceasta, dar nu mă sinchiseam prea mult (D). Sentimentele mele în legătură cu aceasta erau ca amortește (D). Susțineam că acționasem sau simțisem, ca și cum aș fi fost re-plasat în timpul evenimentului (H). Nu puteam să adorm (H). Din această cauză aveam frecvent izbucniri afective (I). Încercam să șterg aceasta din memoria mea (D). Îmi era greu să mă concentrez (H). Amintirea acestui eveniment declanșa la mine reacții corporale ca transpirație, dificultăți respiratorii, amețeală sau bătăi de inimă (H). Am visat acest eveniment (I). Mă percep pe mine ca foarte precaut, atent sau cu urechile ciulite (H). Încercam să nu vorbesc despre aceasta (D).

(Subscalele *Intrusion* și *Avoidance* după Horowitz, 1979)

*SCL-90-R* (Derogatis și al., 1973). Această procedură există și în versiune germană. Ea este adecvată pentru spectrul traumatic, conținând scale pentru depresie și anxietate, ca și unii itemi pentru trăiri psihotice, care pot să fie interpretate în relație cu traumatizarea și ca reacție dissociativă la traume. Pentru diagnosticul traumei la *victimele feminine ale infracțiunilor cu violență* a fost dezvoltată pentru SCL-90 (până acum numai în limba engleză) o scală cu 29 itemi, care a prezentat la o primă verificare o validitate discriminativă mulțumitoare (Saunders și al., 1990).

*Harvard Trauma Questionnaire (HTQ)*. Aici este vorba despre un instrument pentru măsurarea consecințelor traumatizării extreme ca tortura și persecuția politică. Datorită aspectului său transcultural, procedura a fost tradusă în aproape toate limbile lumii. Mai nou există un studiu de validare pentru refugiații din Indochina (Mollica și al. 1992).

*Desnos*. Pentru a oferi o impresie asupra întrebărilor, redăm aici citate:

- Mici probleme mă irită foarte tare. Ex.: La cea mai mică frustrare mă enfurii. Sau: Plâng ușor.
- Când sunt iritat, am dificultăți să-mi recâștig detașarea și să mă liniștesc.
- Am gânduri sau idei de-a face rău cuiva.
- Îmi este greu să-mi controlez mânia.
- Nu-mi arăt mânia pe față, pentru că nu sunt sigur de modul în care vor reacționa ceilalți dacă vor observa câtă mânie am în mine.
- Mi se întâmplă adesea accidente. De multe ori sunt la un pas de a avea un accident. Adesea sunt martor la accidente.
- Sunt neglijent în ceea ce privește securitatea mea personală.
- Am încercat să mă autorănesc cu intenție (prin tăieturi sau arsuri).
- Mi-a trecut prin minte să-mi iau viața.
- Fac eforturi active să nu mă gândesc la sex.
- Mă irită/mă tulbură să fiu atins.

- Evit sexul.
- Simt un fel de constrângere de a avea activitate sexuală, fără a avea totuși un sentiment adevărat de libertate de alegere.
- Mă expun pe cât posibil unor situații periculoase. Ex.: Mă întâlnesc cu oameni care pot să-mi facă rău. Mă duc în locuri nesigure. Conduc prea repede.
- Nu pot să-mi amintesc o parte a vieții mele./ Mă raportează la ceea ce s-a întâmplat în situația stresantă. Nu sunt sigur dacă multe lucruri importante mi s-au întâmplat de fapt sau nu.
- Am dificultăți în a mă orienta temporal în viața cotidiană.
- Adesea mă percep pe mine însumi ca ireal, ca și cum aș fi într-un vis/ca și cum nu aș exista cu adevărat/ca în spatele unui perete de sticlă.
- Uneori am senzația că în mine sunt mai multe persoane, care îmi determină comportamentul în diferite momente.
- Am sentimentul că de la evenimentul stresant ceva în mine este altfel, s-a rupt, ceva care nu se mai poate vindeca niciodată.
- Mă simt durabil vinovat pentru toate lucrurile posibile.
- Mă simt atât de rușinat de ceea ce sunt, încât nu dau voie celorlalți să mă cunoască cu adevărat (de ex., Evit convorbirile cu alți oameni. Joc ceva față de ei, povestesc ceva).
- Mă simt departe de alți oameni și cu totul altfel decât ei.
- Uneori mă gândesc că acești oameni au dreptate să-mi facă rău.
- Mă preocupă foarte mult sentimente de ranchiună față de făptaș (i).
- Evit relațiile cu alții.
- Mi se întâmplă în mod repetat lucruri înspăimântătoare.
- Am făcut altor oameni același rău care mi s-a făcut și mie.
- Sufăr de dureri cronice, fără ca medicii să poată să-mi găsească o cauză somatică clară.

*Dissociative Experience Scale (DES).* Trăirea disociativă a fost mult timp prea puțin luată în atenție din punct de vedere diagnostic; ea nu este ușor de surprins nici din punct de vedere clinic. Din această direcție există scale care permit o primă explicație, foarte valoroasă, pentru practica clinică și pentru cercetare. DES al lui Bernstein și Putnam (1986) și Carlson și Putnam (1993) cuprinde tendința tipică personalității spre moduri de trăire disociative — tendința la disociere ca „trăit“.

Spre deosebire de DES, PDEQ (*Peritraumatic Dissociative Experience Questionnaire*) relevă moduri de experiență disociativă în timpul situației traumatice (→ disocierea ca „state“). Procedeele a fost descris deja în secțiunea 2.2. Pe lângă informația retrospectivă despre trăirea situațională, chestionarul poate fi folosit și prognostic, ca *screening-instrument* pentru aspecte parțiale ale riscului de SBSP. Mai nou, există și o versiune pentru martore, care pot să dea o evaluare străină pe baza interviurilor sau experiențelor de terapie (Marmar și al., 1997).

*Procedee proiective.* Dintre diferitele metode proiective, până acum consecințele traumelor au fost cercetate cu testul Rorschach. După o trecere în revistă a studiilor, Levin (1993) ajunge la concluzia că procedeele este adecvat pentru cuprinderea diferitelor semne ale trăirii traumatice în trei dimensiuni ale SBSP. Poziția disociativă față de evenimentul traumatic

se manifestă, de exemplu, în răspunsuri pur culoare, prin răspunsuri legate nemijlocit de traumă, ca și prin răspunsuri umane fără formă sau cu forma incompletă. Procesul se poate folosi și pentru controlul efectelor de relaxare, respectiv, terapeutice, dat fiind că este sensibil la schimbarea din procesele de elaborare și mai ales la reglarea afectivă. Frank (1992) este de părere că testul Rorschach poate contribui la explicarea posibilităților subtipuri de SBSP, ca și la elucidarea etiologiei. Astfel, testul a fost folosit pentru diagnosticul diferențial al pacientelor abuzate sexual în copilărie. Acestea prezintă o rată înaltă de răspunsuri pur culoare, conținuturi pe bază de proces primar, confabulații și indicii de reacții disociative (Saunders, 1991). Cerney (1990) a putut diferenția la un grup de 46 paciente trăiri traumatice de pierdere în copilărie sau adolescență pe baza unor indicii ale profilului Rorschach.

*Inventarul Köln pentru traumă (IKT)* Este vorba despre un instrument german, care face posibilă relevarea mai cuprinzătoare și mai detaliată a factorilor de risc psihotraumatic și de suprasarcină (Fischer și Schedlich, 1995). Factorii situaționali ai psihotraumatologiei generale și speciale vor fi tratați detaliat. O forma scurtă și o versiune pentru interviu fac posibilă o anchetă selectivă.

*Scale pentru sindroame ale psihotraumatologiei speciale* Pentru dezvoltarea viitoare a psihotraumatologiei este de dorit să avem, alături de scale pentru sindroamele generale, din ce în ce mai multe teste, chestionare și schițe de interviu pentru sindroame speciale. Ca exemplu poate fi dat, alături de folosirea unor procedee cu rază mai lungă de acțiune, o scală care a fost dezvoltată pentru aprecierea consecințelor abuzului sexual în copilărie (Wolfe și al., 1991). Este de sperat ca din proiectele din psihotraumatologia specială să apară cu timpul scale și manuale de interviu care să faciliteze o privire de ansamblu asupra patternului, adesea foarte specific, al experienței traumatice și să permită concluzii asupra procesului traumaspecific. Un exemplu este chestionarul despre „Contacte sexuale în psihoterapie și psihiatrie“ (SKPP, Becker-Fischer și Fischer, 1997). Adunarea unor surse adesea eteroclite pare laudabilă.

## 4. Terapia traumei

Prezentarea noastră urmărește fazele modelului procesual cu intervenții de criză în situația traumatică (4.2), psihoterapia în perioada postexpozitorie (4.3) și la → procesele traumatice (4.4). Într-o secțiune ulterioară vom aborda conceptele integrative, în special acelea care leagă între ele elementele psihodinamice și behavioriste (4.5).

### 4.1 Procese de apărare social-psihologice la cercetarea și terapia traumatizării psihice

Persoanele care se ocupă de traumatizarea psihică vor fi confruntate în mod obligatoriu cu eventualele traume proprii. De aceea terapeutii și toți cei care sunt implicați în ajutorarea persoanelor traumatizate trebuie să se confrunte cu propria lor *trauma-history*. Aici trebuie evitate două ericole. Propriile experiențe refulate sau insuficient elaborate pot să stănjenească, respectiv, să fragmenteze înțelegerea pentru traumatizată. Pentru oameni: cunoașterea de sine este premisa pentru cunoașterea altora.

Această propoziție este valabilă și într-un alt sens. Ea se referă la un fenomen pe care l-am putea numi *egocentrismul celui care ajută*. Se poate observa frecvent că persoanele care se angajează să lucreze cu traumatizați au trecut ele însele prin traume și au găsit o soluție mai mult sau mai puțin satisfăcătoare. Acum subzistă tendința omenească de înțeles de a împărtăși și altora ceea ce am aflat că este folositor.

De exemplu, cel care a scăpat de zdruncinarea lui sufletească prin uitare rapidă va recomanda altora, clienților lui de exemplu, această cale de „elaborare a traumei”. Și cei care au descoperit alte căi care i-au ajutat, de exemplu, ușurarea prin discuții cu prieteni sau cunoscuți, vor recomanda aceste lucruri.

Fenomenul pe care l-am putea denumi și *narcisismul celui care ajută* se întâlnește și la profesioniști. „Narcisism” se numesc aici iubirea și afirmația de sine „narcisiste” regăsite, atunci când o traumă pare depășită. „Egocentrism” este, dimpotrivă, un fenomen cognitiv care a fost cercetat temeinic de Jean Piaget. Nu este vorba despre ceva identic cu egoismul. Egocentrismul este dificultatea de a relativiza propria poziție sau, cum se exprimă Piaget, de a se de-„centra”. → Egocentrismul terapeutic se manifestă, de exemplu, atunci când profesioniștii în ajutorarea persoanelor traumatizate recomandă celor afectați doar acele terapii prin care au trecut ei înșiși și pe care ei înșiși le-au resimțit ca utile. Astfel de profesioniști sunt mai degrabă sceptici față de o „indicație diferențială”.

Consecința sunt conceptele terapeutice, care sunt prescrise ca panaceu pentru toate felurile de tulburări. Astfel de *procedee universal terapeutice* dispun în același timp de o teorie cauzală surprinzător de simplă a tulburărilor psihice și a traumelor de toate felurile (teorie universală). Adevăratul ei se străduiesc să ia în considerare spectrul tulburărilor determinate psihotraumatic în întreaga lor largime și diferențiere sau chiar să le cerceteze mai departe.

Psihotraumatologia ca disciplină științifică poate părea superfluă. Și mai puțin interes acordă egocentrismul celui care ajută pentru limitele abordării psihotraumatice, care cel puțin în forma sa științifică nu ridică pretenția de a putea explica tulburările psihice în general. Fanatismul, adesea observat la cei care îi ajută pe cei traumatizați, poate fi deci un egocentrism ascuns și o încercare de a depăși propriile zdruncinări traumatice ajutându-i pe alții. Istoria personală de viață trebuie să fie „elaborată” din punct de vedere traumatologic cel puțin atât cât să nu ne deformeze înțelegerea față de alții.

Un impediment central pentru psihotraumatologie este tendința de a le atribui victimelor culpabilitatea pentru ceea ce le-a fost impus sau făcut. Această tendință spre → *culpabilizarea victimei* (*blaming the victim solution*) se găsește atât în mediul social al victimei, cât și la aceasta însăși. O primă prezentare a fenomenului îi aparține lui Ryan (1971). Victimele sunt cel puțin „pe jumătate răspunzătoare”, eventual la fel de vinovate, de nenorocirea lor. În această strategie complexă de apărare interacționează mai mulți factori cognitivi, emoționali și social-psihologici.

Un mecanism cognitiv este *efectul înșelător al retrospectivei*, așa cum se spune critic: „după război, mulți viteji se arată”. Mecanismul social-cognitiv care stă la baza acestui fenomen a fost cercetat de Fischhoff (1975) într-un experiment psihologic. El a cerut persoanelor din grupul de studiu să aprecieze plauzibilitatea unor anumite evenimente. Acestor persoane li s-a comunicat că evenimentele respective s-au petrecut deja. Grupul maror a clasificat aceleași evenimente, numai fără informația că acestea s-au petrecut. Evenimentele, care chipurile s-au întâmplat deja, au fost judecate mai „plauzibile” și în acest sens și mai ușor „previzibile”.

Aici se află fenomenul pe care îl numim efect înșelător al retrospectivei: atunci când aflăm ca un eveniment s-a petrecut, acesta ni se pare mai plauzibil, mai previzibil și mai „probabil”, poate chiar și atunci când are loc doar întâmplător sau este extrem de puțin plauzibil.

Ca o consecință a acestei logici, victima unui viol, de exemplu, ar trebui să „dea seama” de acest accident. Cum a putut să fie tânara atât de „neprevăzătoare” și să „aleagă tocmai acest drum, să se îmbrace cu tocmai aceste haine, să urmeze pe acest cunoscut în camera lui?” etc.

Acum știm că accidentalul a fost posibil pentru că el era și „plauzibil” și deci previzibil — astfel se prezintă concluzia înșelătoare a retrospectivei.

Efectul înșelător poate să fie la fel de nociv ca și la eroare de percepție clasică. Cel care i se abandonează ajunge la un câștig hedonist considerabil în sensul unei reduceri a disonanței cognitive și a unei autoaprecieri narcisice. Căci dacă evenimentul era previzibil, atunci el era și controlabil în principiu și nu „accidental”.

Cel care se „ferește” și nu este la fel de „neprevăzător, naiv, nechibzuit sau chiar «masochist» ca și victima nu are de ce să se simtă amenințat.

Dat fiind că acest lucru nu mi s-a întâmplat până acum, este *improbabil* ca eu să mă comport pe viitor atât de „neprevăzător, credul, naiv, nehib-zuit sau chiar «masochist»“. De aceea eu, personal, nu am de ce să mă simt amenințat: este vorba despre o „problemă“ a celui/celei afectate.

Căștigul de plăcere (aspectul hedonist) al acestor complexe operațiuni de apărare constă în a se simți superior victimei și a se instala într-o siguranță iluzorie — căci desigur că pentru cei afectați evenimentele traumatice nu sunt în nici un caz plauzibile și de regulă sunt extrem de „neplauzibile“ până la petrecerea lor.

O dată cu tendința spre *culpabilizarea victimei* am făcut cunoștință cu o → *strategie de apărare psihotraumatologică*. Din punct de vedere terminologic, o diferentiam de → *apărarea psihotraumatică*, o reacție de urgență pe care cei afectați o dezvoltă în reacția traumatică, cum este încremenirea catatonică versus furtuna de mișcări cu aspect de panică. Apărarea psihotraumatologică (de la termenul grec *logos* — discursul despre traumă), dimpotrivă, se orientează împotriva admiterii cunoașterii unei traumatizări străine, respectiv, împotriva unei „traumatizări secundare“. Scopul apărării este păstrarea unui sentiment de siguranță adesea iluzoriu, apărarea se îndreaptă împotriva zdruncinării și amenințării unei concepții de sine și de lume cu convingerea controlului intern. Stilul de apărare este determinat de mecanismele reducerii disonanței în relație cu efectele înșelătoare social-cognitive. În mod accesoriu, prin strategie pot să fie satisfăcute și impulsuri pulsionale ca „a te bucura de necazul altuia“, respectiv, ura față de victimă, poate pe baza unei identificări cu făptașul. Astfel, la o cercetare aprofundată → apărarea psihotraumatologică pare o construcție complexă de realitate socială, în care se unesc mecanismele psihanalitice clasice de apărare și mecanismele social-cognitive, ca reducerea disonanței. Numim acest construct complex ca o *strategie de apărare psihotraumatologică*.

La efectul retrospectiv pare să fie vorba despre o iluzie, care ține, ca și iluziile de percepție — la figurat —, de „sâmburele tare“ al „software-ului nostru cognitiv“. Aici se aliniază și victimele. Și acestea se descriu ca fiind credule, naive sau neprevăzătoare, mai ales în *faza de acțiune* a traumei. Șansele de acțiune ratate sunt judecate retrospectiv ca dovezi de incompetență și incapacitate agravantă („era deja ceva previzibil“). O corecție realistă este îngreunată prin presiunea afectivă extremă sub care stau cei afectați de traumă. Aici se prezintă șanse bune pentru cei care ajută pe traumatizați pentru a-i susține, în măsura în care ei își recunosc în aceștia propriile tendințe de apărare psihotraumatologice.

Din păcate, femeilor care ajută persoanele traumatizate li se poate recomanda, doar cu rezerve, ca la corecția eventualelor prejudecăți psihotraumatologice să se bazeze pe teoreme psihologice, sociologice sau medicale, dat fiind că la rândul lor acestea nu sunt niciodată absolut libere de apărare psihotraumatologică. Dacă supraestimarea înșelătoare retrospectivă a plauzibilității, cu toate consecințele sale, ține de fapt de „programul nostru cognitiv“, atunci nu ne mirăm dacă acestui fenomen îi cad pradă și oameni de știință, în măsura în care înșelarea oferă avantajul unei descărcări psihice durabile de tensiunea conflictuală disonantă.

Acest lucru se poate observa, de exemplu, la conceptul de „personalitate masochistă“ în interiorul „victimologiei“ favorizată intensiv o perioa-

dă. La aproape toate infracțiunile s-au făcut eforturi pentru indicarea unei „personalități de victimă“, care prin structura și tendința ei internă îl atrage pe făptaș așa cum lumina atrage fluturile de noapte. Fenomenele dinamice ale compulsiunii la repetiție și → traumatofiliei au fost de atunci teoretizate extrem de unilateral. Cercetătorii victimologi moderni par să se confrunte cu problematica și să se preocupe de interesele victimei. Unele publicații anterioare au oferit însă un exemplu plin de învățături despre distorsiunile care sunt mereu de temut dacă, în calitate de cercetători, nu acordăm destulă atenție propriilor noastre procese de apărare.

Dacă terapeuta care lucrează cu persoane traumatizate reușește în sfârșit să-și depășească propria cramponare de tendințele de culpabilizare sau — complementar — de idealizare a victimei, atunci o așteaptă o nouă povară pentru sine, care constă în păstrarea „neutralității“ terapeutice recomandate. Cel care se comportă „neutr“ într-o constelație făptaș-victimă nu este desigur neutr, ci ia partea agresorului sau victimei. Se poate presupune că este vorba și aici despre o strategie de apărare psihotraumatologică.

Păstrarea neutralității a fost recomandată chiar în numele „caracterului științific“ și a fost considerată nucleul unei stări științifice de observare, chiar al „poziției“ științifice a terapeutului. Un exemplu pentru aceasta se găsește la Kutter (și al., 1988, vezi critica lui Becker, 1988).

Tendința către → *soluția de neutralitate*, așa cum vom numi strategia de apărare corespunzătoare, este foarte răspândită în populație. Astfel se spune „când doi se ceartă, fiecare are partea sa de vină“. Ne scutim de osteneala de a diferenția între agresivitatea „agresivă“, din partea atacatorului și făptașului, și cea defensivă, cu care victima se pune în apărare. În așa-zisul „conflict“ din Bosnia, la atacul sârbilor împotriva croaților și musulmanilor bosniaci, această idee a fost foarte răspândită în presa germană. S-a dovedit că și croații s-au comportat „agresiv“, în lupta lor de apărare împotriva sârbilor. Un timp, „soluția de neutralitate“ părea să determine discuția și reacția publică a presei germane. Dacă în media sunt relatate acțiunile de război ale ambelor părți, atunci mulți cititori au manifestat reacția de neutralitate: „acolo se bat cei ce au dreptate“.

Baza soluției de neutralitate ca strategie de apărare psihotraumatologică pare și ea să fie un proces de reducere social-cognitivă. Dacă cel sau cea care este atacată se bat, atunci ambii se „comportă agresiv“. Problema este redusă la un nivel behaviorist, la „comportamentul pur“, fără a lua în considerare motivele acestui comportament și ale „istoriei“ sale. Într-un anumit sens, este vorba de o variantă a culpabilizării victimei, căci aceasta este așezată pe același plan cu atacatorul. Foarte bizar a sunat protestul general al „mișcărilor pentru pace“ din Germania față de atacurile americanilor în războiul din Golf, pornind din momentul în care Irakul a amenințat Israelul cu rachete, care ar fi putut conține focoase chimice.

Dacă s-a instalat o dată patternul redus de percepție, atunci este de așteptat „beneficiul hedonist“: observatorul este scutit de responsabilitate și se poate considera pe sine în mod narcisist ca un om pașnic, care se ține departe de înjosirile luptei. Din punct de vedere psihodinamic, soluția de neutralitate poate servi la acoperirea pe calea raționalizării identificarea inconștientă cu atacatorul și partizanatul în favoarea lui.

Ca și învinuirea victimei, soluția de neutralitate își află și ea corespondenții în unele teoreme „științifice”, ca, de exemplu, „circularitatea” sistem-terapeutică a desfășurării experiențelor interpersonale. Din așteptarea observatorului exterior se poate concluziona, desigur, că „sistemul victimă-făptaș” manifestă un pattern de interacțiune „circular”. În cartea lor *Comunicarea umană*, Watzlawick și al. (1967) relevă caracterul iluzoriu al „atribuirii cauzalității” în sensul unei „punctuații îndoielnice a consecințelor evenimentului” în cazul conflictelor interumane. Aici învinuirea victimei și soluția de neutralitate au găsit o întemeiere extraordinară de sugestivă (pentru critică — a se compara cu Fischer, 1981; Fischer și Wurth, 1989).

Soluția de neutralitate se poate justifica numai la o mai mare distanță de perspectiva de trăire și de acțiune a persoanelor sau grupurilor participante. De îndată ce ne apropiem de un sistem de acțiune conflictual, ia ființă un proces pe care îl putem numi „identificare de probă”, atunci când intrăm de probă în perspectiva de acțiune de atunci a persoanelor participante. Acest proces se petrece doar parțial conștient și poate să fie legat de personalitate cu o anumită redundanță și unilateraliitate. Astfel, unele personalități tind de obicei la identificarea cu rolul de făptaș, altele spre identificare, cu rolul de victimă. În verdictele se vede adesea tendința judecătorului de a se identifica cu făptașul și cu victima. Dacă aceasta se manifestă rigid și intensiv, atunci tendința spre *identificarea cu făptașul versus identificarea cu victima* se poate dovedi o piedică în calea găsirii dreptății.

În cazul unei traumatizări familiale trebuie să ne așteptăm la prejudecăți și procese de apărare intense, în special atunci când este vorba despre teme tabu, ca, de exemplu, abuzul sexual în copilărie. Când Sigmund Freud a prezentat în fața Societății Psihiatrice din Viena ipoteza sa despre producerea isteriei pe fondul abuzului sexual în copilărie, adesea chiar de către propriul tată, a provocat, notează el, „o tăcere de gheață la auditorii”, pe care într-o scrisoare ulterioară către prietenul său Fliess îi numește „măgari”. Se vede că Freud a stărnit disprețul publicului său plin de prejudecăți și l-a comparat cu o specie de animale care este recunoscută ca prea puțin iubitoare de cunoaștere. Cu timpul, el cade din ce în ce mai mult în izolare socială și a trebuit să recunoască cât este de greu să aplice cercetarea științifică și gândirea liberă într-un domeniu tabu investit dinamic, ca abuzul sexual al copiilor. Aici ne așteaptă percepții false, iluzii și tendințe defensive care sunt profund ancorate în gândirea magică a omenirii.

Un astfel de tabu este, de exemplu, → *cruțarea părinților*, care a fost descrisă de Alice Miller (1981). Ea se găsește ca un precept explicit în cercul cultural iudeo-creștin. Norma care îngrădește violența copiilor în comportamentul față de părinți este într-atât de bine stabilită, încât ea duce uneori la căderea în raza de acțiune a tabuului a oricărei critici a copilului față de comportamentul părinților. Aceasta se întâmplă deosebit de des în culturile care prezintă o tradiție educațională autoritară. Aici critica față de părinți și perspectiva critică față de erorile lor compulsive de educație și de slăbiciunea lor de caracter este paralizată de un tabu magic. În consecință, copiii nu pot percepe în adevărata lor geneză suferințele și traumele care le-au fost provocate prin comportamentul parental și sufe-

ră din cauza unor situații pe care nu le pot confrunta și nu le pot numi în cuvinte. Susținerea unei → *cruțări* principiale a părinților este legată în mod tipic de partizanate individuale, spontane împotriva copilului. Aceasta se poate extinde la un impediment general pentru psihotraumatologie, dacă prin construcții schematice conștiente și extraconștiente se face o echivalare între victimă, cel slab și în suferință, și „copil” în slăbiciunea și dependența sa.

Și poziția complementară, de → *acuzare a părinților*, dacă acțiunea-ză ca o prejudecată, poate duce la o distorsionare persistentă a cerțării și practicii clinice. Pacienții manifestă această poziție în măsura în care supraviețuitorul nu poate face un pas în afara rolului de victimă și se formează un fel de „identitate de victimă”. Ei cad în pasivitate și se autodefinesc ca victime, de exemplu, ale părinților lor, a căror acuzare devine o componentă fixă a propriei identități. În măsura în care punctele critice aduse sunt justificate, reproșurile și acuzele sunt desigur de înțeles. Dar dacă de aici rezultă o „piedică existențială”, care stânjenește propria schiță independentă de viață sau trebuie să îi legitimizeze persistența, atunci vom bănuși o strategie de apărare care blochează dezvoltarea.

O a doua variantă, mai complexă, a identității de victimă va fi numită *poziția prezentativă de victimă*. Aici statutul personal de victimă este purtat atât de demonstrativ sau este „prezentat” în exterior, încât se poate presupune un proces de răsturnare în contrariu. Aceasta se produce uneori conștient și intenționat. Celor mai mulți dintre funcționarii de poliție le este cunoscut faptul că infractorilor le place să „întoarcă roata” și în același timp să se plângă de victimă, până la a o învinui de fapta pe care ei înșiși au comis-o. În acest caz, inversarea de rol este intenționată și conștientă.

Mai puțin conștientă și chiar total → inconștientă este inversarea la victima prezentativă, în sens psihodinamic. Aceste personalități se dovedesc infractori, prin aceea că prin acțiunile lor îi victimizează pe ceilalți. Ei se imaginează în același timp și victime ale acestora, astfel că acțiunea lor corespunde unei apărări legitime împotriva „agresorului”. Astfel Hitler s-a simțit victima unei conspirații evreiești atotputernice, astfel că el a perceput distrugerea fizică a evreilor din Europa ca o acțiune defensivă legitimă, dacă nu desăvârșită. În mod ironic, Hitler se face pe sine victimă, cum arată printre altele studiul lui Miller asupra copilăriei sale (1981). El nu pare atât o victimă a „evreilor”, cât a propriului tată, care l-a supus pe copil diferitelor abuzuri. Hitler a realizat o adevărată deplasare. Victima prezentativă își obține forța de convingere tocmai prin aceea că ea se poate sprijini în interior pe experiențe reale de victimizare. Astfel Hitler a reușit să prindă în scenariul său de victimă prezentativă cercuri largi ale poporului german.

Cruțarea părinților, → *acuzarea părinților*, ca și învinuirea victimei și soluția de neutralitate își au corespondențele în strategiile de apărare „științifice” și „terapeutice”.

Am indicat soluția de neutralitate într-o anumită variantă a abordării sistemice. Aici este presupusă o poziție distanțată obiectiv. În mod uimitor soluția de neutralitate se poate manifesta, de exemplu, și în tehnica clasică a convorbirii psihoterapeutice.



Când o terapeută de tip „rogersian“ se limitează la tematizarea „cadrelor interne“ obiective ale clienței sale, acest procedeu se poate lăsa de neîncredere. Pacientele traumatizate caută o parteneră de discuție care să se plaseze în trăirea personală la care este în același timp și „martoră“. Aici terapeuta trebuie să păstreze un echilibru dificil între raportarea la circumstanțele reale pe de o parte și însoțirea empatică a trăirii interne. *Limitarea* la sistemul de relații „interne“, trăirea subiectivă („V-ați simțit înșelată“) poate să fie la fel de distanțată de pacientele traumatizate și să fie trăită la fel de rușinos ca și poziția neutră a terapeuților de sistem ai lui Watzlawick.

Cu o limitare la „fantasmele inconștiente“ ca adevărat obiect al ei, psihanaliza ajunge la o spirală a soluției de neutralitate, → cruțare a părinților învinuire a victimei, așa cum face Kutter (1986) atunci când definește psihanaliza ca știință a „fantasmelor inconștiente“. Această definiție a obiectului psihanalitic este deja contradictorie din punct de vedere al logicii cunoașterii, dat fiind că fantasma poate să fie desemnată ca atare numai prin diferențierea ei de realitate și se cere astfel și o raportare științifică la realitate, care *per definitionem* trebuie să fie exclusă. Corelativ cu definiția obiectului psihanalitic ca „fantasmă“, Kutter desemnează „neutralitatea“ drept „susținerea clasică a psihanalizatorilor“ (Kutter și al., 1988, pentru critică vezi Becker, 1988).

Pe drept motiv Freud nu a stabilit niciodată pentru analist „poziția neutră“. Expresia „neutralitate“ nu apare în opera sa ca termen de specificitate. Poziția dezirabilă pentru terapeut este cea de → abținere.

Din motive de evitare a contactului sexual între terapeut și pacient, regula de → abținere îi cere terapeutului să evite în general acțiunile care corespund predominant sau exclusiv intereselor, trebuințelor sau vederilor sale despre lume. Expresia „abținere“ provine din latinescul „abstinere-a“ și înseamnă „a se reține de la ...“. Întrebându-ne acum de la ce trebuie să se rețină terapeuta, putem numi, în cea mai generală formulare, comportamentele egoiste, care nu sunt deloc ușor de evitat la nivel simbolic, ca și intervențiile „egocentrice“ din punct de vedere cognitiv, din cauza cărora analista nu reușește să își coordoneze vederile cu cele ale analizandei sale.

Regula de → abținere se dovedește prin aceasta a fi tocmai un corectiv pentru narcisismul terapeutic și pentru o posibilă poziție egocentrică a terapeutei. În măsura în care terapeuta respectă regula de abținere, ea este capabilă să se plieze pe necesitățile și pe relația zdruncinată cu sine și cu lumea pe care le are clienta/pacienta sa. Abținerea în sensul → decențării este, spre deosebire de „neutralitate“, legată de o luare clară de poziție a terapeutei față de situația traumatică și o poziție fundamental solidară. → *Abținerea* solidară și eventual partizană poate să fie desemnată ca principiu al → traumaterapiei. Terapeuta care se abține îl lasă în fiecare caz pe pacient să își găsească singur drumul și renunță la valorizări. Într-o concepție despre terapie care încurajează dezvoltarea, elaborarea experienței traumatice este treaba celui afectat. Contribuția terapeutei este de a-l susține pe acesta și de a-i facilita drumul, nu pentru a acționa pentru alții și în locul lor.

## 4.2 Intervenție de criză

Regulile de forță sunt trei: a le asigura celor afectați securitatea, cât mai repede și mai profund, a le pune la dispoziție un partener empatic de discuție și de a înțelege și a favoriza înțelegerea efectelor traumei și procesului de elaborare a acesteia.

Asigurarea securității înseamnă adesea îndepărtarea celor afectați de la locul nenorocirii. Astfel, în cazul catastrofelor, locul de tratare a victimei trebuie să fie amplasat departe de locul în care a avut loc catastrofa, ceea ce nu se poate realiza în practică întotdeauna. Și cei care ajută au nevoie de această posibilitate de retragere protejată. Sentimentul de siguranță al celor afectați poate să fie susținut prin contact corporal nemijlocit, de exemplu, prin ținerea de mână. Victimelor accidentelor care se află într-o poziție neajutorată trebuie să li se spună că sunt în siguranță și că se întâmplă ceva, de exemplu, că vine ambulanța.

La traumatizarea condiționată social, de exemplu, după accidente de circulație sau acte de violență, victimele și făptașii trebuie să fie despărțiți. Numai așa victimele pot să se simtă în siguranță. În ambulanțele chirurgicale nu se ține din păcate seama întotdeauna de acest principiu.

Sentimentul de siguranță este favorizat și de informații despre evenimentele exterioare, de exemplu, despre evoluția bolii, în măsura în care cei afectați o doresc. Cei care ajută trebuie mereu să întreprindă o încercare de explicație, apoi să observe cu grijă reacția celor afectați, care poate fi foarte diferită, după cum ei se află în stadiul de evitare sau cel de învădare cu excitații. În cel din urmă caz, relaxarea și liniștirea trebuie să primeze în fața informării. În faza de negare, cel care ajută trebuie să acționeze doar cu precauții și să nu corecteze decât pozitiv, dacă cei afectați relatează evenimentul „fragmentat“. → *Mecanismele de apărare* trebuie să fie respectate în faza acută, dat fiind că ele reprezintă o încercare de autoapărare la care nu se poate renunța.

Dacă este restabilit un sentiment bazal de siguranță și există posibilitatea de a vorbi, atunci are sens a se mijloci celui afectat înțelegerea faptului că el, prin reacția sa la stres și traumă, răspunde pe deplin normal la o situație absolut neobișnuită. După sfârșitul situației de catastrofă directă, cel afectat trebuie să fie informat și plin de precauții la fenomenul trăirii în faza de acțiune.

Cel care ajută trebuie să perceapă pozitiv izbucnirile sentimentale, ca manifestare a → comportamentului de coping expresiv. Dacă cei afectați își fac reproșuri pentru comportamentul lor „lipsit de stăpânire“, poziția de susținere emoțională a celui care ajută poate acționa despoșvărător. În cazul paraliziei emoționale, retragerii și apatiei celui afectat în faza de evitare, cel care ajută trebuie să stea la dispoziție ca simplu partener de discuție, fără a i se impune.

Scopul unei convorbiri de susținere este aici și acela de a favoriza procesul bifazic de elaborare, care corespunde procesului natural de vindecare a rănilor psihice, și, pe de altă parte, de a-l împiedica să cadă într-una dintre extreme, fie în copleșirea emoțională neajutorată fie, în negarea încrămențată. Dacă cei afectați capătă înțelegere pentru încercarea lor de

a dori să uite situația, atunci ei sunt în stare și să admită din nou confruntarea cu evenimentele.

În faza de acțiune, amatorii care încearcă să ajute diferențiază foarte greu între simptomele normale și procesele complicate. La incidența sporită a simptomelor disociative ca depersonalizarea, negarea realității, fragmentare psihotică cu formațiuni delirante sau depresie persistentă, în îngrijirea post-evenimentală trebuie să fie implicați specialiști psihosociali.

În *Critical Incident Stress Debriefing* (CISD, după Mitchell și Dyregrov, 1993), o intervenție de criză realizată în grupuri mici, care urmărește un program cu șapte niveluri, acest punct de vedere diferențial este neglijat. Probabil că de aici trebuie să provină efectele contradictorii, parțial negative ale procedurii, efecte care trebuie să fie din nou stabilite în studii de control (Raphael și al., 1995). În special cercetarea lui McFarlane (1994) prezintă ipoteza că persoanele traumatizate de tip I profită de CISD, în timp ce starea traumatizaților de tip II se înrăutățește. Consecința pentru practică este că se poate realiza o intervenție de criză și debriefinguri sub conducerea terapeuților sau cel puțin în strânsă cooperare cu aceștia.

### 4.3 Puncte de vedere ale terapiei traumatice postexpozitorii

De mult timp trece drept probabil faptul că, în cazul pacienților traumatizați, intervențiile mai timpurii prezintă avantaje extraordinare. Ele au efect de reducere a stresului, împiedică pe cât posibil instalarea unei PTSD, respectiv, cronicizarea și poate ajuta la evitarea fixării reacțiilor patologice (Kaplan, 1964; Lindemann 1944). De aceea, o terapie a trăirii acute trebuie să se instaleze numai după faza de acțiune, dacă cei afectați încep să se elibereze de influența directă a situației traumatice.

Scopul terapiei post-expozitorii este de a susține acest proces de eliberare și de elaborare a traumei. Precondiția pentru realizarea acestor terapii este formarea într-un procedeu terapeutic tradițional și o specializare în terapia traumei. S-a aratat că stilul terapeutic tradițional poate fi chiar stânenitor pentru terapia traumei.

Terapeuții de orientare dinamică, care au învățat să lucreze pentru „întărirea Eului”, au nevoie, în afară de aceste tehnici, cel puțin de training de relaxare; ei trebuie să stăpânească și tehnicile de dozare și tehnicile imaginative și să dispună și de cunoștințe de bază în ceea ce privește procesul de elaborare a traumei. Terapeuții comportamentaliști trebuie să dispună de o formare fundamentală în raport cu → transferul și → contratransferul și să înțeleagă și să acompanieze în mod sensibil procesul natural de elaborare a traumei.

#### *Transfer și contratransfer*

Wilson (1989), ca și Wilson și Lindy (1994) au descris unele reacții contratransferențiale, împotriva cărora trebuie să lupte terapeuții traumei. Ei descriu patru tipuri fundamentale de reacții contratransferențiale ne-

favorabile, care sunt cuprinse în două dimensiuni opuse, clivate polar: su-praidentificare versus evitare și o atitudine orientată spre normele terapeuțice versus atitudine orientată spre persoană (Figura 14).



Figura 14: Tipuri fundamentale de contratransfer nefavorabil (modificată după Wilson și Lindy, 1994)

De aici rezultă următoarele patru patterne de contratransfer necontrolat: 1) dezechilibrarea eforturilor empaticе și nesiguranță, vulnerabilitate și afecte nedomulate; 2) retracție de la înțelegerea empatică, însoțită de comportament de fațadă, intelectualizare și percepție greșită a dinamicii relației; 3) refuzarea empatiei cu comportament de retracție al terapeuțului, negare și distanțare; 4) confuzia limitelor cu supraangajare și dependență reciprocă.

Ca afecte nedomulare, cel mai des se întâlnesc: mânie și teamă, ca și anestezie emoțională și reacții de evitare. Pacientele traumatizate reacționează foarte sensibil la procesele inconștiente de apărare ale terapeuților lor, dat fiind că ele sunt obișnuite, în raportul cu alte persoane, cu aceste reacții care apar în momentul în care încep să vorbească despre experiența lor traumatică. Dacă și terapeuții lasă să se recunoască această reacție, care poate fi pusă pe seama sistemelor de apărare împotriva ocupării cu trauma (vezi secțiunea 4.1), atunci pacienții nu mai pot avea încredere în terapeuți; nu ia ființă → alianța terapeutică și pacienții se simt din nou lăsați singuri, de data asta chiar de către o persoană care este aleasă și

legitimată de societate tocmai pentru înțelegerea a ceea ce li s-a întâmplat lor.

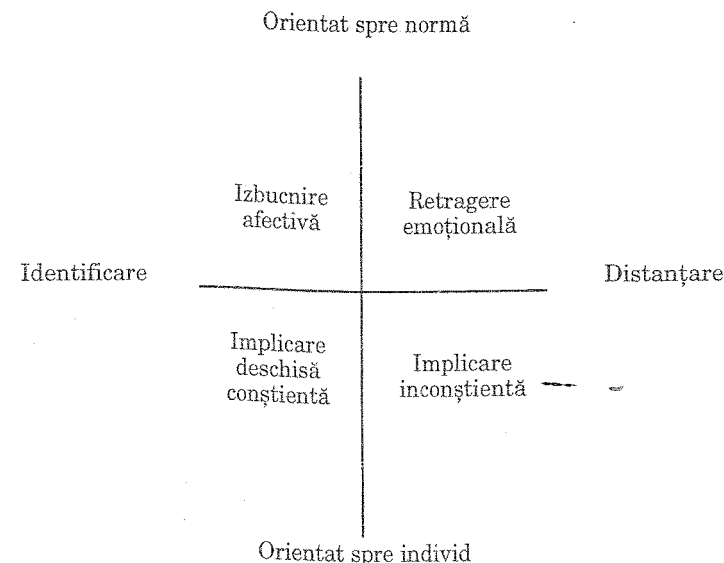
Afectele intense de mânie pot să intervină și ele ca reacție contratransferențială, dacă terapeutul se simte copleșit de istoria traumatică. Unii terapeuți dezvoltă mânie îndreptată împotriva făptașului, a „societății” care nu a ajutat-o destul pe victimă; alții împotriva pacientului, care îi copleșește cu istoria sa traumatică. Analiza acestor sentimente contratransferențiale este deci o condiție necesară pentru a-i lăsa pe pacienți să pătrundă în propria trăire. Terapeuta va simți teamă, dacă pacienta relatează cu prea mare intensitate groaza pe care ea a trăit-o. Terapeuta devine anxioasă și nesigură dacă situația amenințătoare acționează prea tare asupra ei și ea trăiește împreună cu pacienta zdruncinarea imaginii lumii. Terapeuta se simte transferată într-o lume amenințătoare, care nu oferă nici un fel de securitate.

Sentimentele de culpabilitate în contratransfer pot să ia naștere, după Wilson (1989) în trei moduri. Primul caz este vinovația supraviețuitorului. Terapeuta se simte vinovată de faptul că clienta a trebuit să treacă printr-o situație de care ea însăși a fost cruțată. Danieli (1988) descrie *vinovația spectatorului (bystander guilt)* — terapeuta își reproșează în mod inconștient că nu a putut împiedica trauma. O a treia formă de sentiment de culpabilitate poate lua naștere prin faptul că procesul de relaxare terapeutică nu decurge la pacientă atât de rapid pe cât o dorește conștient și inconștient terapeuta.

Stresul empatic (*empathic distress*) ia naștere în urma ascultării empatică a relatării traumei, când terapeuta este constrânsă la o „pasivitate și neajutorare” asemănătoare cu cele pe care le-a trăit pacienta. Aceasta o poate face pe terapeută să se retragă emoțional progresiv și să manifeste reacții de evitare. Terapeuta poate să dezvolte o anestezie emoțională și atitudini de evitare, analoage simptomelor multor pacienți. Dacă această atitudine este raționalizată profesional (adică este prevăzută cu o justificare superficială), atunci la terapeută se poate instala, de exemplu, convingerea că trauma nu este provocată de experiența actuală a pacientei, ci este conștiința unor condiții mult mai îndepărtate temporal, din istoria lor de viață, din ereditatea lor ș.a.m.d. Dat fiind că această concepție este la analiste conformă cu teoria lor, cei care aparțin direcției analitice tind în mod special spre această formă de apărare. Terapeutele comportamentaliste se concentrează pe aspecte mai curând superficiale ale comportamentului actual și din istoria anterioară, în loc să abordeze fără rețineri și empatic istoria traumatică. Chiar și tratamentul psihofarmacologic implică un sentiment de transfer cu efect de apărare, în special teama de pierderea echilibrului emoțional. În acest caz, psihiatrul caută să-și regleze sentimentele după cele ale pacientului. Pacienții sedați sunt mai puțin neliniștitori și se pare că terapeutul poate astfel să evite propria lui zdruncinare emoțională.

După Wilson și Lindy, printre reacțiile contratransferențiale cognitive și strategiile interpersonale se poate diferenția în primul rând între o poziție identificatorie, excesiv de plină de solicitudine, și una de distanțare emoțională excesivă. Eforturile de ajutor exagerat prosoziale pot să îl facă pe terapeut să părăsească granițele normale ale relației terapeutice. Se ajunge la legături emoționale foarte puternice, cu idealizarea terapeutu-

lui, ceea ce duce la o dependență sporită a pacientului sau la dezamăgire, dacă terapeutul nu-și menține angajamentul sau nu se obține succesul.

Terapiile traumei pot să fie de ajutor mai ales dacă pacienții au avut deja experiențe cu terapeuți care au manifestat poziția tradițională de „neutralitate terapeutică” și astfel au îngreunat elaborarea traumei. Dacă terapeutul traumei lasă să se vadă o *poziție angajată, ne-neutră*, atunci tocmai în aceste cazuri se poate ajunge la o modificare spectaculoasă. Terapeutul traumei nu ar trebui însă să își piardă niciodată atitudinea autocritică de abținere. Prin *abținere* înțelegem aici abținerea de la propriile trebuințe și de la reprezentările egocentrice.

În terapiile traumatiche, o poziție „neutră”, de exemplu, față de victimele actelor de violență duce de regulă la retraumatizare. În locul unei convorbiri fundamentalmente solidară, pacientele trec printr-un fel de ascultare neutră, așa cum au fost și cele purtate cu autoritățile. Dimpotrivă, terapeuta trebuie să exprime în aceste condiții faptul că o crede pe pacientă și este de partea ei, dacă este convinsă de spusele acesteia. Ea trebuie să păstreze însă o poziție non-judicativă (*non-judgemental*) față de toate manifestările personale ale pacientei.

Vom formula astfel această disponibilitate internă de reacție adecvată în terapia traumei: *nu neutralitate, ci abținere*. Terapeutele a căror educație sau personalitate le face să nu se poată identifica cu această poziție sunt în pericol, printre altele, să sporească tendința către judecare aspră a propriei persoane de care suferă multe paciente traumatizate; de aceea ele nu ar trebui să preia terapii traumatiche.

Dacă terapeuta dezvoltă propriile trebuințe de a fi admirată pentru rezultatele sale de vindecare (o abatere de la atitudinea abținere), atunci ea tulbură astfel procesul de elaborare al pacientei și o menține pe aceasta în dependență. Ea fixează astfel un concept de sine ca o terapeută talentată și se pierde în fantasmă de salvare. Dacă se ajunge la înrăutățiri, așa cum este de așteptat în fiecare psihoterapie și mai ales în terapiile traumelor, atunci terapeutele cu această motivație tind fie să treacă cu vederea greșelile și să se retragă în fața pacientelor, fie să-și întărească poziția supraidentificatorie. Astfel este îngreunat sau împiedicat procesul de vindecare, pe care pacienta trebuie să îl parcurgă de la poziția de victimă a traumei la cea de supraviețuitoare.

#### 4.3.1 Reguli pentru terapia traumei

Wilson (1989) a formulat câteva reguli pentru terapiile traumelor, care se bazează pe un consens larg printre traumaterapeuți și cercetători (vezi și Danieli, 1988; Parson, 1985; Haley, 1985; Wilson, 1989, ca și Ochberg, 1988 și Ochberg, 1993). Vom comenta în cele ce urmează cele mai importante reguli.

1) *Acceptare non-judicativă (non-judgemental) a victimei*. Victimele traumei se simt adesea prinse în trauma lor ca într-o falie. Ele cred că nimeni nu le poate înțelege, că nimeni altcineva, nici chiar terapeutul, nu a împărtășit experiența pe care au trăit-o ele. Dacă clinicianul reușește să se

elibereze de propriile tendințe de apărare, ca, de exemplu, → culpabilizarea victimei sau critica față de comportamentul potențial greșit al victimei sau de alte reacții contratransferențiale, atunci el poate dezvolta deschiderea și disponibilitatea empatică de a asculta istoria traumatică și să îi poată comunica acestuia zdruncinarea emoțională proprie.

El nu trebuie să îl forțeze pe pacient, ci să îi arate prin semnale că este gata să asculte istoria. În multe cazuri, mai ales la traumatizarea extremă, ca în cazul ostaticilor, este bine să se formuleze direct și clar ceea ce este indicibil, nu îndreptat spre pacient în formă de întrebare, ci printr-o observație în care terapeutul lasă să se recunoască faptul că terapeutul știe despre astfel de evenimente. Ostaticii sexuali, de exemplu, dezvoltă adesea sentimente insuportabile de rușine, care pot să fie astfel atenuate.

2) *Intervenția imediată și ajutorul susțin procesul de descărcare.* Victimele traumelor au nevoie urgentă de cât mai mult ajutor social; psihologic și economic, pentru a putea restabili un sentiment fundamental de siguranță.

3) *Așteptarea de reacții contratransferențiale masive.* Terapeuții traumei trebuie să se aștepte la reacții sentimentale puternice proprii și adesea tendințe de acțiune greu controlabile.

4) *Disponibilitatea de a se lăsa pus la încercare.* Victimele traumelor au pierdut adesea orice încredere în ajutorul interuman. Înainte de a se confesa unui om neutru, ei întreprind o serie de teste care trebuie să hotărască dacă acesta merită încredere pentru ajutorul pe care îl oferă. Clinicianul care se ocupă la victimelor traumei trebuie să fie deschis, să își comunice într-un mod sincer și adecvat gândurile și sentimentele (*self disclosure*<sup>9</sup>), fără să iasă din limitele abstenenței și să se piardă în reacții contratransferențiale.

5) *În terapia traumei, transferul este un proces de reluare a legăturii (re-bonding) și în această măsură este legat de traumă.* Transferul va fi văzut ca un proces de reconstruire a relațiilor distruse de traumă. La traumele sociale se cere în special depășirea neîncrederii și reconstrucția fundamentelor → principiul realității comunicative. O → alianță terapeutică este construită, respectiv întărită, dacă terapeutul face față testelor relaționale care decurg din experiența traumatică.

6) *Pornirea de la ipoteza că simptomul de supraîncărcare psihotraumatică a fost provocat de evenimentul traumatic.* La punctul de plecare al terapiei traumei se află ipoteza că simptomele actuale și reacțiile de stres au fost provocate și determinate de situația traumatică trăită. Cu această ipoteză, pacienta se poate simți acceptată și se poate lansa în elaborarea experienței traumatice. Numai dacă trauma actuală este elaborată, pacienta poate elabora și relații cu evenimente traumatice timpurii. În tema centrală traumatică, experiențele timpurii de viață sunt legate de trauma

<sup>9</sup> Literal: auto-dezvăluire. — N. t.

actuală. De aceea, elaborarea traumei actuale presupune o experiență timpurie. După experiența sa clinică, este favorabil ca terapeuta să o lase pe pacientă să includă cauzalități din istoria ei de viață în elaborarea traumei actuale. Aceasta se întâmplă adesea spontan dacă pacienta poate să își formeze o anumită distanță față de trauma actuală.

7) *Informația despre natura și dinamica reacțiilor traumatice este o parte componentă a terapiei traumei.* Ochberg (1993) formulează trei principii ale terapiei traumei: normalitate; cooperare și fortificarea pacientului (*impowerment*) și individualitate. După principiul normalității, simptomele postexpozitorii trebuie prezentate celor afectați ca o consecință normală a unei situații anormale. În legătură cu principiul individualității, aceasta arată că terapeutul trebuia să accepte varianta individuală a pacientei și să o facă pe aceasta de înțeles. Patologizarea reacției traumatice spre care tind terapeuții tradiționali nu este compatibilă cu cel de-al doilea principiu al lui Ochberg. Pacienta se simte „fortificată” dacă învață să își înțeleagă simptomele ca o reacție (paradoxală) la o situație care nu le lasă nici o modalitate de stăpânire adecvată („situație traumatică”).

8) *Evenimentele traumatice pot să ducă la orice vârstă la alterări ale dezvoltării Eului și identității.* Ele pot urgenta, încetini, împiedica sau întrerupe procesele normale de dezvoltare, ducând, spre exemplu, la un cli-vaj între identitatea și ideea de sine pretraumatică și posttraumatică. În literatură a fost descrisă o → tulburare posttraumatică a sinelui (*Post-traumatic Self Disorder*, PTSfD), care ia naștere atunci când mediul social nu reacționează destul de empatic la leziunile traumatice. Printre consecințe se află și mânia, și vulnerabilitatea narcisice, autoapreciere scăzută, sentimente de înstrăinare, idei paranoide, fantasme de răzbunare, ca și o sensibilitate sporită față de comportamentul nonempatic. Parson (1988) descrie acest fenomen la soldații din Vietnam cu traume de război, care s-au simțit după terminarea războiului neglijați de anturajul lor social și de societate. Aici este vorba despre un tablou simptomatic secundar, care ia naștere în urma abordării prea puțin empatică față de victimele traumatizate, atitudine des observată. Experiența traumatică poate însă întrerupe și de la sine continuitatea sentimentului de sine.

9) *Negarea, clivajul și formele de → disociere aparțin → mecanismelor de apărare, care urmează unei traume psihice.* Este necesar ca terapeuții traumelor să ia poziție față de aceste reacții de apărare, care sunt mai degrabă neglijate în concepțiile tradiționale de apărare. Toate aceste mecanisme pot duce la o alterare durabilă a personalității. Și așa-zisul *doubling* (Lifton, 1993), tendința de a forma o nouă identitate după traume severe, care, ca și în diferențierea pe care o face Winnicott între Eu adevărat și Eu fals, pare să fie mai adaptat la noua situație, este de așteptat ca o consecință regulată la traumatizări severe.

10) *Încercările de autovindecare prin alcool sau droguri sunt răspândite, în cazul sindroamelor de suprasarcină posttraumatică.* Este absolut normal ca pacienții să încerce să îmblânzească suprasarcina extremă prin alcool sau alte droguri, pentru a menține starea de extremă excitație a sis-

temului nervos autonom în limite suportabile. Terapeuții specializați în traume trebuie să înțeleagă aceste fenomene, deși tratamentul prin alcool sau droguri interferează cu planul de tratament al terapiei. În elaborarea traumei nu se recomandă utilizarea excesivă a tranchilizantelor.

11) *Transformarea cu succes a experienței traumatice poate avea drept consecință dezvoltarea unor trăsături pozitive de caracter.* Lupta pentru reformularea și transformarea traumei poate, după Wilson, să ducă la trăsături de caracter ca onestitate, integritate, sensibilitate pentru ceilalți și eforturi puternice pentru egalitate, echitate, adevăr, interes pentru valori spirituale. Indicarea unei astfel de posibilități de dezvoltare, poate să îl ajute pe pacient să iasă din abisul traumei, fără să îi impună o așa-zisă „găsire a sensului“.

12) *Angajamentul social și vorbitul despre traumă favorizează procesul de vindecare.* Rezultatele cercetărilor au arătat că procesul de vindecare poate fi ajutat de capacitatea de a vorbi despre cele trăite, de a-și reprezenta propriile sentimente și chiar o angajare socială a celor traumatizați pentru prevenția traumatizării și pentru ajutorarea altor persoane traumatizate (Gleser și al., 1981; Kahana și Harel, 1988). Și posibilitatea de a ajuta și alte persoane afectate este un factor favorabil pentru propria vindecare.

13) *Transformarea traumei este un proces de durată vieții.* Chiar și atunci când în cadrul unei psihoterapii experiența traumatică este perlaborată cu succes, cel afectat rămâne cu o zdruncinare pe viață. Evenimente de viață care amintesc de traumă chiar și de departe, pot să ducă la o nouă neliniștire, mai ales când legăturile cu experiența mai vechi au rămas înconștiente. Indicarea liniilor de legătura între situația experienței actuale și trauma din trecut este un proces terapeutic care îi poate ajuta pe supraviețuitorii traumelor să relativizeze situația prezentă și să își regăsească echilibrul psihic.

În afară de temele menționate mai sus, pentru pacienții traumatizați este important sportul sau activitatea fizică, pentru demontarea → reacției fiziologice de stres. Plimbările sau ascensiunile montane pot contribui la întreruperea, fie și pentru un timp scurt, a ciclului ruminărilor, a reîntririi experienței traumatice sau al blocării și retragerii. Activitatea fizică zilnică trebuie să aibă un caracter ritual. Din cercetarea comparativă interculturală se știe că unele culturi ale unor diferite epoci au dezvoltat ritualuri pentru combaterea și alinarea consecințelor traumelor. Rutinele sportive rituale pot să se realizeze, în funcție de capacitatea pacientului, și în cluburi sportive și centre de fitness, mai ales în grup.

*Întrebările despre obiceiurile alimentare* sunt de o importanță deosebită, pentru că pacientele traumatizate încearcă adesea să se consoleze, în impasul lor emoțional, prin mâncare, băutură sau droguri. În timp ce problemele legate de droguri și de alcool se bucură deja de interes în practica clinică, atenția este mai puțin îndreptată spre alte obiceiuri alimentare.

Pentru a se lupta cu retragerea apatică, pacienții traumatizați se apucă adesea de fumat și dezvoltă uneori o dependență de cofeină, care este

însoțită de atacuri de anxietate, neliniște, nervozitate, iritabilitate, insomnie, tulburări gastrointestinale, aritmie cardiacă, stări de epuizare, tulburări gastrointestinale și agitație psihomotorie. Aceste simptome sunt adesea foarte asemănătoare stărilor de anxietate cu origine traumatică și pot să fie legate de acestea.

Obiceiurile alimentare nocive pentru sănătate pot să devină atât de intense după o experiență traumatică, încât riscurile pentru sănătate ajung la suprasarcină psihică. Merwin și Smith-Kurtz (1988) accentuează pericolul unui consum excesiv de zahăr, grăsimi și cofeină. Un consum excesiv de zahăr și de dulciuri poate să ducă, în combinație cu reacția de stres, la oscilații nocive ale glicemiei și la simptomatologia corespunzătoare fiziologică și psihică. Acizii grași saturați, conținuți în grăsimile animale și unele grăsimi vegetale, ca uleiul de palmier și de cocos, fac parte din ingredientele multor semipreparate și sunt oferite în *fast-fooduri*, în compoziția cartofilor tip *chips* sau *pommes frites*. Consumul sporit de grăsimi crește rata de grăsimi din sânge și astfel riscul unor maladii cardiace și circulatorii.

Pentru a favoriza integrarea socială a pacienților traumatizați, trebuie luate în considerare setinguri terapeutice și grupuri sociale foarte diferite, de exemplu, familia, grupurile de într-ajutoare sau serviciile sociale.

*Familia* poate oferi un ajutor valoros pentru depășirea traumatizării, dar numai atunci când structura familiei este favorabilă. McCubbin și Figley (1983) enumeră unele criterii pentru un mediu familial care să sprijine elaborarea traumei. Situația traumatică trebuie să fie văzută clar de către membrii familiei și să nu fie negată; problema trebuie să fie suportată de familie și nu atribuită victimei; abordarea familiei este mai degrabă orientată spre găsirea de soluții decât spre atribuirea de culpabilități; există toleranță; un climat apropiat și plin de afecțiune; comunicare deschisă; unire, rolurile familiale sunt mai curând flexibile decât rigide; sunt utilizate și resurse din afara familiei; nu există violență și nu sunt folosite droguri.

Terapia familială poate mobiliza resurse și poate pregăti un cadru de ajutor și protecție pentru elaborarea traumei. Un mediu familial extrem de nefavorabil reprezintă o contraindicație pentru terapia familială. În acest caz, trebuie acordată atenție unor contacte sociale corespunzătoare în afara familiei.

Activitatea *grupurilor de autoajutorare* în domeniul traumei a fost descrisă de Lieberman, Borman și colegii lor (1979). Dar și aici sunt valabile aceleași precauții ca și în cazul terapiei de familie. Grupurile de autoajutorare pot să fie foarte utile, ele pot combate mai ales tendința victimelor de a se autoculpabiliza și de a se izola social, printr-un climat deschis și liber. Sunt de așteptat însă și efecte negative, dacă presiunea grupului este prea mare. Unii membri ai grupurilor joacă rolul unor lideri și autorități autoprocimate, creând un climat paranoid și pot presa pe noii membri să își comunice prematur experiențele.

Ochberg (1984) descrie experiențe pozitive cu *grupuri de autoajutorare diadice*. Aici, vechii pacienți traumatizați, care s-au stabilizat bine în urma unei psihoterapii îi ajută pe noii afectați la stăpânirea problemelor lor de viață. Ochberg relatează experiențe favorabile, dar și probleme care rezultă în special din labilizarea pacientului care ajută. Pentru ajutorul în starea acută, susținere și reorientare a pacienților traumatizați sunt



recunoscute ca importante grupurile de ajutorare și organizațiile care susțin victima traumatizată, de exemplu, victima unei infracțiuni. Prin contactul cu justiția, victimele pot fi retraumatizate dacă sunt confruntate cu făptașul și sunt învinuite de către partea adversă. Unele victime sunt obligate să aștepte în aceeași sală cu făptașul. Audierea martorilor reprezintă adesea o a doua intimidare, înjosire și traumatizare. Astfel, victimele au nevoie de susținere socială și de o acompaniere comprehensivă de-a lungul fazelor procesului, de o explicare independentă a modului de desfășurare a procedurilor juridice, despre drepturile și obligațiile lor, și, eventual, de o acompaniere terapeutică, care îndeplinește cele mai importante dintre principiile terapiei traumei enumerate mai sus. O privire de ansamblu asupra activității organizațiilor de ajutorare în Statele Unite este realizată de Young (1988).

#### 4.3.2 Poziții orientate psihanalitic în terapia traumei

Horowitz (1976) a definit stăpânirea unei → reacții traumatice ca o capacitate a individului de a-și reaminti în mod voluntar trauma și în aceeași măsură de a-și putea îndrepta atenția asupra unor alte lucruri. Acest scop nu a fost realizat până acum pe căile „naturale” în faza de descărcare, ci numai prin susținere terapeutică.

Conceptele care s-au dezvoltat în mod special în terapia pe termen scurt a traumelor există mai ales în orientarea terapeutică psihanalitică și comportamentalistă. O dată cu „răsturnarea cognitivă” în terapia comportamentală, aceste direcții terapeutice s-au apropiat una de alta mai mult decât niciodată. Terapia comportamentalistă mai degrabă pornește de la tradiția stresului și → copingului, iar psihanaliza de la conceptul freudian de traumă. Unirea celor două orientări terapeutice poate să fie foarte avantajoasă pentru viitorul terapiei traumei (vezi secțiunea 4.5). În prezent subzistă totuși diferențe clare între cele două stiluri de terapie.

Una dintre cele mai importante deosebiri constă în aceea că terapeuții de orientare psihanalitică se sprijină mai puternic pe procesul natural de autovindecare a pacienților traumatizați și caută să îl susțină și să îl favorizeze prin intervenții adecvate. Terapeuții comportamentalisti se implică mai activ în procesul de elaborare și încearcă să susțină procesul de vindecare prin exerciții active și o confruntare activă cu elemente situaționale traumatice.

Un ajutor pentru stăpânirea dificilei sarcini a terapiei traumei este capacitatea de manipulare controlată a transferului și contratransferului pe care au învățat-o psihanalistii în formarea lor generală. Și cunoștințele despre rezistență, dinamica inconștientului și relația lor cu istoria actuală de viață sunt valoroase și, în același timp, sunt premise indispensabile pentru o terapie reușită a traumei. Aceste cunoștințe trebuie totuși să fie transpuse în terapia traumei astfel încât să se raporteze nemijlocit la situațiile și reacțiile traumatice și să favorizeze procesul de elaborare. Conceptele sistematice au fost prelucrate până acum de doi psihanalisti, în modul pe care îl vom descrie mai jos.

Lindy (1993) subordonează procedeul său tradiției terapiei psihanalitice focalizate, mai ales terapiilor suportive limitate în timp după Malan (1976). Apoi se raportează la conceptul lui Luborsky de conflict relațional central și de „credințe patogene” (*pathogenic beliefs* la Weiss și Sampson, 1986). Lindy își desemnează conceptul de terapie ca „terapie psihanalitică focalizată a PTS(D)”. Conceptele prin care Lindy caută să stabilească legătura cu situația traumatică sunt *membrana traumei*, *configurația specială a evenimentului traumatic* și *a semnificației traumaspecifice*. Prelucrarea acestor trei concepte se constituie în faza inițială, mediană și finală a terapiei focalizate. În faza inițială este construită → alianța terapeutică, transferul se constelează în faza mediană, reacțiile contratransferențiale domină faza finală, în care este găsită semnificația traumatică specifică.

Lindy subliniază că experiența pe care o fac psihanalistii în travaliul cu pacienți sever traumatizați nu ar trebui să fie supraîncărcată de teoria tradițională și metapsihologia psihanalitică. Mai mult, o terapie și o teorie psihanalitică a traumei trebuie să se lege de fenomene clinice concrete și să le descrie pe acestea prin concepte noi și corespunzătoare.

Fundamentul terapiei posttraumatice focalizate este, după Lindy, experiența faptului că reînscenările în terapie și modelul transferului indică în primul rând experiența traumatică. Psihanalistii s-au obișnuit să relaționeze interpretările transferențiale cu trăiri infantile ale pacientului. În terapia posttraumatică focalizată, aceasta induce adesea în eroare. Mai mult, aici se prezintă șansa ca, pornind de la reînscenări transferențiale, să se ajungă la aspecte ale traumei până atunci necunoscute și încă neelaborate. Înscenările transferențiale și contratransferențiale vor fi utilizate pentru o înțelegere aprofundată a experienței traumatice.

Percepțiile și interpretările transferențiale au diferite funcții în cele trei faze, inițială, medie și finală.

Scopul fazei inițiale este formarea alianței terapeutice, în care pacientul are suficientă încredere pentru a-l accepta pe terapeut în spatele „membranei traumei” și pentru a-i împărtăși acestuia rănilor sale psihice. Pacienții traumatizați sunt la început extrem de neîncredători și de aceea sunt convingeți că nimeni care nu a făcut aceeași experiență nu poate să îi înțeleagă. Ei resping adesea oferta terapeutului de participare, empatie și înțelegere. Aici este vorba despre teste relaționale, care trebuie să împiedice o nouă traumatizare din partea unui terapeut ne-empatic și deci nepotrivit. Pacienții vor astfel să decidă dacă este vorba de această dată despre o persoană în care pot avea încredere. Terapeutul interpretează reacțiile transferențiale și contratransferențiale în această fază ca expresie a unor experiențe care îi provocau pacientului neîncrederea din prezent.

Lindy a dat exemplul unui pacient care a numit terapia „interogatoriu”. În plus față de propria sa traumă, acest veteran din Vietnam a trebuit de fapt să treacă prin experiența unui interogatoriu din partea forțelor Siguranței din armată. Percepția sensibilă și clarificarea acestor experiențe primare negative favorizează acea → diferență minimală între alianța terapeutică și relația de transfer (vezi Fischer 1996, secțiunea 4.4), care este premisa pentru travaliul terapeutic.

Percepțiile transferențiale în faza medie, în care are loc elaborarea configurației specifice a situației traumatice, sunt evocate pentru înțelegerea

unor aspecte ale experienței traumatice care s-au sustras până acum amintirii și conștiinței pacientului.

Reconstruirea experienței traumatice despovărează în același timp relația terapeutică adesea supraîncărcată emoțional. Pacienții traumatizați se află sub o puternică presiune afectivă, care poate copleși ușor relația terapeutică. Analizii care sunt obișnuiți să lucreze cu interpretări directe de transfer, în sensul unei comunicări directe despre relația terapeutică, alimentează de obicei intensitatea sentimentelor de transfer. Mai curând pare favorabilă folosirea în faza medie a tratamentului reacțiilor transferențiale ale pacientului pentru o înțelegere aprofundată a constelației specifice a factorilor situaționali traumatici. Aici intră în vedere adesea particularități care până atunci au fost trecute cu vederea, care însă au o semnificație emoțională puternică. Pacienții își pot aminti acum de brutalități, înjosiri și experiențe groaznice pe care până acum nu le puteau descătușa. În același timp însă, trauma capătă un contur, granițe și se divide în aspecte parțiale individuale, pe care pacientul le poate lega din ce în ce mai mult de reacțiile și anxietățile sale cotidiene.

În timp ce în faza inițială sunt clarificate aspecte fundamentale ale simptomului psihotraumatic, în faza a doua pacientul învață să facă legătura între sentimente deosebite, ca rușinea, culpabilitatea, anxietatea sau greața, și anumite subcategorii ale experienței traumatice. Astfel ia naștere treptat o cunoaștere din ce în ce mai bună a experienței traumatice. Pacientul poate să se perceapă pe sine ca victimă a situației și să își depășească statutul de victimă prin faptul că începe să se vadă din ce în ce mai mult pe sine ca supraviețuitor, adică poate să-și recapete competența și controlul asupra experienței traumatice.

Mai rămâne de făcut un pas decisiv, care poate introduce chiar faza finală a terapiei focalizate. În general, ea este legată de o reacție contratransferențială clar perceptibilă la terapeut. Acesta resimte o puternică neliniște, o rupere a unei relații emoționale până acum construite. Pentru a putea elabora această ruptură în mod productiv, terapia psihanalitică a traumei trebuie să fie însoțită de discuții în grupul de lucru terapeutic sau de o supervizare.

Reacția transferențială oferă accesul la ceea ce Lindy numește *trauma-specific-meaning*, la semnificația personală pe care a luat-o trauma pentru acest pacient, pe fundalul istoriei sale personale de viață. Așa cum se poate desprinde și din reacția contratransferențială discontinuă, semnificația traumaspecifică corespunde unei rupturi în istoria de viață a celui afectat. Sinele pretraumatic nu este identic cu cel posttraumatic și nu a fost găsită încă o punte între cele două.

O prelucrare productivă a reacției contratransferențiale poate să îl ajute pe terapeut să construiască împreună cu pacientul această punte, adică să găsească metafore, concepte, cuvinte care să desemneze breșa în dezvoltarea istoriei de viață și să ajute la depășirea ei. Semnificația traumaspecifică se concretizează dacă la sfârșitul fazei medii trauma devine accesibilă în granițele și subunitățile sale.

Următoarea fază de terapie de desfășoară acum sub deviza „Întregul este mai mult decât suma părților.“ În raport cu acest întreg se concretizează semnificația exclusiv personală a traumei, care poate să fie înțeleasă numai pe baza istoriei de viață.

Lindy menționează în secțiunea 2.1 exemplul deja prezentat al unui veteran din Vietnam care a executat oameni presupunând că aceștia erau lideri și colaboratori ai Vietcong. Într-un moment ulterior, el a aflat că printre cei executați se afla un băiețel cu care el se împrietenise și a cărui familie nu simpatiza cu Vietcong ci cu americanii. El s-a simțit înșelat și dezamăgit în încrederea sa în conducerea armatei. Loialitatea și apărarea celor slabi erau pentru el o temă cu totul personală în istoria sa de viață. Astfel, de timpuriu, în copilărie, el a trebuit să aibă grijă de mama sa bolnavă. Această idee despre sine ca partener de încredere și grijuliu, care se ocupă cu abnegație de familia și de prietenii lui, a fost zguduită din temelii. Acum există două imagini de sine, complet disjuncte, cea pre- și cea post traumatică.

Dacă terapeutul reușește să găsească pentru această zdruncinare profundă a înțelegerii de sine și de lume cuvinte sensibile, o metaforă, atunci cel în cauză se simte înțeles, poate să perceapă părțile Eului sfărâmat și să facă pași în direcția unei construcții a unei metascheme, care va refața progresiv continuitatea între personalitatea pre și cea post traumatică.

După acest pas poate să fie avut în vedere și sfârșitul terapiei. Acum apare doliul pentru cei care au rămas în abisul traumei și uneori și pentru timpul lung pe care l-a petrecut și pacientul în același loc. Și pentru terapeuti faza finală este dificil suportabilă, mai ales dacă observă că mai subzistă simptome cu care pacientul trebuie să se lupte, pentru echilibrul sau interior. Energia regăsită, altruismul și sublimarea traumei sunt însă adesea consecințe laudabile atât pentru supraviețuitorul traumei, cât și pentru terapeuți.

Astfel, după Lindy, scopul terapiei psihanalitice focalizate este reacceptarea aceluși proces de dezvoltare care are loc de-a lungul întregii vieți și care a fost întrerupt de zdruncinarea traumatică. Reducerea simptomului este o urmare a acestui proces de dezvoltare care a fost reluat, ea nu stă în mod primar în atenție în cadrul acestui concept de tratament. Semnificația traumaspecifică la Lindy corespunde în aspectele esențiale cu ceea ce desemnăm ca → temă situațională centrală, ca punct de → interferență maximă între tema de viață și situația traumatică. Scopul travaliului terapeutic este reconstruirea punții peste ruptura în istoria de viață provocată de traumă.

#### *Terapia psihodinamică scurtă după Horowitz*

Am pătruns deja în diferite contexte în contribuțiile lui Mardi Horowitz la cercetarea personalității și teoria traumei. Procedeu său terapeutic este legat de elaborarea stărilor de experiență tipice personalității (vezi secțiunea 2.4.2) care produc trauma. Un al doilea punct de plecare pentru terapie este procesul bifazic al reacției traumatice și tendința la completare. Slăbiciunile tendinței naturale de elaborare vor fi corectate terapeutic, pentru a susține astfel forțele de autovindecare ale pacientului. Așa cum am prezentat mai sus (vezi secțiunea 2.3), stadiile naturale de elaborare sunt:

1. negare/evitare
2. fenomene intruzive în afectivitate și ideatie
3. perlaborare
4. completare (*completion*)

Elaborarea traumei este desăvârșită atunci când persoana este în stare să evoce conștient amintiri și sentimente în legătură cu trauma. Un al doilea criteriu este integrarea experienței traumatice în structura sinelui și identitatea Eului. Fixarea la unul dintre stadiile de elaborare este, după acest model, o stare patologică, care poate să fie corectată prin ajutor terapeutic. Procesul terapeutic urmărește două scopuri:

- intervenții țintite, care favorizează reluarea procesului de elaborare a traumei
- lucrul asupra stilului obișnuit de control, adică strategiilor de → coping și de apărare

În concepția despre terapie a lui Horowitz trebuie să fie satisfăcute ambele aceste scopuri de lucru, dat fiind că stilurile de apărare pretraumatice pot influența esențial elaborarea actuală a traumei. În principiile generale ale terapiei traumei contribuția lui Horowitz se manifestă în faptul că elaborarea se va concentra asupra stilului de personalitate pretraumatic în loc de a se concentra asupra evenimentului traumatic actual.

*Favorizarea fazelor de elaborare a traumei.* Prin următoarele șapte tactici, terapeutul poate influența favorabil fazele de negare și de evitare:

1. reducerea controlului excesiv prin interpretarea manevrelor de apărare și modalităților comportamentale care sunt contraproductive.
2. și 3. Sunt stimulate abreația și catharsisul.
4. Terapeutul susține o descriere detaliată a situației traumatice și factorilor situaționali prin insighturi, vorbire, joc de rol, reprezentare artistică sau o nouă reprezentare scenică a situației traumatice.
5. Reconstruirea evenimentului traumatic.
6. Explorarea trăirii emoționale în situația traumatică.
7. Facilitarea și susținerea admiterii relațiilor sociale, pentru a contracara tendința la paralizie emoțională și izolare. Aceste măsuri sunt adecvate pentru a contracara cele șapte simptome ale fazei de evitare în SBSB.

În faza de retrăire intruzivă Horowitz propune 12 tehnici care urmăresc scopul de a împiedica copleșirea și a elabora imaginile mnezice care se impun.

1. Structurarea evenimentelor și structurarea și organizarea informațiilor.
2. Eliberarea pacientului de stresurile externe.
3. Liniștirea și relaxarea acestuia.
4. Terapeutul se oferă pe sine ca model de identificare și prilejuiește o dependență și o idealizare temporară.

5. Susținerea restructurării cognitive, de exemplu, punerea în chestiune a autoreproșurilor și autoînvinuirii victimei, ca și interpretările psihoeducative.
6. Ajutarea pacienților să facă diferențierea între prezent și trecut.
7. Analiza elementelor situaționale care se află în legătură asociativă cu trauma și indicația de a evita aceste situații.
8. Predarea „tehnicilor de dozare”, pentru confruntarea dozată cu amintirile traumatice. Această funcție de control va fi adoptată în terapie la început de către terapeut, apoi pacientul învață de la el să limiteze amintirea traumei. În pașii ulteriori, pacientul poate să preia el însuși reglarea și se va recurge și la tehnici de autocalmare și control cognitiv.
9. Oferirea de sprijin.
10. Evocarea de sentimente pozitive, care se deosebesc de afectele negative în relație cu trauma.
11. Folosirea altor tehnici de reducere a stresului, ca tehnicile de relaxare.
12. Dacă este necesar, folosirea unor medicamente anxiolitice, pentru a atenua simptome foarte severe, care împovărează terapia.

La elaborarea stilurilor habituale de control și de personalitate, este important să ținem seama de faptul că stilurile pretraumatice nu vor fi implicate pentru elaborarea istoriilor de viață. Totuși se recomandă a se ține seama de punctul de vedere al persoanei, ca variabilă moderatoare pentru mai multe intervenții. „Aceleași” tehnici aplicate unor pacienți cu structuri de personalitate diferite pot să ducă la rezultate diferite. Acest punct de vedere este valabil după Horowitz pentru terapia comportamentală ca și pentru psihoterapia dinamică (1986, 187 și urm.)

Horowitz prezintă stiluri de control specifice diferitelor personalități: personalitatea isterică (histrionică), caracterul compulsiv și personalitatea narcisică. El analizează formele foarte diferite de elaborare a informației în următoarele domenii cognitive: percepție, reprezentare, traducerea imaginilor și impulsurilor de acțiune (*enactments*) în cuvinte, idei și forme de rezolvare a problemelor. Terapeutul trebuie să combată intenționat slăbiciunile sau „defectele” unui stil de personalitate, care se manifestă în relația cu trauma și care stânjesc o elaborare productivă, de exemplu, stilul de percepție global și extrem de selectiv al *personalității histrionice* este combătut prin întrebări asupra detaliilor. Reprezentarea situației, mai curând impresionistă și mai puțin exactă, poate să fie ameliorată de terapeut prin facilitarea abreației și reconstrucției situației. Capacitatea limitată de traducere în cuvinte a imaginilor și impulsurilor de acțiune este combătută de terapeutul comportamentalist care stimulează vorbirea și numirea verbală, formarea de istorii și de metafore. Asociațiile mai degrabă subiective și adesea fragmentate de scheme perceptuale stereotipe sunt combătute prin încurajarea asocierii, repetării și clarificării. Împotriva tendinței spre decizii pripite sunt îndreptate interpretările care îl încurajează pe pacient să păstreze problema deschisă o perioadă. O poziție de susținere a terapeutului poate duce în final la aceea că pacientul se poate apropia de

teme și de experiențe care sunt legate de afectele altminteri insuportabile (Horowitz, 1986, 157).

În cazul *stilului compulsiv de personalitate* și slăbiciunilor lui se recomandă *counteractions* total diferite. Percepția este aici detaliată și este legată numai de fapte. Această unilateralitate poate să fie corectată de către terapeut, întrebând despre o impresie generală și o trăire emoțională. Tendința compulsivă spre izolarea reprezentării de afect poate să fie dominată prin interpretări, care restabilesc legătura cu afectul. Și la traducerea imaginilor în cuvinte semnificația emoțională este trecută cu vederea în favoarea unei concentrări asupra detaliilor. Măsurile terapeutice sunt concentrarea atenției asupra imaginilor și reacțiilor afective care le declanșează. În insighturi sunt atribuite adesea semnificații într-o succesiune constantă de asociații. Se cer aici operațiuni de oprire și interpretarea apărării și semnificațiilor care sunt combătute prin această apărare. La tipul compulsiv comportamental de rezolvare a problemelor este reprezentat de ruminății fără sfârșit, fără ca acestea să ducă la vreo hotărâre. Aici terapeutul poate interpreta motivele care îl împiedică pe pacient să ia o hotărâre clară.

Impedimentele pentru terapie ale *stilului narcisic de personalitate* reies dintr-o percepție care este orientată primar spre laudă și răsfăț și care caută să evite informațiile dureroase. Terapeutul nu trebuie să se lase provocat nici la laudă și nici la răsfăț, el trebuie să procedeze cu tact atunci când deține informații care pot fi dureroase — tactul trebuie să se refere la alegerea momentului și a cuvintelor în care acestea vor fi comunicate. Terapeutul poate combate înclinația personalităților narcisice de a deplasa proprietăți negative de la sine la ceilalți prin clarificări repetate ale pozițiilor: cine ce a provocat și a făcut în procesul acțiunii traumatice. La traducerea imaginilor în cuvinte semnificația cuvintelor poate „aluneca”, fără a se ajunge la o cuprindere fixă. Terapeutul se ocupă cu definirea semnificațiilor. El îl încurajează pe pacient să se hotărască pentru cea mai relevantă semnificație și să îi măsoare greutatea cuvenită. Asociațiile sunt la personalitatea narcisică stăvilite de baraje care trădează autolauda și autopreamărirea. Dimpotrivă, terapeutul îi abate atenția asupra altor semnificații și încearcă cu grijă să reducă convingerile grandioase.

În favoarea procedeelelor terapeutice pe termen scurt ale lui Horowitz au existat unele studii de control cu date încurajatoare (vezi Horowitz și Kaltreider, 1979). Într-o comparație bine controlată cu desensibilizarea sistematică, hipnoterapie și un grup de control care nu a făcut tratament, terapia psihodinamică a traumei după Horowitz, cu o durată medie de 13 ședințe, s-a evidențiat global ca fiind la fel de eficientă ca și grupurile de comparație (Brom și al., 1989). La interviul catamnestic, la trei luni după sfârșitul terapiei, valorile de evitare (*avoidance*) pe *Impact of the Event Scale* la această formă de terapie au fost cele mai mici. După Brom și al., aici s-ar putea interpreta un efect diferențial al terapiei lui Horowitz. Aceasta pare a favoriza un proces de perlaborare și de „completare” a informației traumatice, care ajunge la un efect deplin în intervalul de timp cuprins de catamneză.

#### 4.3.3 Procedee ale terapiei comportamentale

Eficiența procedeelelor cognitiv-behavioriste în cazul pacienților SBSBP a fost indicată în diferite cercetări. Meichenbaum (1985) a făcut comparația între trei feluri de terapie de grup (*stress inoculation training, SIT*), un grup de autoasertivitate (*assertiveness training*) și un al treilea grup, cu terapie suportivă. Grupul de control aflat pe lista de așteptare a părut neschimbat, în timp ce cele trei grupuri de tratament s-au ameliorat în mare măsură în ceea ce privește anxietatea și temerea, senzitivitatea interpersonală, autoasertivitatea și, într-o măsură mai mică, în scala de depresie. Aceste modificări pozitive se mențin și într-un *follow-up* de 3 și de 6 luni. Scignar (1988) a dezvoltat o terapie de spectru larg despre care presupune că prinde toate simptomele SBSBP. Dat fiind că ea este reprezentativă și pentru alte procedee terapeutice comportamentale și cognitive, ea va fi prezentată pe larg în cele ce urmează.

Programul SBSBP după Scignar parcurge următoarele faze: explicare și educare; training de relaxare; restructurare cognitivă; medicație; desensibilizare sistematică; convorbiri familiale; training de autoasertivitate; training de rezolare a problemelor; training corporal și de alimentație; activități de muncă și de timp liber.

Programul de training pornește de la faptul că printre factorii de mediu traumatizant (*environmental*), reacțiile afective, senzațiile corporale și stările dispoziționale (*endogenous*), ca și gândurile, reprezentările și imaginile mnexice (*encephalic*) formează un cerc periculos de *feed-back*, care trebuie întrerupt prin măsuri terapeutice. Cei 3 „E” (*environmental, endogenous, encephalic*) formează un efect de spirală, care poate duce la re-traumatizarea pacientului, chiar și atunci când nu intervin evenimente noi. Cu această intenție descrie Scignar acel fenomen pe care alți autori ca Wilson (1989) l-au desemnat ca starea de a fi prins în abisul traumei. Ieșirea din acest abis constă în întreruperea, printr-o serie de măsuri terapeutice, a interacțiunii automate între acești factori.

În faza I a tratamentului pacientului îi sunt explicate, mai întâi prin măsuri educative, simptomatologia SBSBP și efectul de spirală. Corespunzător regulii generale a terapiei traumei, terapeutul îi arată pacientului mai întâi că reacția sa este una normală și adecvată la evenimentul traumatizant. El îi arată și deosebirea între formele de reacție normale și cele patologice. Cele din urmă continuă și atunci când evenimentul traumatic a dispărut. Terapeutul îi explică apoi pacientului că anxietatea care persistă trebuie înțeleasă ca o reacție condiționată, care trebuie pusă pe seama supraexcitației generale a sistemului nervos autonom din SBSBP. Terapeutul face o sugestie, explicându-i pacientului că, după participarea la tratamentul adesea dificil, se reduc stânjenirile pe care le provoca SBSBP. În același timp, el atenuează așteptările supralicite față de terapie, comunicându-i pacientului că urmările unei traume severe nu pot fi făcute să dispară complet. Ceea ce doresc pacienții, anume să fie dat timpul înapoi și să aibă din nou lucrurile așa cum vor ei, corespunde unei gândiri magice, determinate de dorință.

Raționamentul tratamentului se bazează pe ipoteza că simptomatologia SBSP este în mare măsură învățată și condiționată. Dezvățarea și deconținerea formează deci punctul central de interes al terapiei.

#### *Trainingul de relaxare*

Toate tehnicile importante de relaxare servesc la coborârea pragului de excitație fiziologică a sistemului nervos autonom — același lucru îl face și relaxarea musculară progresivă după Jakobson (1974), în colaborare cu hipnoterapia (după Cheek și La Cron, 1968; Kroger și Fetzler, 1976). Relaxarea musculară progresivă încearcă să introducă, mai întâi treptat, starea de încărcare reflectorie a musculaturii corporale în aria reglării voluntare. Procedul trebuie să fie exersat zilnic timp de mai multe săptămâni, pentru a se produce efectul de relaxare necesar pacienților SBSP. Scrignar recomandă ca pacienților să li se explice pe de o parte dependența între starea de încordare și cea de supraexcitație și pe de altă parte multiplele simptome somatice. Tensiunile musculare, durerile, greața, sughițul excesiv, durerile de cap, leșinul, atacurile de amețeală, tahicardia și tulburările de respirație, ca și alte simptome legate de stres trebuie să fie aduse la dependența lor de starea de tensiune, pentru ca, prin exercițiile sale zilnice, pacientul să câștige și control cognitiv asupra acestor simptome, pe lângă controlul acțiunii.

Hipnoza și autohipnoza vor fi folosite pentru a aprofunda relaxarea și a crea premisa pentru practicile de autosugestie și de restructurare cognitivă pe care Scrignar le-a numit *encephalic reconditioning*. În același timp sunt prescrise medicamente tranchilizante.

În cea de-a doua secțiune de terapie sunt prevăzute următoarele măsuri: desensibilizarea sistematică, convorbiri cu familia, training de autoasertivitate, training de rezolvare a problemelor, exerciții somatice și măsuri în ceea ce privește alimentația, stabilirea unor activități de muncă și de timp liber, autocontrol al cursului terapiei și, în final, faza de încheiere.

Ceea ce Scrignar spune despre perspectivele de succes ale tratamentului integrat al SBSP sună mai degrabă modest. El vede principalul avantaj al psihoterapiei în ameliorarea calității vieții pacientului. Totuși trebuie acordată atenție faptului că Scrignar a tratat mai ales procese SBSP severe; cronicizate. La acest grup, programul său a dus la o reducere masivă a simptomelor.

Pe viitor se cere dezvoltarea diferitelor aranjamente terapeutice pentru populații speciale de pacienți traumatizați, ceea ce ar facilita esențialmente o indicație și o evaluare diferențială a proceselor traumaterapeutice (vezi Foa și Meadows, 1997).

#### 4.4 Principii ale psihoterapiei proceselor traumatice

Personalitatea s-a adaptat aici experienței traumatice, a învățat să trăiască cu ea. Evenimentele și experiențele traumatice sunt mai vechi, sunt traume din copilărie sau traumatizări în tinerețe sau perioada adultă. Ele suferă adesea de o distorsiune a amintirii. Uneori ele sunt refula-

te sau nu pot fi rememorate în desfășurarea lor, oricum fără semnificația lor emoțională adecvată. Experiența traumatică este clivă, exprimată imagistic ca „înghetată”. Aceasta a dus la organizarea structurii personalității cu un zid de apărare în jurul răni.

Procedul terapeutic constă în elaborarea structurilor de apărare sfărâmate, alături de o întărire a structurilor și funcțiilor sănătoase ale personalității și țintește la retrăirea, perlaborarea și integrarea experienței traumatice. Acest scop a fost formulat de Pierre Janet, unul dintre pionierii terapiei traumei, ca o suită de stabilizare, elaborarea traumei și re-integrarea ei în personalitate. Contribuția cea mai relevantă a lui Freud la terapia traumei a fost descoperirea → compulsiunii la repetiție și a → transferului. Arta terapiei proceselor traumatice trebuie să constea în unificarea conceptelor elaborate de ambii pionieri și să dezvolte un procedeu din ce în ce mai precis pentru diferitele constelații ale → procesului traumatic.

→ Compulsiunea la repetiție duce desigur la reproducerea experiențelor traumatice în viața ulterioară. Scopul terapiei este, din acest punct de vedere, încercarea de a transforma repetiția pasivă care are loc automat într-o repetiție activă, asupra căreia personalitatea poate să aibă influență. Prin repetarea activă este posibilă retrăirea experiențelor traumatice, care nu duc însă acum la retraumatizare, ci aduce cu sine un insight cathartic, eliberator asupra evenimentului anterior nestăpănit. Repetarea activă, experiența de a fi acum la înălțimea situației traumatice anterioare, întărește și încurajează sinele și poate duce în final la eliberarea de compulsiunea la repetiție.

Uneori psihoterapia experiențelor foarte vechi este rău înțeleasă, ca și cum ar fi un fel de „a face trecutul să nu se fi întâmplat”. Aici este important conceptul de transfer, enunțat de Freud și dezvoltat în psihanaliză. Experiența traumatică anterioară va fi „transferată” și asupra situației terapeutice. Încercarea unei vindecări a traumei provoacă obligatoriu și retrăirea zdruncinării înțelegerii de sine și de lume legată de situația traumatică anterioară, mai ales în dimensiunea experiențelor relațiilor sociale. Corespunzător tendinței de generalizare a schemelor relaționale distorsionate traumatic, și relația terapeutică este asimilată sau, mai exact spus, subordonată, mai scurt sau mai lung timp, schemei patologice anterioare. Astfel ia naștere o rezistență împotriva modificării terapeutice, în același timp cu șansa de a putea duce la o soluție fericită schemele relaționale distorsionate traumatic. În același timp cu noua schiță a schemelor relaționale relevante, → schema traumatică este „reconstruită” și conținutul ei, experiența traumatică, este elaborat.

Modelul schițat al prelucrării terapeutice retroactive a experiențelor traumatice din istoria de viață corespunde fundamental modelului terapeutic care a fost dezvoltat mai întâi de Freud și apoi a fost continuat în cadrele terapiei psihanalitice până în ziua de astăzi. Desigur că ar fi greșit să desemnăm psihanaliza ca terapie a experiențelor traumatice. Unii psihanalisti au o altă optică, de exemplu, prelucrarea excesivă a „fantasmelor inconștiente” (de exemplu, psihanalistul Kutter, 1986, 1988, 1982). De fapt, terapia psihanalitică, mai ales foarte frecventă terapie psihanalitică pe termen lung, nu se dezvoltă în primul rând ca terapie a traumei. Factorul care funcționează terapeutic este aici mai mult insightul în ceea ce pri-



### a) Alegerea settingului

Prin „setting“ terapeutic se înțelege cadrul terapeutic, de exemplu, deosebirea între terapia individuală, de grup și familială, durata și frecvența ședințelor pe săptămână sau lună. Alte aspecte sunt colaborarea unor co-terapeute, cererea de supervizare și explicarea supervizării față de pacientă, eventual prin contact personal cu supervizoarea.

Deja informarea pacientei despre faptul că supervizarea are loc și despre obligația de confidențialitate pe care o are supervizoarea este o măsură care construiește încrederea. În cazul exemplului deja menționat, al unei paciente abuzate sexual în copilărie de către tatăl ei, acest aspect poate fi lămurit mai îndeaproape. Dacă la vârsta de tânără adultă ea caută un terapeut bărbat, există pericolul ca în situația duală terapeutică să se repete atât de intens în transfer situația traumatică, încât măsurile uzuale de asigurare a → alianței terapeutice să se dovedească insuficiente. În această situație, pacientele mobilizează adesea forme extreme de apărare, pentru a evita o repetare a situației amenințătoare, așa cum se poate desprinde din următorul exemplu.

O pacientă se afla de trei ani într-o cură psihanalitică de frecvență mare, atunci când s-a adresat unui alt psihanalist pe care ea îl cunoștea, pentru o convorbire personală, pentru un sfat. În această convorbire ea a comunicat faptul că până atunci în analiză nu putuse să vorbească despre abuzul sexual al tatălui ei. Evenimentul și l-a amintit foarte clar încă de la începutul psihanalizei. Din convorbirea cu sfătuitorul a reieșit clar că transferul era atât de asemănător situației incestuoase originare, încât teama de o repetare a împiedicat-o până atunci pe pacientă să vorbească despre experiențele traumatiche. După ce ea a creat o situație terțiară neutralizatoare, fără știrea terapeutului, ea a putut să vorbească și cu analistul ei despre evenimentele din trecut.

În acest caz, pacienta a creat ea însăși un setting adecvat, care i-a permis să continue tratamentul. În alte cazuri o diferențiere minimală poate fi creată și printr-un cadru mai puțin anxios, eventual și prin indicația de a vorbi despre afectele neliniștitoare și cu o altă persoană cunoscută.

Teoria grupurilor în calitate de cadru terapeutic poate să se opună unei relații duale prea înguste și exclusive. Adesea totuși pacientelor traumatizate li se pare mai ușor să redescopere într-o relație duală experiențe care fuseseră până atunci inexprimabile, din cauza încărcăturii lor extreme de rușine, culpabilitate și anxietate. Un compromis este o terapie individuală limitată în timp care să se transforme apoi într-o terapie de grup.

Un exemplu pentru pericolul unei retraumatizări printr-un setting inadecvat și o → alianță terapeutică greșită sunt terapiile individuale pentru pacientele care au fost expuse abuzului sexual de către terapeut într-o cură psihoterapeutică anterioară. Dacă un terapeut de același sex ca și atacatorul va prelua terapia, dacă va fi urmată aceeași formă de terapie și se va încerca introducerea unor variabile de setting corective, atunci terapia va duce cu mare probabilitate la retraumatizarea pacientei. Este recomandabil, după experiența noastră, să intervină o supervizoare pe care pacienta să o cunoască personal și căreia aceasta să i se poată adresa atunci când intervin probleme în terapie.

În mod fundamental, → alianța terapeutică trebuie să fie construită din punct de vedere al egalității, echivalenței și cooperării empatice și să corespundă principiilor terapiei traumelor (vezi secțiunea 4.3.1). Dat fiind că majoritatea pacienților cu traume de relație au suferit în copilărie din cauza unei relații autoritare părinte-copil cu o accentuare puternică a factorului putere, relația terapeutică trebuie să aibă ca țintă elaborarea unor măsuri corective penetrante. Prin testări inconștiente ale → alianței terapeutice, pacientul află dacă terapeutul este asigurat într-adevăr împotriva alunecării în modelul de rol abuziv și orientat spre putere. Dacă această cercetare are un rezultat pozitiv, atunci pacienta poate să aibă suficientă încredere pentru a-și putea comunica experiențele traumatiche.

Novicii în terapie trebuie să învețe să aprecieze dacă → alianța terapeutică există în condițiile ei minime sau nu. Un criteriu este ca terapeutul să fie tratat de pacient ca un partener egal și cu drepturi egale în cadrul colaborării terapeutice, mai mult, un partener ale cărui contribuții pacientul le poate percepe fără să se simtă subordonat, dar căruia îi poate și rezista energic dacă percepțiile lui însuși îl contrazic. Un alt criteriu constă în aceea că insighturile care au fost elaborate în terapie să aibă efecte și la nivelul comportamentului. Numai pe baza unei relații de cooperare terapia proceselor traumatiche poate să facă față unei perioade furtoase, provocate de retrăirea zdruncinării traumatiche. Un alt semn distinctiv al → alianței terapeutice reușite este un contact stabil cu rezonanță emoțională oscilantă între terapeut și pacient.

### b) Tehnici de terapie a traumei

Tehnica terapeutică trebuie să fie determinată de stabilirea diferențierii minime, respectiv, optime în procesul terapeutic. Este de dorit, de exemplu, un echilibru precis între travaliul de aici și acum și prelucrarea reconstrucțivă a trecutului.

Este contraindicată pentru pacient simpla limitare la aici și acum, fie în cadrul unei procedee terapeutic de activare a trăirii, fie la o analiză exclusivă de transfer. În acest caz, trecutul se învecinează cu prezentul, fără ca să fie recunoscut și numit ca atare. Terapeutul nu îl ajută pe pacient să diferențieze între trecut și prezent. O psihoterapie cu pacienți traumatizați care se limitează la așa-zisul „aici și acum“ al relației terapeutice riscă să ducă la retraumatizare. Ea nu îi permite pacientului să trăiască relația terapeutică în diferența optimă față de trecut și nu îi furnizează trăiri atenuate ale experienței distructive.

Pentru a înțelege desfășurările terapeutice negative care se pot observa adesea la pacienții traumatizați (vezi Scharrelmann, 1997), trebuie să ținem cont de faptul că schema traumei structurează deja situația din terapia actuală, ca o categorie kantiană *a priori*: orice enunț al terapeutului poate să fie „incorporat“ în → schema fracționată. Interpretările pot să fie „corecte“ în ceea ce privește conținutul. Dacă experiența situațională terapeutică nu se ridică suficient la înălțimea experienței patogene anterioare, atunci toate expresiile de conținut, tehnicile și exercițiile terapeutice vor fi subsumate *a priori* cadrului relațional negativ.

Simpla reconstruire a trecutului, fără o raportare suficientă la situația actuală de viață și la relația transferențială, este lipsită de diferența optimă necesară pentru schimbare. Aici poate să fie stimulată o ocupație in-

telectualizantă și raționalizantă cu propriul trecut, care subminează trăirea traumei, elaborarea și integrarea ei în personalitate. Diferența între → alianța terapeutică și relația de transfer nu este aici prea mică, ci prea mare. Cele două forme de relație sunt prea neasemănătoare una cu alta pentru a se putea ilumina și a se corija una pe alta. Reconstrucția experienței traumatice este pe de altă parte un scop independent al unei psihoterapii cauzale a procesului traumatic. Într-o cură psihoterapeutică de lungă durată, situațiile traumatice din trecut pot să fie „încercuite” din ce în ce mai exact. Raportat la cunoașterea conștientă, reconstrucția și trăirea emoțională a trecutului sunt transformate în mod constructiv într-o repetare transferențială.

Un exemplu din tratamentul psihanalitic al domnului P. (vezi secțiunea 2.4.2) poate explica acest pas. Domnul P. a trecut în cadrul procesului său psihanalitic prin diferite secvențe de schimbare, după modelul schimbării dialectice, de-a lungul cărora i-au devenit treptat accesibile și experiențele sale traumatice cele mai vechi (vezi Fischer, 1994, 1996). El a suferit de o afectare traumatică a dezvoltării sale infantile, pe fondul unei traumatizări transgeneraționale. Datorită desprinderii deficitare de mama sa, el a dezvoltat o schemă relațională autocontradictorie, în care a fi singur și a fi într-o relație strânsă formau o contradicție strictă. Aici trebuie să fie prezentată detaliat o secvență de dezvoltare în analiză, care a avut loc între ședințele 165 și 210.

Pacientul a putut să își construiască treptat, prin diferiți pași de transformare, un sentiment de sine stabil. Faza de analiză prezentă se circumscrie în jurul opoziției menționate între a fi singur și a fi în relație (vezi Fischer, 1996, 252 și urm.). Pentru prima oară în viața sa, domnul P. a reușit o mediere dialectică între aceste polarități. După acest „pas constructiv” (faza 4a în sensul modelului dialectic al transformării), domnul P. a aruncat o privire în trecut asupra unor experiențe anterioare cu această temă relațională. Acum el își amintește cum a căutat „singur-singurel” ziua întreagă în pădure mure pentru mama lui, cum s-a încurcat și s-a rănit în spini. În final, și-a amintit că nici lui și nici mamei lui nu le-au plăcut murele. Acum el este foarte trist, plânge și își dă seama că darul lui din inimă pentru mama, murele, erau în mod conștient un simbol pentru propria lui experiență relațională traumatică pe care a avut-o cu mama. Așa cum el i-a dăruit mamei mure care nu îi plăceau acesteia și pe care a trebuit să le depoziteze în pivniță, ea i-a dăruit lui iubire și i-a iubit, dar „așa cum nu aș fi avut nevoie să fiu iubit”. Acum, după ce el a putut să facă experiențe corectoare, i-a devenit conștient ceea ce mereu bănuise. El nu se simțise niciodată iubit, oricum nu iubit empatic. În timp ce acest insight i-ar fi provocat într-un punct anterior al curei o „zdruncinare din temelii” și sentimente insuportabile de pustiire, acum el poate să le admită, după ce a găsit pentru sine o soluție a vechiului conflict.

Conform modelului schimbării dialectice din figura 15, exemplul clarifică modelul relației circulare între construcție și reconstrucție (circularitatea între fazele 4a și 4b). După ce este corectat patternul clivat de relație, care s-a construit ca un zid de apărare în jurul rănii traumei, experiența traumatică poate să fie admisă în amintire și să fie prelucrată, fără ca cel afectat să aibă a se teme că va fi copleșit și dominat de această amin-

ture. Dimpotrivă, se reîntărește și se fixează, prin elaborarea traumei, soluția găsită, schița constructivă a celui afectat. Ambele formează cercul complet al construcției și reconstrucției experienței traumatice, care îndeplinește criteriul unei vindecări cauzale (originare) a terapiei procesului traumatic.

Trebuie să mai fie menționate alte două aspecte ale elaborării traumei, care par să fie importante pentru tratarea procesului traumatic. Chestiunea realității versus fantasmă și valoarea interpretării terapeutice ca → metacomunicare față de experiențele traumatice. Relația strânsă între aceste două aspecte devine clară atunci când ne ocupăm de dinamica traumatizării familiale.

În situația familială traumatogenă sunt tulburate de regulă două funcții. Percepția realității și, strâns legată de ea, exprimarea clară și deschisă despre desfășurările comunicării familiale, mai ales când subzistă secrete de familie. Abuzul sexual în familie este un exemplu extrem. Cele două condiții enumerate mai sus par să fie valabile pentru numeroase cadre relaționale. Transmiterea transgenerațională a unei traume nu are loc niciodată deschis și clar, ci rămâne în domeniul ne-spusului, al misterului, cu o ștergere a granițelor între fantasmă și realitate: tema nu poate și nu are voie să „iasă la lumina zilei” și „să intre în vorbă”. De aceea, vorbirea clară, simplă și limpede (în contrast cu limbajul artificial terapeutic) în terapiile traumelor este un mijloc indispensabil pentru stimularea diferenței minime și, în final, optime între experiența relațională prezentă și cea trecută.

Mulți psihoterapeuți păstrează o poziție principial sceptică în chestiunea originii reale sau fantasmatică a traumelor, eventual în derivarea lor din fantasme de dorință ale celui în cauză. Această poziție poate să fie prea puțin încurajatoare, chiar retraumatizantă pentru pacienții traumatizați. În ea se repetă tocmai cele mai importante elemente ale experienței traumatizate: granițe neclare, concepte fluide, amestecare a realității cu fantasma.

Dubii asemănătoare pot să fie ridicate față de terapeuți și de formele de terapie care tind preponderent sau chiar exclusiv spre o prelucrare non-sau extraverală a traumei. Și acest procedeu poartă cu el pericolul unei reproduceri a traumei, mai ales dacă fundalul este format de o → traumă relațională. Pacientul va rata în aceste terapii o acțiune eliberatoare de vorbirea deschisă și metacomunicare. Traumele de relație se referă frecvent la situații de → dublă legătură și pot fi învinse prin metacomunicare explicită, prin vorbire clară și simplă despre ceea ce se petrece de la sine în relație. Dacă în relația transferențială are loc o reînscenare, o „reeditare” (Freud) a experienței traumatice, atunci un terapeut care renunță la metacomunicare rămâne prins în scenariul traumatic. Prin poziția, expresia emoțională și manifestările sale explicit-verbale terapeutul trebuie să penetreze abisul relației traumatice. Astfel, el poate puțin să îi dea pacientului indicații despre modul în care a luat el acel „abis traumatic” pe care acesta l-a purtat cu sine poate o viață întreagă ca o experiență nestăpânită, „înghețată”. Pentru a putea îndeplini această funcție metacomunicativă, terapeutul trebuie pe de o parte să se elibereze — prin analiza tendințelor sale contratransferențiale — din „abisul traumatic” pe care

I-a pus în scenă pacientul și să găsească cuvinte, respectiv metafore, pentru o experiență rămasă adesea fără cuvinte de-a lungul întregii vieți.

Conceptului de „transfer traumatizant“, propus de Holderegger (1993), îi datorăm sugestii pentru psihoterapia procesului traumatic. Autorul pornește de la faptul că experiența traumatică se găsește în organizarea personalității ca un corp străin, care este clivat de procesul experienței vii, și este ca înghețată. Dacă un astfel de corp străin clivat este trăit pe calea repetării în situația terapeutică, atunci analistul își dă seama de asta în ruperea bruscă a relației emoționale până atunci construită și pusă în scenă între sine și analizantul său. Prin această ruptură a relației emoționale trauma pare un corp străin în relația analitică. Analiza atentă a propriilor sentimente, reacții și fantasme de transfer îi face posibil analistului primul său acces la relatarea impronunciabilă, rămasă până acum fără cuvinte, a experienței traumatice. Holderegger demonstrează această dezvoltare în cazul pacienților care au avut experiențe traumatice de separare în copilărie, care se repetă în relația analitică, mai ales după întreruperea din vacanță. Prin înscenarea inconștientă a analizandului, se ajunge în general la o inversare de roluri: analistul se simte acum ca un copil, care a fost părăsit în stare de neajutorare, și nu găsește cuvinte pentru a comunica ceea ce s-a întâmplat și l-a zdruncinat profund. Terapeutul încearcă atunci să se elibereze de confuzia sentimentelor sale și de prăbușirea gândirii sale și îi comunică pacientului experiența sa proprie, în cuvinte ca:

„Nu mă lăsați să simt și eu astăzi ceva din ce s-a petrecut în sufletul dumneavoastră în timpul absenței mele?...V-ați temut de vacanță, v-ați temut că în timpul separării noastre s-ar putea pierde ceva și îmi dați acum să înțeleg că într-adevăr s-a pierdut ceva fundamental. Separarea între noi a produs distrugerea sentimentelor care ne legaseră până atunci. Întreruperea travaliului nostru intens este atât de rea pentru că aceste sentimente se pierd și pentru că sentimentele de neputință și de mânie amenință să distrugă tot ceea ce am construit!“ (Holderegger, 1993, 140).

Terapeutul a găsit astfel calea de a prinde prăbușirea și confuzia care a fost declanșată de comportamentul total schimbat al pacientului său în cuvinte în care pacientul a putut recunoaște zdruncinarea sa traumatică în fața unei experiențe de separare timpurii extrem de traumatizante. Acum pacientul poate să-și reia relația emoțională cu analistul și să elaboreze experiența traumatică mult mai concret decât o făcuse până acum.

Formularea redată mai sus pare să fie o formă de autoexprimare a terapeutului, adecvată pentru terapiile traumelor. La această tehnică terapeutică (*self-disclosure*) este recomandată oricum o anumită rezervă, mai ales în terapiile traumelor. Terapeutul se limitează în pasajul citat la comunicarea unei experiențe de relație pe care o formulează în locul pacientului. Astfel pacientul află ce a produs terapeutului din punct de vedere emoțional, prin ceea ce a pus în scenă. Astfel ia naștere o *transparență a relației*, care formează o diferență optimă față de ruptura relațională fără cuvinte pe care trebuie să o fi trăit în copilărie pacientul lui Holderegger. La pacienți cu un alt fundal traumatic poate să fie necesară o configurație relațională diferită pentru a facilita o trăire optimă de contrast față de pre-experiența traumatică.

Criteriul unei diferențieri minimale, respectiv, optimale între configurația relațională terapeutică și pre-experiența traumatică aduce în discuția referitoare la tehnicile psihoterapeutice un moment de *relativizare*. Specificitatea și eficiența tehnicilor nu pot fi măsurate cu mărimi absolute, ci sunt determinate în raport cu schema traumatică și actualizarea sa în relația de transfer, respectiv, constelația relațională actuală. Pe această bază pot fi indicate, într-o psihoterapie orientată psihanalitic, în anumite condiții, proceduri de training folosite de obicei în terapia comportamentală și, invers, în terapia comportamentală pot să fie utilizate intervenții psihanalitice. Condițiile mai exacte pentru un procedeu psihodinamic-behaviorist în terapia traumei vor fi explicate în secțiunea 4.5.

*Stări disociate* Abordarea trăirilor disociate face parte dintre cele mai dificile cerințe ale unei psihoterapii a procesului traumatic. Disocierea stărilor sau trăirilor dispoziționale tipice personalității (*states of mind*) este una dintre alterările structurale centrale care ia naștere în procesul traumatic, cum va fi prezentat mai aprofundat în secțiunea 2.4. Din punct de vedere psihologic se formează patternul stărilor dispoziționale specifice personalității pe baza → scenariului traumatic din necesitatea de a separa întregul experienței traumatice în scene individuale, astfel devenite suportabile. Din perspectivă fiziologică, modelul schimbului de stări este relevant, cu ipoteza sa că învățarea și amintirea rămân în anumite condiții legate, ca pattern de excitație și de activare specific stării. Dacă intervine o stare emoțională excepțională, așa cum poate fi demonstrat experimental, de exemplu, prin ingerarea unor substanțe psihotrope, atunci amintirea rămâne inaccesibilă, în timp ce la ingerarea aceleiași substanțe ea devine din nou accesibilă. Dat fiind că experiența traumatică este stocată în stări de excitație emoțională extremă, și amintirea activării poate să fie legată de aceste patternuri specifice vegetative și neuroumorale și numai în aceste condiții poate fi din nou accesibilă. Punctul de vedere psihologic și cel fiziologic nu se exclud în acest caz, ci se pot completa.

Ipotetic, pe această bază măsura în care are loc → disocierea poate fi pusă în relație cu intensitatea, durata și destructivitatea experiențelor traumatice. Astfel, o disociere a stării de trăire tipică personalității, care ajunge până la identitatea personalității, → sistemul Eu-sine central co-ordinator este de așteptat să aibă loc mai ales la o traumatizare severă, în special atunci când aceasta se lovește de un Eu mai puțin stabil, ca în perioada copilăriei. Etiologia și patogeneza corespunzătoare se dovedesc relevante, în afară de tulburarea disociativă de identitate, și pentru un spectru deloc negliabil de maladii psihotice.

Pentru a putea proceda terapeutic cu diferite stări dispoziționale tipice personalității, este necesar un diagnostic cât mai cuprinzător și mai sistematic posibil. În secțiunea 2.4.2 am făcut cunoștință, în cazul domnului P., cu o metodă, așa-numită „analiza de configurație“ după Mardi Horowitz (vezi și Fischer, 1996), care permite trasarea unei diagrame sistematice corespunzătoare a „stărilor de trăire tipice personalității“ (figura 5). Aplicația terapeutică se petrece după cum urmează:

Terapeuta lucrează împreună cu pacientul asupra unor descrieri și metafore simple ale celor mai importante „states“ ale acestuia. Pentru o sta-

re depresivă este aleasă adesea o imagine ca: „eu cad printr-un lac adânc“, pentru teamă „călătoria de groază“ ș.a.m.d. Este important ca desemnările și descrierile să fie cât se poate de personale și să fie dezvoltate fie de pacient fie de către pacient și terapeută împreună. Importantă este și stabilirea unei relații cât mai strânse cu istoria de viață. Diagrama stării de trăire nu trebuie să fie desăvârșită în practică, spre deosebire de cercetare, ci se poate limita la câteva „states“, care pot fi repetate în gând de către pacient. Este totuși util să se deseneze diagrama împreună cu pacientul și să fie reprezentată grafic. Pacienții traumatizați sunt mai mult sau mai puțin prinși în stările lor, astfel că este greu să se realizeze o privire de ansamblu asupra acestora.

Într-un al doilea pas vor fi analizate condițiile de declanșare pentru o „state“, ca și condițiile interne și externe pentru trecerea de la una la alta. Fischer (1996) dă o prezentare de caz detaliată, care poate fi folosită ca material de exercițiu.

Un important spectru de aplicații terapeutice îl formează pacienții cu risc suicidar, care învață să își controleze reacțiile suicidare cu ajutorul diagramei condițiilor declanșatoare. O altă utilizare apare în ceea ce privește controlul și evitarea „trauma-states“ cu inundare cu excitații, ca și într-o terapie pe termen scurt a traumei (de ex., la terapia psihanalitică multidimensională a traumei, TPMT în secțiunea 4.5), ca și în psihoterapia procesului traumatic. Analiza configurațională se numără printre tehnicile de dozare a terapiei traumei, care îl fac pe cel afectat capabil să elibereze dozat amintirile traumatiche, respectiv, să le pună capăt în mod controlat. Dacă psihoterapia proceselor traumatiche este introdusă ca o desfășurare deschisă în stil terapeutic psihanalitic, atunci *states of mind* vor fi concentrate în interpretări.

În cazul abordării, descrise mai sus, a stărilor de trăire este vorba despre un procedeu stabilizator și structurant, care capătă o importanță deosebită în tratamentul pacienților borderline cu comportament autolitic, suicidar. Această grupă de pacienți tinde într-o deosebită măsură să acționeze pornind de la o stare dispozițională actuală, și dovedesc o lipsă continuă de decizie, care depășește un anumit „state“.

Linehan (1993, 1996) prezintă în „terapia dialectic-comportamentală a tulburării borderline“ un procedeu de training foarte cuprinzător, oricum foarte lung, care poate influența în mod adecvat comportamentul de decizie și competență de acțiune a acestei grupe de pacienți. Pe baza literaturii de cercetare și a experienței sale clinice de ani de zile, autoarea pornește de la faptul că 70% din această grupă de pacienți au trecut în copilărie prin abuzuri, neglijare sau maltratare. În plus, intervin traume relaționale durabile, care se subsumează esențial tipului → situației de dublă legătură. În ciuda accentuării gândirii dialectice, în tratatul lui Linehan și în manualul terapeutic care ține de acesta (1993, 1996) nu este prevăzută elaborarea cauzală a traumei. Dat fiind că acest pas este neglijat și în loc de aceasta terapie se limitează la studiul janetian de „stabilizare“, tratatul și manualul se citează ca un program extins de training pentru bună purtare socială (numai manualul are cca 200 de pagini).

Dacă este adecvată ipoteza că disocierea stărilor de trăire se originează în experiența traumatică, atunci numai din partea elaborării cauzale

a traumei se poate aștepta „suspendarea“ disocierii în sens dialectic. Acest pas corespunde totodată stadiului janetian al unei „integrări“ a traumei. Scenariul traumatic devine superfluu atunci când sunt disponibile alte modalități de stăpânire. Drama experienței traumatiche nu mai trebuie să fie jucată după → modelul scenei rotative, ca în stările disociate, dacă regizorul și spectatorul o iau la cunoștință în întreaga ei cuprindere și întregul ei tragism.

Stările borderline sunt determinate central de o schimbare polară de stare, care funcționează ca imaginea dublă din psihologia percepției. În diagrama de sistem a domnului P. acest fenomen este prins în trecerea de la → starea de trăire 2a la 4, de la „dependent — în căutarea autorității“ la „plin de reproș-revendicativ“ (vezi și figura 5). Dacă domnul P. a „făcut“ în starea 2a din partenerul lui figuri autoritare, atunci el le batjocorește, ca un personaj autoritar și despot, pentru a se putea elibera de ele. Ceea ce face situația atât de dificilă pentru partenerul de interacțiune al unui astfel de „schimb de stări“ este faptul că schimbul decurge ca atare sub o regie, care se desfășoară în raza de atenție a sistemului central coordonator Eu-sine. Mai departe, este exclusă de la autopercepția conștientă și activitatea proprie personalității în starea de trăire 2a, anume manevrarea activă a partenerului de interacțiune; supraapreciat, și așezarea sinei într-o poziție inferioară, în căutare de îndrumare. În terminologia modelului → cercului situației este tulburată „observarea realității“ (vezi secțiunea 2.4.3). Partenerului nu îi mai rămâne în acest scenariu nici o șansă să se opună succesiunii rolurilor și schimbării bruște de roluri.

Stabilizator și structurant intervine aici un procedeu ca psihoterapia cognitiv-analitică după Ryle (1995), dezvoltat special pentru tulburarea borderline. În timpul unui program de training intensiv, pacienților li se solicită să observe schimbarea lor de stare și să își facă conștiente mecanismele trecerilor între stări, ca și conținuturile trăirilor. Dat fiind că *Cognitive-Analytic Therapy* (CAT) se stabilește în „punctul unghiular și de rotație“ relevant din punct de vedere dinamic în „scena rotativă“, în această formă de terapie se obțin rezultate impresionante. În terapia dialectic-behavioristă a tulburărilor borderline după Linehan, punctul de vedere psihodinamic nu este însă mai aprofundat. Integrarea eventualelor experiențe traumatiche nu este însă prevăzută în CAT, astfel că și aici, la fel ca și la Linehan, se poate ajunge la o modificare structurală esențială, dar nu o abordare cauzală în sensul cercului constructiv-reconstructiv al elaborării traumei.

Tulburarea disociativă de identitate se formează în procesele traumatiche care trebuie văzute ca reacție la cea mai severă și mai durabilă traumatizare, ca abuzul fizic și sexual al copiilor. Scenariul traumatic nu este doar segmentat corespunzător modelului scenei rotative, ci se autonomizează trăsături individuale, după cum ele câștigă mai multă sau mai puțină viață proprie în fantezia pacientului. Fundamentul clivajului disociativ de identitate este tendința prezentată în secțiunea 2.2, la modelul cercului situației, anume tendința spre dedublare într-o experiență extrem traumatică. O parte a sinei îi iese din situație și privește de sus ca un observator. Astfel de trăiri spontane de depersonalizare vor fi extinse în procesul traumatic, într-o organizare multiplă de personalitate.

În cazul abuzului interfamilial, acest mecanism traumacomparatoriu este stimulat de necesitatea copilului de a păstra o legătură pozitivă cu părintele abuziv. Dacă nu s-a format → capacitatea de → clivare a obiectului sau dacă ea este pierdută, atunci sinele clivează: există un „copil rău”, care din cauza răutății sale este abuzat și maltrat (pe drept) de tatăl său și un „copil bun”, care este cuminte, este iubit de tată și nu poate fi de aceea abuzat și maltrat de către acesta. Astfel iau ființă doi poli ai unei identități clivate, pentru a se mai forma, la viitoare prelucrări ale scenei traumatice, alte caracteristici, cărora le sunt desemnate diferite funcții ale personalității. În anumite situații, care amintesc de experiența traumatică, o personalitate parțială, deosebit de adecvată, preia conducerea activității psihice.

Cu contribuția stării de excitație emoțională extremă la encodarea amintirii traumatice, caracteristicile parțiale individuale sunt separate atât de tare unele de altele, încât rămân parțial necunoscute una alteia. Reprezentantele „bune” și „rele” nu vor „să știe unele de altele”, pentru ca legătura cu făptașul să nu fie încărcată în memorie și să fie asigurată astfel echilibrul sufletesc. Există mai mult o figură care preia rolul sistemului Eu-sine central coordonator și care coordonează, reprezintă și blindează personalitatea către exterior, în activitățile sale cotidiene. Aceasta se întâmplă adesea într-un mod foarte avizat, rutinat și inteligent.

Astfel se poate explica faptul că tulburarea disociativă de identitate rămâne mult timp nedescoperită chiar în clinică. Dacă clinicienii sunt martori ai unui dialog interior, ai unei schimbări de stare și de caracter, sau pacientele relatează scenariul lor intern, sunt bănuite halucinații și este exprimată ipoteza unei psihoze de tip schizofren. Spre deosebire de halucinație (de exemplu, „a auzi voci”), la tulburarea disociativă de identitate diferitele caracteristici parțiale rămân parte constitutivă a sistemului sinelui personal și acționează din orizontul experienței de sine spre exterior în mod rațional-adecvat rolului prescris de scenariul traumatic.

Alături de figura coordonatoare centrală pentru viața cotidiană și mai mult sau mai puțin separat de ea există și alte figuri de victimă și caractere de apărători, dar și caractere parțiale care se identifică cu agresorul. Dacă acestea din urmă capătă acces la acțiune, personalitățile disociative pot trece și la o acțiune de pedepsire. Atunci se ajunge la schimbarea poziției de victimă cu cea de făptaș sau — din punctul de vedere al sistemului personalității — se ajunge la o schimbare de stare cu inversare a rolurilor ca și la personalitatea borderline. În general, personalitățile disociative se comportă totuși discret și prosocial. În general domină caracterele parțiale defensive, care trebuie să asigure o apărare în fața eventualei unei alte victimizări, în sensul unei părți preventive a schemei traumacomparatorii.

Raționamentul terapeutic al travaliului terapeutic cu acest grup de personalități se desprinde din schema lui Janet, ca succesiune de stabilizare, elaborare a traumei și integrare. La construirea unei → alianțe terapeutice valabile, terapeutul trebuie să fie atent la păstrarea distanței față de cele mai importante roluri ale scriptului traumei, în special cu triunghiul format de făptaș, victimă și salvator (Ross, 1997, 281). Auto-avertizează asupra pericolului ca terapeuții neexperimentați să se gă-

sească cu ușurință, în → contratransferul lor, în poziția salvatorului. Dat fiind că această poziție este deja investită în lumea interioară a celui afectat, echilibrul sufletesc al acestuia este tulburat dacă terapeutul ocupă acest rol. În aceste condiții „mezalianța terapeutică” nu face față situației, astfel că cei mai mulți disociativi, ca victimele abuzurilor, rămân legați interior de făptaș, cel puțin atâta timp cât în terapie nu a fost atinsă capacitatea de clivare și o → analiză a obiectului. Terapeutul trebuie deci să evite să preia rolul oferit, de „tată mai bun” sau de salvator, din mâinile tatălui abuziv.

În loc să preia un rol interior, terapeutul construiește o relație de lucru, în care el acționează ca mijlocitor între caracterele parțiale alter-nante. Fiecare personalitate parțială este rugată să își istorisească povestea și să își descrie sarcina în cadrul personalității. Astfel pot apărea amintiri traumatice, care fie sunt utilizate terapeutic, fie, dacă iau o în-torsătură distructivă, sunt întrerupte. Dacă, prin „tehnica conferinței” (Huber, 1996), se reușește aducerea la un dialog purtat în jurul unei mese de două sau mai multe personalități parțiale și la un schimb de experiență, atunci se face un prim pas spre unificare interioară, spre depășirea clivajului. Dacă toate caracterele parțiale pot să fie puse în relație cu funcția lor particulară și cu propria *trauma-story*, atunci poate avea loc re-integrarea personalităților parțiale, o unire aproape ritual sărbătorită în multe aranjamente terapeutice a personalităților parțiale separate.

Paralel cu această unitate regăsită decurge procesul de desprindere internă de făptaș și de relația abuzivă, care de regulă s-a conturat deosebit de critic dacă este vorba despre o traumă intrafamilială. O dată cu pasul schimbării terapeutice a → capacității de clivare a obiectului se poate verifica și revizui pe de o parte clivarea sinelui, iar pe de altă parte, prin distanța critică față de obiect, subiectul este în pericol să piardă relația de obiect interioară cu o figură parentală bună, neapărat necesară. Dacă acest pas constructiv devine posibil, atunci are loc în paralel desprinderea emoțională de făptaș. Acum pacienții țin dinoliu adesea destul de îndelungat și de paradoxal, în urma pierderii unei bune relații parentale, care de cele mai multe ori nu este reală, ci a fost numai în fantezia lor (Ross, 1997, 286).

Trecerea de la o implicare familială indisolubilă și o traumatizare durabilă în lumea internă, în fantezie, este mecanismul compensator central al organizării disociative de personalitate. Lumea fantasmelor infantile este aleasă ca un → câmp de acțiune minimum controlat, în care este transferat conflictul între schema traumatică și tendințele traumacomparatorii — la nivelul de dezvoltare al copilului de atunci. Compensator, sunt create figuri parentale pozitive, care i-au lipsit copilului în realitate — există acum ajutoare și salvatori. Procesul abuziv poate fi recunoscut și amintit. Dar cel afectat nu este copilul însuși, ci altcineva, un copil rău, care a meritat abuzul. În stările disociate se formează figuri fantasmatiche din propriile caracteristici, care pot apoi să determine și acțiunea.

Pe baza studiilor retrospective existente asupra succesului terapeutic și parțial și a studiilor prospective, Ross (1997, 263) ajunge la concluzia că, dintre maladiile psihiatrice severe, tulburarea disociativă de identitate posedă, comparativ, cel mai favorabil pronostic.



#### 4.5 Abordări integrative — psihodinamic-behavioriste

În trecut, la tratarea tulburărilor psihotraumatice s-a manifestat în mod repetat necesitatea integrării metodologice psihoterapeutice. În timp ce abordările integratoare au luat ființă până acum mai curând pragmatic și intuitiv, dezvoltarea ulterioară a domeniului depinde ca ea să fie guvernată de principiile care rezultă din cunoștințele psihotraumatologiei ca disciplină științifică.

Aici dorim să ne referim mai ales la integrarea între terapia comportamentală și psihanaliză, dat fiind că este vorba despre două paradigme strict diferite, care acoperă astfel pe de o parte un spectru larg de practici și pe de altă parte, cei puțin în utilizarea clasică, se lovesc imediat de limitele lor în terapia traumei. Astfel, în ambele tabere se poate observa o tendință de lărgire a spectrului metodelor într-o altă direcție. Terapia comportamentală, în cotitura ei cognitivă, a încercat din ce în ce mai mult să țină cont de patterne de experiență până la conflictul psihodinamic în terapia dialectic-behavioristă (Linehan, 1996). Psihanaliștii simt că sunt invitați să intervină mai activ decât prevede tehnica de până acum, așa cum se întâmplă în teoria lui M. Horowitz. Vor fi implicate din ce în ce mai multe elemente comportamentale. Terapeuții comportamentaliști, dimpotrivă, sunt obișnuiți cu intervențiile active, dar se bazează tradiționalmente mai puțin pe procesul de vindecare autonomă decât psihanalizistii și din această cauză nu au dezvoltat criterii clinice pentru provocarea și acompanierea acestor procese. În terapia comportamentală nu sunt luate în continuare în considerare catharsisul, abreacția și perlaborarea, în timp ce, începând cu Janet și Freud, ele sunt principii stabile în terapia orientată dinamic a traumei.

O interesantă unire între intervenții orientate asupra procesului și cele active o realizează *Eye Movement Desensitization and Reprocessing (EMDR)*, după Shapiro, 1995, un procedeu terapeutic care este foarte răspândit în prezent. Deja în denumire se exprimă programatic sinteza între terapia comportamentală și psihodinamică.

Desensibilizarea este stimulată prin aceea că pacientei, într-o situație relaxată și sigură, i se cere să se reprezinte pe sine în scena neliniștitoare. Prin stimularea bilaterală, în general prin mișcări oculare ritmice, sacadate, se presupune că se pune în mișcare un proces de elaborare desensibilizatoare, pe o bază care nu este însă total explicată neurofiziologic, proces care ajunge în final și la experiențele sever traumatice. Este acompaniată elaborarea stresului și traumei, prin exerciții progresive de control și relaxare, care printre altele asigură că nu are loc o coplesire de către amintirile traumatice sau afectele extreme. Până acum, procesul amintește în puncte importante de terapia cognitiv-comportamentală și poate să fie considerată o formă lărgită cognitiv de desensibilizare sistematică.

Retrăirea și perlaborarea experienței traumatice (*reprocessing* în EDMR), care au loc în același timp, corespund totuși abordării psihodinamice clasice a unei traume. Nu numai condiționările trebuie „stînse”. Repetarea, retrăirea și perlaborarea experienței traumatice contribuie și ele la găsirea unei soluții mai mature, care este mai puțin puternic reprezentată

prin mecanisme compensatorii, ceea ce Freud recomandase deja cu titlul său programatic „Amintire, reperare și perlaborare” din anul 1914.

În favoarea EDMR s-au efectuat între timp câteva studii de control, care au adus rezultate preponderent încurajatoare. Într-un studiu asupra a 82 de veterani din Vietnam, EDMR a demonstrat rezultate la fel de bune ca și terapia comportamentală de expunere, dar, datorită stresului său mai redus, este preferată atât de pacienți, cât și de terapeuți trainingului expozitoriu (Boudewyns și al., 1991); pentru procedura și stadiul actual de cercetare, vezi Hofmann și al., 1997, 1998).

O importanță deosebită pentru faza de stabilizare a terapiei traumei o capătă *procedura imaginativă*. Experiența traumatică este stocată în nucleul experienței traumatice, mai ales într-un mod enactiv (senzorio-motor) și iconic (imagistic, de emisferă dreaptă), clivată de gândirea verbală și explicit logică. De aceea, tehnici ale imaginației dirijate pot să îndeplinească o funcție de punte în cadrul terapiei traumei (o trecere în revistă la Reddemann și Sachse, 1996), intermediind, prin gândirea imagistică, între înscenările comportamentale și senzațiile corporale și oferă exprimării verbale și înțelegerea rațională. Și tehnicile de terapie somatică pot să se dovedească utile. Ele nu trebuie să fie totuși folosite numai pentru ele însele, căci trauma poate să nu fie „abreacționată” prea ușor — corespunzător unui concept foarte timpuriu al „catharsisului”, pe care Freud deja îl depășise. Scopul terapiei traumei este mai curând reconectarea domeniului enactiv (și fiziologic) cu domeniul iconic și verbal (lexical) al experienței traumatice și astfel integrarea traumei în istoria de viață și → sistemul Eu-sine al celui afectat.

O abordare integrativă pe bază psihanalitică este reprezentată de *Terapia psihanalitică multidimensională a traumei (MPTT)*, Fischer și al., 1997). Ea ține cont de conceptele dezvoltate în acest tratat și se atașează logicii schimbării psihoterapeutice, așa cum a fost dezvoltat în secțiunea anterioară după „modelul schimbării dialectice”. Scopul MPTT este deconstruirea schemei traumatice, suspendarea sa dialectică într-un nou început creativ (construcția, faza 4a în figura 15), ca și reconstruirea experienței traumatice (faza 4b) de pe un nou nivel de sens personal, pentru a integra trauma în istoria de viață de până acum și în schița de viață.

În procedeu psihodinamic-behaviorist, conform modelului transformării dialectice, vor fi implicate tehnici de terapie comportamentală și i se vor comunica pacientului astfel încât să fie stimulat spre o deconstrucție, construcție și reconstrucție independente ale schemei traumei, în final, ale părții traumacompensatorii. Acest criteriu limitează procedurile la terapia comportamentală clasică și cognitivă. Tehnicile comportamentale și cognitive nu sunt predate ca „modele” preformate, pe care pacienta să le îndeplinească pe cât posibil în comportamentul său. Ceea ce se preda este un „repertoriu anticipator” de *modalități* comportamentale, din care pacienta poate alege independent, în sinteza creativă a schemei traumatice.

Tehnicile comportamentale servesc în procedura psihodinamic-behavioristă pentru construirea (spre deconstrucție) a unor impedimente care vin în întâmpinarea tendinței spontane spre descărcare și elaborare a traumei, *completion tendency*. Pentru a relativiza, de exemplu, consecințele depresive ale „schemei de deziluzionare” nu este exersată „gândirea poziți-

vă", ci terapeutul se interesează de sensul individual al reprezentărilor și gândurile depresive, pentru a se raporta la acestea și astfel să lărgască spațiul de acțiune dincolo de „câmpul minim de acțiune sau de expresie“. Scopul este autocorectarea programului mental al elaborării traumei. Acestui scop îi servesc construirea sau corectarea modalităților de comportament și a capacităților cognitive. În același timp, conceptul se bazează pe „primatul configurației relaționale terapeutice“ în fața tehnicii psihoterapeutice (Fischer și Klein, 1997). Tehnicile comportamentale sunt determinate cu precauție, în cadrul relațional definit prin ofertele de transfer și de relație ale pacientei.

Planul diferențial și individualizat la MPTT se orientează după *patru dimensiuni*:

1. *Desfășurarea de până atunci, „naturală“ a traumei*, cu fazele de șoc, acțiune post-expozitorie și faza de descărcare, respectiv proces traumatic. Corespunzător, se procedează după regulile intervenției de criză, terapiei acute, respectiv, terapiei proceselor traumatice. Intervențiile țintesc spre oprirea în drum a procesului natural și spre sporirea → tendinței spre completare.
2. *Factori situaționali traumatici*. Aici este comunicată constelația exactă de factori situaționali și se ține cont de planificarea intervenției. În planificarea terapiei sunt implicate „paradigme“ clasice ale influenței traumatice după Ochberg (1989): pierderea (de sine), victimizarea, angoasa și excitația, → iminența morții și intimitatea negativă, ca și factorii și constelațiile de factori descriși în secțiunile corespunzătoare ale psihotraumatologiei generale și speciale.
3. *Mediul social și personalitatea*. Aici se ține cont în mod individual de factorii protectori, respectiv, negativi în mediul social înconjurător, eventual traumatizarea adițională din partea aparținătorilor; conceptele traumadinamice ca schema traumei, schema compensatorie, schema de deziluzionare, tema situațională traumatică centrală, ca și *states of mind* tipice personalității; stil individual de control, adică → strategii de coping și de apărare; concepte structurale ale personalității; oferta transferențială pozitivă și negativă; relații stabile internalizate, care pot funcționa ca nucleu al alianței terapeutice; capacități de autoli-niștire și toleranță la relaxare; factori sanogeni ai configurației relaționale; tipul individual de legătură în sensul teoriei legăturii; influențe traumatice din partea istoriei de viață; în final, suprasarcini deosebite, ca dependența de droguri, alcool și alte medicamente și risc suicidal.
4. *Desfășurarea traumei*. La începutul terapiei se pune la punct un plan de desfășurare ipotetic, care stabilește linii optime de intervenție pentru punctele anterioare (1-3). Întrebările strategice rezultă din modelul transformării dialectice: cum se realizează la acești pacienți „diferența minimă“ între alianța terapeutică și relația transferențială (schema traumatică)? După acest criteriu se tranșează atât probleme de setting, cât și construcția unei dozări suportabile și suportive a unei relații de lucru cooperative, unde de o deosebită importanță sunt tehnicile comportamentale ale distanțării și dozării trăirii. Cum poate fi stimulată trăirea unei „diferențe optime“ față de preexperiența traumatică?

Acestei chestiuni strategice îi sunt subordonate un „repertoriu anticipator“ de modalități comportamentale și tehnici de autoorganizare, individualizate, care ajută la depășirea blocajelor în elaborarea traumei și la întărirea capacității de elaborare.

MPTT cuprinde cele mai importante puncte de vedere ale abordării psihodinamice menționate în secțiunea 4.3.2 și permite o planificare individuală a terapiei în interiorul a patru dimensiuni, care vor fi folosite pentru corecția progresivă a procesului terapeutic, ca și în cazul sfârșitului terapiei și pentru evaluarea în intervalul catamnestic. Tabelul 12 (p. 218) prezintă o mostră de tabel de planificare al dimensiunii III — mediu social și personalitate.

La o verificare empirică, ne putem referi la datele terapiei traumei după Horowitz, dat fiind că sunt realizate principiile din MPTT. În prezent se realizează o evaluare a conceptului general, în cadrele modelului-proiect Köln de ajutare a victimelor, pe o populație de victime ale infracțiunilor cu violență.

#### 4.6 Psihofarmacoterapie

Atât psihoterapeuții de orientare psihanalitică, cât și cei de orientare behavioristă recomandă administrarea unor psihotrope sedative, mai ales pentru a ușura starea pacientului în fazele acute de intruziune și a crea premisa pentru psihoterapie. Există unanimitate în ceea ce privește faptul că aceasta nu poate înlocui psihoterapia, dat fiind pericolul dependenței de durată de medicamente psihotrope. În literatură se întâlnește ideea că măsurile de reprimare a simptomului, ca medicamentele, dar și *bio-feedback*-ul sau modificările comportamentale pot să aducă o ameliorare trecătoare pentru procesul general de elaborare a traumei, dar au și dezavantaje și sunt parțial contraindicate (pentru o dezbateră mai aprofundată vezi Roth, 1988; van der Kolk, 1988).

Medicația antidepresivă și anxiolitică a fost folosită până acum frecvent în terapia SBSB. Ea scade cu un succes relativ nivelul de excitație sporit al sistemului nervos autonom și reduce temporar trăirile de copleșire. În studiile de control de până acum, farmacoterapia s-a dovedit totuși inefficientă, printre altele, și față de comportamentul de evitare, atacuri de tristețe, sentimente de culpabilitate, probleme de intimitate și la prelucrarea amintirilor traumatice (Friedman, 1993).

Conform acestor rezultate, medicamentele psihotrope trebuie să fie administrate cu precauție ca adjuvant în terapia individuală. Ele nu pot înlocui totuși psihoterapia. Mai ales procedurile de elaborare a traumei, care sunt adecvate pentru construirea treptată, din fragmente mnezice, a întregii scheme a traumei, nu trebuie să fie înlocuite prin medicamente. Antidepresivele și multe neuroleptice pot să slăbească impactul emoțional al fenomenelor intruzive, dar s-au dovedit totuși până acum inefficiente față de fenomenele în sine.

Tabelul 12: Extras din tabelul de planificare a dimensiunii a III-a

Planificarea terapiei Dimensiunea III Personalitate și mediu	Bazine	Debutul terapiei				Formarea Gestăului	Diferență optimă			Final	Catenuneză
		Diferență minimă		Repertoriu			Deconstrucție	Construcție	Reconstrucție		
		Setting	Alianță terapeutică	Aparare	Reconstrucție						
III.1 Schema traumatice compensatorie											
III.2 Ecologie											
III.3 Teorie a vindezații											
III.4 Prevenție											
III.5 Schema traumei											
III.6 Schema de deziluzionare											
III.7 Trauma state											
III.8 Stări de compensare											
III.9 Camp de expresie/ acțiune militară controlată											
III.10 Conflict											
III.11 Faza A											
III.12 Faza B											

## 5. Prevenție

Procedeele preventive la situațiile traumatice circumscrise vor fi tratate în secțiunile de psihotraumatologie specială. Aici ne vom rezuma la un punct de vedere fundamental.

Măsurile preventive se pot clasifica în succesiune temporală ca *primare, secundare sau terțiare*, o diferențiere preluată de Organizația Mondială a Sănătății. La *prevenția primară* putem diferenția o abordare obiectivă și una subiectivă. Aspectul obiectiv este reprezentat de împiedicarea, respectiv, înlăturarea unui eveniment sau circumstanțe potențial traumatic. Prevenția primară țintește, în ceea ce privește subiectivul, spre pregătirea unui individ sau grup pentru o situație stresantă și potențial traumatică, cu scopul de a împiedica traumatizarea psihică.

*Prevenția secundară* poate fi definită și ca o prevenire reactivă, care trebuie să atenueze consecințele unui eveniment care a avut deja loc. Măsurile cerute aici corespund esențialmente intervenției de criză (secțiunea 4.2).

*Prevenția terțiară* este menită să împiedice înrăutățirea unei vătămări care a avut loc deja. În acest scop servește psihoterapia → procesului traumatic, în măsura în care permite întreruperea unei desfășurări progresive a tulburării. Urmează măsuri de reabilitare, care facilitează reinserția socială după o vătămare durabilă.

Măsurile traumapreventive sau traumaprofilactice pot să se refere la individ, la grupurile mici ca familia sau la instituții și grupuri mari. Dimensiunea politică a acestei sarcini poate să fie explicată în cazul traumei multigeneraționale, ca în „ciclu de violență”, în care adesea sunt implicate mai multe generații ale unor popoare sau națiuni.

După război sau război civil sunt afectate de traume de război vaste grupuri ale populației. Mulți dintre cei afectați nu sunt în stare să presteze o activitate profesională regulată. Aceasta este valabil pentru foștii soldați, care suferă de traume de război și care adesea nu au nici o formare profesională, care le-ar fi asigurat venituri adecvate în timp de pace. Aici se află baza pentru *studiile de conversie și de demobilizare*, care țin cont mai nou și de punctul de vedere traumatologic. De-mobilizarea reprezintă contrapartea mobilizării militare, chemarea soldaților în armată sau în război. Cercetarea de conversie pornește de la chestiunea transformării industriei sau economiei din producție de război într-o economie de pace. De aceste chestiuni se ocupă de câțiva timp *Bonn International Center of Conversion (BICC)*, care a fost înființat de guvernul landului Renania de Nord-Westfalia și care colaborează cu OMS. *Köln Institut für Psychotraumatologie* pune în aplicare programe care, în paralel cu eforturile de conversie (industria de conversie), favorizează „reconversia su-

fletelor“, adică întrerup ciclul violenței și sunt menite să împiedice alte războaie.

În Germania, după primul război mondial, procesul de conversie a fost împiedicat. Numeroși soldați au rămas activi în organizații paramilitare, „Căștile de fier“ sau „SA“. Ei nu au mai regăsit viața civilă. Paralel cu aceasta, vaste zone ale economiei germane, ca industria chimică sau industria fierului, au încercat să depășească criza economică printr-o nouă producție de armament. Astfel, cel de-al doilea război mondial a fost pregătit, din punct de vedere economic și psihologic, în chiar anii hotărâtori de după primul război mondial. Această perspectivă politică și macrosocială demonstrează cât de valoroasă este cunoașterea sistematică și punerea în practică a datelor psihotraumatologice în cercetarea de conversie (Nachreiner și Fischer, 1996). Aceste studii au fost stimulate de Ministerul Economiei și Cercetării din Renania de Nord-Westfalia.

Întreruperea ciclului violenței este la fel de importantă în familiile cu o tradiție multigenerațională de maltratarea copiilor și/sau abuzarea lor sexuală. Acest aspect al prevenției secundare va fi abordat în secțiunea corespunzătoare a psihotraumatologiei speciale. (8.4.9)

Pe baza exemplului internării în spital a unui copil bolnav de cancer dorim să cercetăm procesul complex al profilaxiei primare subiective. În exemplul nostru, pornim de la faptul că este necesară operarea unei tumori pe creier. Fără îndoială este vorba aici despre un eveniment foarte stresant, atât pentru copil cât și pentru familia sa. În primul rând este stresantă perspectiva operației și incertitudinea asupra rezultatului acesteia, în al doilea rând, chiar diagnosticul de cancer (vezi capitolul 12).

Din punct de vedere al prevenirii traumei, planul de tratament trebuie să se ocupe în primul rând de → diagnosticul factorilor situaționali potențial traumatici. Aici se face ipoteza că internarea în spital poate să devină o situație politraumatică pentru copil și părinții săi. Este de temut influențarea reciprocă a reacțiilor de suprasarcină a copilului și părinților. Părinții nu sunt în stare să îl calmeze pe copil. Astfel se ajunge, în special la copiii de vârstă preșcolară, la o posibilă traumă de separare, care este legată, în trăirea copilului, de o operație amenințătoare. Informația despre operația care urmează poate să îi evoce copilului anxietăți de mutilare specifice vârstei sale, care se leagă cu o reprezentare inconștientă specifică vârstei despre lezarea imaginii corporale (Riedesser, 1983; Riedesser și Wolf, 1985). Intervenția chirurgicală în corp înseamnă deci pentru copil o distrugere a întregii sale ființe, și cu asta propria lui moarte.

O procedură preventivă avizată constă în ajutarea copilului să-și exprime simbolic anxietățile și fantasmele în pictură și joc. Într-o reprezentare în joc a situației operației în scenotest, de exemplu (un test proiectiv, cu păpuși flexibile), copilul poate să își exprime anxietățile. Punerea în scenă a situației amenințătoare cu ajutorul scenofigurilor îi face posibilă stăpânirea activă atât de importantă pentru întărirea propriei activități a Eului, schimbarea din rolul actual, pasiv al pacientului în rolul activ al persoanei care îngrijește și chiar al chirurgului. Pentru depășirea anxietăților de mutilare și de distrugere este important insightul treptat al copilului, că afectarea integralității sale corporale, care însoțește operația,

nu trebuie în nici un caz să însemne mutilarea sau distrugerea sinelui copilului.

Și pregătirea părinților trebuie să treacă dincolo de o explicare factuală a șanselor și riscurilor operației, spre anxietățile, problemele și întreaga reacție afectivă pe care le aduce cu ea situația stresantă. În intervalul post-operator este necesară explicarea pentru părinți și copil a reacțiilor de stres și traumatice, care se instalează după o situație stresantă posibil traumatică. Indicarea faptului că toți oamenii prezintă reacții traumatice și că acestea sunt complet normale poate avea un efect despovăraător și îi poate elibera pe cei afectați de anxietăți secundare (anxietăți despre anxietățile deja resimțite). Pot fi utile cel puțin câteva cunoștințe de bază despre triada sindromului de stres în general, cu temeri și procesul bifazic de retrăire versus negare. Utilă poate fi explicarea procesului bifazic în sine ca încercare de elaborare și prin aceasta ca o măsură valabilă de autoajutorare a organismului psihofizic supus unei suprasarcini.

Partea a II-a: - -

PSIHOTRAUMATOLOGIA  
SPECIALĂ



Domeniul parțial al psihotraumatologiei speciale se ocupă de situații și procese traumatice speciale. Cunoștințele psihotraumatologiei generale și diferențiale sunt aici puse în raport cu tipuri de situații. Acestea provoacă reacții și procese traumatice specifice situației.

Multe teme ale psihotraumatologiei speciale au luat ființă spontan din cercetarea și practica clinică. Înainte ca sindromul bazal de suprasarcină psihotraumatică să fie descris în manualele diagnostice apăruseră deja publicații în care era prezentat un sindrom de lagăr de concentrare, un sindrom de viol etc. În măsura în care psihotraumatologia specială poate să se bazeze pe o practică de clasificare deja realizată, care până atunci nu era ordonată încă în sistematica unei discipline psihotraumatologice. În legătură cu psihotraumatologia generală și diferențială, aceasta, așa cum va fi prezentată în tratatul de față, aduce cu sine diferite avantaje pentru practica clinică și pentru cercetare.

Cu ajutorul diferențelor interindividuale menționate, care vor fi tratate în domeniul diferențial, pot să fie prevăzute abaterile individuale de la desfășurarea tipică situației. Aceasta rafinează ipotezele noastre clinice și precizează designul de cercetare prognostică.

Și cunoștințele psihotraumatologiei generale țin seama de analiza și înțelegerea proceselor speciale tipice situațiilor. Și invers, cunoașterea noastră despre regularități generale psihotraumatologice se extinde, pe măsură ce se extinde și se precizează trecerea în revistă a situațiilor speciale, printr-o operație de comparare „intersituativă”, pe care o numim astfel spre deosebire de comparația interindividuală.

Scopul cunoașterii psihotraumatologiei diferențiale nu se epuizează în stabilirea unui checklist pentru sindroamele speciale. Astfel de sindroame se pot subsuma SBSP sau poate în alte locuri, totuși ele trebuie prevăzute cu un interval de joc interindividual relativ mai mare. Pentru practică și cercetare, accesoriu „instantaneului” (secțiunea 1.4) diagnostic este elaborarea tipologiei de desfășurare și reacție în psihotraumatologia specială.

În funcție de circumstanțele situative deosebite și dinamica internă a elaborării traumei, se reliefează diferite simptome și sindroame ale procesului traumatic. Astfel ar trebui să nu fie posibil să subordonăm definitiv un anumit grup de simptome unei experiențe situative speciale. Încă și mai puțin plină de perspective este și corelația studiată predominant în cercetarea empirică, între unități diagnostice, ca grupele de maladii și experiențele de viață anterioare. Aici există poate unele relații. Ele însă nu se vor găsi în aceste două grupuri de variabile, ci în structura desfășurării dinamice a procesului psihotraumatic.

Prezentarea acestei structuri procesuale are, din punct de vedere științific și diagnostic, o valoare de cunoaștere mai înaltă decât diagnoza pe baza unui catalog de simptome. Întrebarea cauzală centrală pentru experiența agenților de asigurări nu se poate clarifica pe baza simptomelor, ci doar pe baza desfășurării procesuale traumatice care este, de regulă, de așteptat la pacienți individuali. În secțiunile ulterioare va fi acordată o valoare deosebită prezentării configurației desfășurării dinamice a traumei, cu fazele situație — reacție — proces.

În contribuția noastră la psihotraumatologia specială, în capitolele următoare, va fi tratată în fiecare secțiune doar situația în cauză. Altele au,

pornind de la experiența clinică, o valoare patogenă, care poate duce la desfășurări tipice. Ele nu sunt încă bine cercetate pentru a fi incluse în această prezentare. Printre ele este și tema „copii cu părinți bolnavi”, unde trebuie să facem din nou diferența între maladiile somatice și cele psihice. Tema este studiată în prezent în Hamburg și Köln în catedrele autorilor. Datele trebuie să fie prelucrate în eventualele ediții ulterioare ale tratatului.

Alte accidente, cum sunt catastrofele naturale, accidentele de circulație, traumele de război ale adulților, trauma celui care ajută pe cei traumatizați, au fost deja tratate în diferite contexte în această lucrare. O prezentare după sistematica psihotraumatologiei speciale ar fi de dorit, însă nu poate fi realizată aici.

Pentru un alt tip special de traumă, care ia naștere prin abuzul pacienților în cadrul psihoterapiei, psihiatriei și consilierii psihologice, există în alte locuri o cercetare detaliată a situației, reacției și configurației procesului traumatic (Becker-Fischer și Fischer, 1996, 1997), spre care indicăm aici. În diferite locuri ale tratatului vor fi menționate date ale acestui studiu, care a fost realizat de *Kölner Institut für Psychotraumatologie*, cu susținerea guvernului regional.

Ca o manifestare consecutivă tipică a fost stabilită o → traumă de abuz profesional (provocată de profesioniștii care ajută pe cel traumatizat) în psihoterapie și psihiatrie, care cuprinde, în afară de semnele SBSP, neîncredere, idei suicidare și tendințe masive spre somatizare, care formează, împreună cu tulburările sexuale și de relație, nucleul acestui sindrom special. Procesul traumatic decurge în dependența de două tipuri diferite de terapeuți abuzivi: tipul răzbunare și tipul de îndeplinire a dorinței. Au fost stabilite patru „scripturi” diferite după care are loc abuzul. Cunoașterea lor oferă indicații valoroase pentru credibilitatea depozițiilor martorilor.

La Becker-Fischer și Fischer (1996) este descris un concept pentru terapia de urmărire pentru pacientele care întreprind o a doua încercare de psihoterapie (p. 62 și urm.) Acest concept se bazează pe principiile terapiei traumei dezvoltate în secțiunea 4 a acestui tratat și ține cont totodată și de psihotraumatologia specială a acestei grupe de victime ale traumei.

## 6. Holocaust

Procesele Holocaustului sunt atât de extinse încât și astăzi, la o jumătate de secol de la aceste evenimente, pot fi observate încă → reacții contratransferențiale tipice, care trebuie să fie considerate apărări față de evenimentele de neconceput. Reacția tipică este caracterizată ca apărare prin negarea empatiei față de victime. Ea este însoțită de indiferență și împietrire afectivă și corespunde de aceea fazei de evitare-/negare din sindromul psihotraumatic general. Și cealaltă fațetă a reacției de suprasarcină post expozitorii, respectiv, intruziunea, cotropirea de către imagini, gânduri și sentimente, se poate observa la cei care se ocupă de Holocaust. Confruntarea plină de răspundere cu evenimentul de neconceput — genocid organizat birocratic — pretinde, printre altele, o lungă căutare istorică a conceptelor care permit descrierea și exprimarea a ceea ce este de neconceput.

În Germania se va discuta mereu așa-zisa „chestiune a vinovăției colective“. Cu acest concept, la baza întregii dezbateri se pune o alegere foarte problematică de cuvinte. Mai ales reprezentanții politici ai germanilor afirmă că în timpul celui de-al treilea Reich fie erau abia copii, fie că s-au născut după război. De aceea pe ei nu îi atinge nici vina și nici responsabilitatea pentru Holocaustul pe care germanii l-au impus evreilor. Considerăm că această argumentare este inconsistentă logic și psihologic. Aici „identitatea personală“ și „identitatea socială“ a individului sunt amestecate, respectiv interacționează una cu alta. Cel care a trăit în copilărie în cel de-al treilea Reich sau cel care s-a născut doar după sfârșitul războiului nu are desigur nici o răspundere personală pentru Holocaust. Însă în identitatea sa națională, ca membru al unui grup mare de identitate, naționalitate, cultură și tradiție germane, el intră obligatoriu într-o linie de responsabilitate și nu se poate sustrage acestei responsabilități. Și noi, autorii acestei cărți, am crescut după război. Nu ne simțim personal responsabili pentru actele de cruzime ale regimului nazist. Ca germani însă, considerăm că este o sarcină să împiedicăm ca cele întâmplate și victimele lor să fie uitate și să nu mai permitem repetarea terorii instaurate politic, în această formă sau în alta.

Zdruncinarea traumatică a concepției noastre despre sine și despre lume a căpătat o nouă dimensiune istorică prin Holocaust, simbolizat prin „Auschwitz“. De atunci sunt zdruncinate durabil și puse în chestiune toate premisele de bază ale unei antropologii optimiste. Au ajuns într-o situație de criză de atunci și reprezentările religioase ale lumii, ca și o imagine a lunii fundamentată pe credința în progresul liniar. Teoriile antropologice, care au pretenții de explicare cuprinzătoare, trebuie astăzi să fie verificate în funcție de criteriul capacității lor de a corespunde fenomenului Holo-

caustului. Până acum au rămas neexplicate chestiuni ale interacțiunii între factorii individuali și cei socialpsihologici, care pot face o națiune civilizată și pe reprezentanții ei educați să săvârșescă, respectiv, să accepte fără să acționeze crime planificate în masă asupra concetățenilor lor. Trimiterile pripite la așa-zisa determinare psihobiologică a omului, la pulsivitatea sa de distrugere sau de moarte duc la fel de puțin departe ca și recursul unilateral la condițiile sociale presupus determinante. O analiză exactă a mecanismelor psihologice individuale și sociale, prin care răul colectiv ajunge la o quiditate înspăimântătoare, va conduce acel proces de învățare colectivă care poate scoate istoria din compulsiunea la repetiție.

Fenomenul descris printre alții de Lifton (1993), de „*doubling*“, de de-dublare a identității, poate fi aici exemplar. Din interviurile cu medicii din lagărele de concentrare a rezultat că aceștia și-au organizat adaptarea la regimul criminal prin dedublarea personalității lor. Astfel există dr. Mengele nr. 1, cel cu educație umanistă, sensibil, cu interese muzicale, tatăl destoinic de familie, și dr. Mengele nr. 2, distrugătorul nemilos de vieți și experimentatorul cu vieți umane. Dedublarea personalității într-un sine privat și unul organizat social rezolva numeroase probleme interne. Fiecare sine parțial funcționează autonom într-o măsură considerabilă, mai ales sinele organizat social. Sinele care este membru al grupului participă la putere și își delegă conștiința și responsabilitatea sa circular, către grup sau organizare. Aceasta face posibilă o funcționare lipsită de vinovăție și de conflict. Mecanisme asemănătoare au fost deja stabilite în celebrul experiment al lui Stanley Milgram pentru cercetarea disponibilității umane la supunere și a comportamentului de supunere (1969, 1974).

*Doubling* este după Lifton o parte din capacitatea umană de adaptare la relațiile sociale destructive, la răul organizat. Personalitatea se disociază în două părți relativ autonome, care întrețin o relație înalt dialectică. Fenomenele disociative de tipul *doubling* sunt adesea trăsături distinctive ale personalității făptașului, iar la victime duc la o confuzie cognitivă, care poate să fie biruită terapeutic doar prin capacitatea de → „clivaj al obiectului“ (Fischer, 1990) — capacitatea cognitivă de a chestiona metacongiții personale ale făptașului. Clivaje ale personalității, de tipul *doubling*, țin de fenomenele care fac atât de greu conceptibilă din punct de vedere psihologic organizarea destructivă a Holocaustului. Fenomene de acest tip pătrund totuși adânc în viața cotidiană, atunci când, de exemplu, un funcționar își alterează masiv personalitatea o dată cu intrarea în serviciu și se percepe pe sine numai ca purtător al unei funcții. Astfel, putem desemna Holocaustul ca prototip al *man-made-disasters*. Distrugerea sistematică în masă nu a fost în nici un caz săvârșită doar de național-socialiștii și antisemiții fanatici, ci de cetățeni normali, care s-au eliberat, prin dedublarea personalității, de acele scrupule care îi împiedicau să se dedea rolului de roțițe ale angrenajului destructiv.

Toate tipurile de traumatizare au fost întreprinse planificat în Holocaust. Au fost persecutate, torturate și, în final, ucise persoane de toate vârstele și de ambele sexe.

Keilson (1979) a cercetat efectele valurilor de persecuție organizată asupra copiilor evrei din Olanda. Într-o primă perioadă, copiii au trebuit să asiste la persecutarea și despuierea de drepturi a părinților lor. Apoi a venit deportarea părinților și plasarea copiilor la așa-zisele familii de pro-

tecție și, după război, din nou reglementarea tutelei și integrarea într-o ordine socială pașnică, care se prezenta totuși ca re-traumatizantă, pe fondul valorilor de persecuții trecute. Keilson a arătat că aceste succesiuni de trăiri traumatice (→ traumatizare secvențială) se precipită în straturi de simptome deosebite, care, fiecare pentru sine, se pot pune în evidență până la o vârstă înaintată.

Studii ca cel întreprins de Keilson au contribuit în final la recunoașterea tulburărilor provocate de traumele de persecuție nazistă ca maladii în atenția societăților de asigurări.

În Germania totuși victimelor lagărelor de concentrare le-a fost tăgăduită mult timp recunoașterea suferinței provocate de traumă. Teoria dominantă se revendică de la lucrările lui Bonhoeffer și Stier (1926) și o hotărâre a Serviciului de Asigurare a Reich-ului din același an, după care o nevroză traumatică nu este motiv pentru rentă, dat fiind că organismul se poate reorganiza practic nelimitat după suprasarcini psihice. Teze asemănătoare au fost apărute chiar și în anul 1982 de biologul comportamentalist Hemminger.

În anii '60 s-a ajuns în Germania la un conflict între experți (rezumat de Pross, 1988). Treptat, unii experți s-au distanțat de teoria dominantă conform căreia tulburările traumatice sunt fie condiționate de ereditate, fie sunt expresia unei dorințe de a primi pensie și au început să recunoască realitatea înspăimântătoare a lagărelor de concentrare, precum și acțiunea lor traumatizantă pe termen lung — astfel procedează Wenzlaff (1958, 1963) care a desemnat simptomatologia existentă ca „schimbare de personalitate experiențial-reactivă”. Reperele sindromului de supraviețuitor al lagărelor de concentrare sunt, după Niederland (1980), Krystal și Niederland (1965) și Eitinger (1964):

1. Stări de iritare și de anxietate severe și adesea bruste.
2. Un sentiment nearticulat de a fi altfel decât cei care nu au trecut prin iadul lagărelor de concentrare, ghetourilor, lagărelor de muncă și al vieții de ani de zile în ascunzători.
3. Culpabilitate profundă de supraviețuire, adică sentimente de vinovăție ale celor care au supraviețuit față de camarazii care au fost uciși.
4. Starea de a fi învins și diminuat sufletește, care este greu de descris și care se manifestă în depresii, retracție apatică, reducere a contactelor, incapacitate de a se bucura până la încremenire completă și amortire spirituală.
5. Imaginea unui „cadavru viu”, un comportament impregnat de confruntarea constantă cu moartea, întunecat, temător, apăsător.
6. Retrăire chinuitoare a spaimii din lagăr, desemnată ca hiperemie, de exemplu, a maltratărilor, uciderii rudelor.
7. Oboseală, epuizare rapidă, tulburări de concentrare și de memorie.
8. Tulburări sexuale.
9. Tulburări psihosomatice ca tulburările cardiace, durerile de cap, amețelile, valurile de sudoare, tulburări digestive, insomnie.
10. Stări psihotice cu idei delirante (sentiment de a fi tot în lagăr și de a fi urmărit).

Sindromul supraviețuitorului din lagărele de concentrare a format, prin contribuția cercetătorilor psihanalisti amintiți, o bază pentru recunoașterea

rea traumatizării reale. Descrierea sa poate să fie văzută ca precursor al sindromului psihotraumatic general. Conexiunea între sindromul supraviețuitorului și SBSPP este clară, mai ales în ceea ce privește criteriile 5 ( imaginea „cadavru viu”) și 6 (retrăire chinuitoare, hiperemie). La punctul 5 se exprimă starea de încremenire emoțională și epuizare, în 6 așa-numitele hiperemii, adică amintiri exagerat de exacte ale anumitor detalii ale situației traumatice, faza intruzivă a criteriului 6 din SBSPP.

Dacă paradigma psihiatrică tradițională a condus la separarea simptomelor sindromului de lagăr de concentrare de originea lor în experiența de lagăr, respectiv, la negarea acestei conexiuni, și terminologia tradițională psihanalitică are dificultăți să stabilească relația între situația traumatică, reacția traumatică și procesul traumatic. Brainin, Legethi și Teicher (1989) numesc trei concepte psihanalitice, amintite mereu în contextul traumatizării extreme, într-un mod care după părerea lor este necorespunzător: „culpabilitatea supraviețuitorului”, „identificarea cu agresorul” și „regresia”.

Aceste trei reacții nu se bazează, după opinia autorilor, pur și simplu pe → mecanismele de apărare intrapsihice. Mai curând ele decurg din însăși situația traumatizantă. Multe lagăre au fost astfel organizate încât supraviețuirea unuia nu putea avea loc decât pe seama altuia. Dorința ușor de înțeles a indivizilor de a supraviețui a fost pusă astfel artificial în opoziție cu dreptul de a supraviețui al camarazilor. Astfel au luat naștere situații în care supraviețuirea părea o distincție și o grație deosebită; după aceea s-a instalat la individ sentimentul că a supraviețuit pe seama altora: părinților, fraților sau prietenilor. Sentimentele de culpabilitate pentru propria supraviețuire se găsesc frecvent la victimele dezastrelor și la cei care ajută în caz de dezastru. În lagărele naziste ele au fost cultivate și sistematic folosite.

Brainin și al. arată că identificarea cu atacatorul nu poate să fie înțeleasă într-un sens exterior, ca și cum victimele lagărelor de concentrare s-ar fi pus în locul oamenilor de la Gestapo sau SS. Aceste procese se jucau mai curând în lumea fantasmelor, în care traumatizatul se simte adesea pedepsit pentru procese pe care le-a provocat în conflict cu puternicele figuri parentale interne.

Probleme asemănătoare se află și la folosirea conceptului de regresie în situațiile de suprasarcină extremă. Și acest concept este utilizat frecvent prea nediferențiat pentru a desemna fiecare comportament și trăire neobișnuite în situațiile de suprasarcină extremă. Cel puțin supraviețuitorii lagărelor de concentrare nu au putut să realizeze un comportament regresiv, adică o regresie a Eului. Supraviețuirea în astfel de infernuri a fost posibilă numai prin vigilență deosebită, atenție concentrată la șansele deosebite de viață și o mare autodisciplină.

După eliberarea din lagăr, foștii prizonieri au găsit condiții deosebit de nefavorabile pentru elaborarea traumei. Mulți prizonieri evrei au aflat de pierderea altor membri ai familiei și prieteni. Contextul lor de viață anterior fusese distrus. Rudele sau prietenii încă în viață, ca și noile persoane de contact erau prea preocupate de propriul lor trecut pentru a avea răbdarea și atenția de a-i ajuta pe cei care s-au întors din iad la elaborarea traumei lor. Lăsați singuri cu groaza lor impronunciabilă, ei s-au retras în lumea lor interioară, au luat drumul refuzării și „sechestrării”.

Cercetătorii Holocaustului vorbesc despre un „pact al tăcerii“ (*pact of silence*) care s-a format între foștii prizonieri în lagărele de concentrare și mediul lor social ulterior. Cercetările de până acum ale efectelor transgeneraționale ale Holocaustului sunt de acord totuși asupra faptului că acest pact al tăcerii nu poate fi stabil, ci conduce la alte reînscenări ale traumei, adesea stresante. Au fost dezvoltate diferite concepte pentru a face înțelese aceste repetări. Am menționat deja conceptul de transpoziție după Kestenberg (1990, 1993). Transpoziția este un proces prin care mai ales copiii supraviețuitorilor Holocaustului intră afectiv în lumea traumatică, dar ne-spusă, a experienței părinților lor. În dezvoltarea acestei lumi fantasmatică care sparge pactul tăcerii, copiii preiau roluri diferite ale persoanelor de relație anterioare ale părinților lor, ale urmăriților și urmăriților, după cum preiau și afectele situației de ansamblu care amenință viața.

Dincolo de tăcerea părinților, copiii bănuiesc trecutul amenințător și se străduiesc să „concretizeze“ această dispoziție generală, în care nu se mai poate diferenția între realitate și fantasmă. Bergmann (1982) a evidențiat conceptul de concretizare, pentru a desemna eforturile copiilor din a doua generație de a-și face o imagine concretă, contemplabilă a fantasmelor, altminteri de neconceput, amenințătoare pe care le comunică părinții lor, prin semnale afective.

În timp ce în conceptele de transpoziție și concretizare activitatea pornește mai ales de la copii, Kogan (1993, 1995) subliniază activitatea părinților de a îi împinge pe copiii lor în roluri și constelații ale propriului trecut neelaborat. Această preluare multiplă de rol inconștient impusă are, după Kogan, efecte traumatice. Se pot deosebi aici următoarele 4 constelații:

#### 1. Traumatizarea copilului prin supunerea lui la repetarea traumei parentale.

Copilului îi sunt transferate, ca printr-o membrană permeabilă, acele afecte pe care părintele nu poate nici să le păstreze pentru sine (*containing*) dar nici nu le poate spune și elabora. În mod inconștient, părinții se descarcă astfel de propria experiență insuportabilă, care este împărțită cu copiii pe calea unei „identificări proiective“. Acest mecanism este de importanță generală în predarea inconștientă a traumelor și capătă la victimele Holocaustului o culoare specifică, determinată de evenimentele istorice.

#### 2. Traumatizare prin inaccesibilitate emoțională a părinților

Copilul încearcă să se apropie consolator și empatic de părintele tulburat și inaccesibil, pentru a-l despovăra pe acesta. Eforturile sale se lovesc de poziția inaccesibilă a părintelui și copilul este împiedicat de părinți să-și împlinească propriile sale trebuințe copilărești de protecție și înțelegere.

#### 3. Traumatizare în fantasmă

Această formă de traumatizare apare atunci când, în căutarea sa după traumele care stau la baza atitudinii inaccesibile a părinților, copilul re-

trăiește el însuși aceste traume și astfel, în fantasmă, începe să bănuiască și efectele traumatice.

#### 4. Traumatizarea prin pierdere de sine

Părinții traumatizanți îi îngrădesc adesea pe copiii lor și îi folosesc drept substitut pentru restabilirea sentimentului de sine și a structurii sinelui, care au fost afectate. Astfel copilul este împiedicat să își dezvolte propria sa individualitate. El duce o viață de substitut și se simte înstrăinat de sine însuși.

Cu un alt conținut și o altă logică istorică, aceste mecanisme se întâlnesc în cazul traumatizării indirecte, secundare a copiilor călăilor din Holocaust. Și călăii răspândesc în familiile lor un „pact al tăcerii“, chiar dacă din alte motive; acesta îi incită pe copii la o cercetare curioasă și la încercări de ajutorare a părinților lor. Din partea făptașilor poate dăinui în pactul tăcerii generațiilor mai ales atitudinea antisemită și justificarea crimelor împotriva evreilor.

O dată cu mișcarea din '68, în R.F.G. s-a răspândit o puternică mișcare de adversitate față de ideologia național-socialistă. Ideologia național-socialistă a reapărut din nou, pe față, în anii '90 în contextul reunificării Germaniei. În succesiunea generațiilor, este vorba mai ales de aparținătorii celei de-a treia generații de la sfârșitul celui de-al treilea Reich. Ținând cont de regularitatea unei predări transgeneraționale nu este de mirare că în generația nepoților poate reapărea identificarea deschisă cu făptașii din generația bunicilor (Westernhagen, 1987; Sichrovsky, 1987; Müller-Hohagen, 1988).

După sfârșitul celui de-al treilea Reich și al celui de-a doilea război mondial, statul Israel a putut prelua unele funcții de reabilitare pentru cei persecutați în Holocaust, funcții care nu erau posibil de îndeplinit într-o formă comparabilă în alte colțuri ale lumii. Persecuții s-au întâlnit aici cu alte victime, dar și cu un mediu care pregătea o rezonanță identificatorie pentru experiența suferinței lor. Israel le-a oferit pentru prima oară evreilor europeni persecutați propria lor identitate națională evreiască. Statul nu a fost fără apărare în numeroasele conflicte etnice și naționale din Orientul Mijlociu, ci a dispus de o armată proprie. Și această experiență identificatorie a propriei capacități de apărare a contribuit la restituirii funcțiilor Eului celor persecutați. Reparația și conlucrarea politică cu grupuri de palestinieni care își manifestă disponibilitatea pentru aceasta stabilesc un alt model de confruntare politică decât cel reprezentat de lupta de exterminare a naziștilor împotriva poporului evreu.

Travaliul psihoterapeutic cu victimele Holocaustului din a doua și a treia generație trebuie să restabilească dificilul echilibru între două pericole. Primul constă într-o negare a fondului istoric al multor tulburări și dificultăți, care pot să fie transmise de la o generație la alta de victimele Holocaustului. Numai atunci când contextul istoric va fi elaborat concret în psihoterapia procesului traumatic, care corespunde, în ceea ce privește unele criterii, procedului psihanalitic (vezi secțiunea 4.3.2), se poate întrerupe și → compulsiunea la repetiție transgenerațională. Unii dintre cei persecutați de naziști ne-au împărțit mânia lor în legătură cu faptul că

în curele lor personale raportarea la experiențele de persecuție este frecvent interpretată ca apărare. Aceasta este fără îndoială prima greșeală posibilă în cazul elaborării psihanalitice a trecutului în Holocaust.

Cea de-a doua constă însă într-un fel de „efect halo”: considerarea statutului de victimă ca un element atât de determinant, încât în spatele lui dispare individualitatea analizandului. Astfel se poate repeta stigmatizarea, chiar cu cele mai bune intenții din partea analistului. În centrul unei psihoterapii și psihanalize stă individul, nu doar ca produs al mediului său social, destinului său social și ca membru al grupului său social, ci ca individualitate, ca ceea ce am făcut și încercăm să facem din ceea ce ni s-a întâmplat.

## 7. Tortură și exil

După *Amnesty International*, tortura se practică în prezent în 91 de țări, adică în 50% din țările lumii. Poate că multe astfel de state au subscris la convenția anti-tortură a ONU, dar aceasta a dus adesea numai la încercări de a o masca eficient, ca, de exemplu, „tortura albă”. Aici victima este torturată predominant cu mijloace electronice într-un mod care se poate pune foarte greu în evidență din punct de vedere medical.

În timp ce în Antichitate și Evul Mediu tortura trecea drept o metodă de aflare a adevărului, și mărturisirea smulsă era considerată drept dovadă pentru adevărul în fața legii sau în procedurile inchizitoriale, iluminismul european a pus tortura la index. O dată cu Revoluția Franceză, tortura a fost interzisă pentru prima oară și, în consecință, a dispărut și de facto. Acest progres istoric în iluminare și rațiune a fost pentru prima oară întrerupt de naziștii germani. Și francezii au folosit tortura în războiul din Algeria în anii '50 și, în final, ea s-a răspândit din nou printre regimurile teroriste și dictatoriale din întreaga lume. La 09.12.1975 ONU a emis o rezoluție pentru interzicerea torturii.

În timp ce în epocile anterioare scopul torturii consta în special în extorcarea unor mărturisiri și informații secrete, în ultima vreme ea este folosită din ce în ce mai mult pentru pedepsirea opiniilor politice indezirabile, pentru distrugerea personalității și pentru intimidarea unor întregi grupuri de populație. Un exemplu pentru aceasta este regimul dictatorului Pinochet în Chile. Acolo au „dispărut” cca 8 000 de oameni, respectiv au fost uciși prin tortură. Acest număr a fost „suficient” pentru a paraliza în frică alte părți din populație și a se obține o tolerare a sistemului dictatorial.

Printre posibilitățile de a institui tortura, ca instrument de intimidare socială, trebuie numit în primul rând „doliul înghețat”, un procedeu care a fost folosit în Chile pentru intimidarea populației. Poliția militară și secretă au făcut să dispară, public, persoane cunoscute și chiar mai puțin cunoscute. Atât în mass-media, cât și privat orice formă de doliu după cei dispăruți era interzisă, ceea ce a dus la o ruptură a continuității personalității cu grupul social. Și exilul forțat, alungarea în afara țării a persoanelor care se opun duce la o ruptură în personalitate și în continuitatea socială. Trebuie făcută diferența între „a face dispărut pe cineva” și tortura sistematică, care are forme fizice, psihice și, în unele variante, și farmacologice.

În cazul torturii fizice, nu există josnicie și barbarie care să fie neglijată de torturator. Nu se uită nimic, de la arsuri pe mari suprafețe ale corpului până la tortura cu electroșocuri, plonjarea în excremente până la înțindere, spânzurarea timp de zile întregi, deținerea în spații prea strâmte și supraîncălzite, răni corporale chinuitoare.



În cazul torturii psihice se instituie, printre altele, tortura sexuală, violarea femeilor, bărbaților și copiilor, pentru a pătrunde prin aceste răni în regiunile cele mai intime ale forței de rezistență psihică. Sunt săvârșite execuții false, victimele sunt obligate să asiste la torturarea altor persoane, mai ales a membrilor familiei, uneori a propriilor copii. Prin metode de spălare a creierului, prin → deprivare senzorială (limitarea sistematică a stimulării) se încearcă slăbirea și demoralizarea personalității.

Tot de tortura psihică ține și folosirea sistematică a metodelor de → dublă legătură, ca, de exemplu, așa-zisul procedeu *good guy-bad guy*. Un complice al torturatorului intervine ca un pretins apărător al prizonierului, pentru a-i da acestuia siguranța și a construi o relație de încredere, în care el își va trăda mai ușor secretele. Trădarea secretelor afectează mai departe integritatea morală a persoanei și scopul torturatorului este tocmai această prăbușire interioară, pierderea încrederii și totala zdruncinare a înțelegerii de sine și a lumii, în final „moartea sufletească”.

În cazul torturii farmacologice sunt folosite fie medicamente care declanșează dureri insuportabile fie substanțe care trebuie să frângă puterea de rezistență psihică și somatică. La tortura farmacologică participă adesea medici. Ca droguri inductoare de durere se administrează: histamina, aminacina, triflor-peracin-stelacin, sulfacin. Droguri care creează dependență ca opioizi, heroina sunt menite să provoace torturatului o dependență artificială. Drogurile halucinogene și mijloacele psihotrope vor provoca artificial stări psihotice, pentru a distruge orientarea cognitivă și emoțională a victimei.

Mijloacele de tortură farmacologice și cele psihologice elaborate nu sunt administrate foarte frecvent, dat fiind că sunt necesari torturatori foarte bine pregătiți, care provin în general din clasa medie și superioară. Ca torturatori se folosesc frecvent membri ai claselor inferioare, care au fost instruite sistematic pentru tortură în formațiuni militare și paramilitare.

Formarea călăului se aseamănă adesea structural cu acele metode de tortură care le vor fi administrate apoi victimelor. Preșinerea de grup și spiritul de camaraderie sunt folosite pentru destrămarea progresivă a inhibițiilor naturale ale torturatorului. În general, neofitul este obligat să săvârșească o tortură publică sau chiar o crimă. După aceea, el este legat de grup printr-o „legătură necondiționată de sânge” și poate să fie dispus voluntar pentru tortură. Exercițierea torturii se folosește adesea de metode din teoria învățării, care, ca și desensibilizarea sistematică, destramă treptat temerile și inhibițiile în ceea ce privește aceste acțiuni sângeroase.

#### *Consecințe psihologice ale torturii*

Dovedirea fizică a torturii este adesea dificilă. Unele metode lasă urme specifice, dar multe lasă și urme nespecifice. Cele mai răspândite metode de tortură lasă totuși urme specifice — ca așa-zisa falangă, bătaie peste tălpi. „Tortura telefoanelor”, lovirea victimei cu mâinile goale peste urechi, duce la rupturi lineare, găuri mici și defecte subtile ale timpanului, apoi la tinitus (zgomote supărătoare în urechi și surditate). Se menționează și leziuni ale labirintului.

Consecințele torturii electrice se pun în evidență mai ales în leziunile pielii. În cazul torturii prin scufundare („submarino”) consecințele sunt

pneumoniile, iritațiile cronice ale membranei conjunctive, otita externă (inflamația organului extern al auzului) și eczeme ale organului auditiv.

Supraviețuirea torturii care au fost supuși metodelor de spânzurare se plâng frecvent de dureri de coloană vertebrală, ale articulației pumnului, ale părții radiale a poignetului și ale părții din spate a gambei. Spânzurarea de păr a victimelor poate duce la desprinderea galeei (zona de pe pielea capului). În consecință poate lua naștere o fibroză. O altă consecință a spânzurării victimei de mâini poate fi o leziune a nervilor periferici: aceasta va fi numită neuropatia vitezei mâinilor. Din cauza poziției sale relativ superficiale, nervus radialis este deosebit de afectat; mai sunt menționate și leziuni ale nervus medianus și nervus ulnaris.

Arsurile provocate cu țigara lasă cicatrice maculare de 5 până la 10 mm diametru, care prezintă un centru depigmentat și o periferie relativ neclară, hiperpigmentată.

Consecințele biciuirii și pedepsei cu bâta sunt cicatrice lungi, drepte sau ondulate, lineare, care sunt ordonate asimetric. Legarea victimei poate să lezeze țesuturile subcutanate presate. Astfel poate lua ființă o leziune a nervilor, cu pierderea funcției senzoriale sau motrice.

Tăieturile cu briciul lasă o cicatrice de 5-10 cm lungime și 1 mm lățime, maculară, adesea depigmentată. Dacă peste rană s-a presărat piper se ajunge la hipertrofierea cicatricei. Cicatricile victimelor torturii sunt frecvent asimetrice.

#### *Situația traumatică a torturii*

Situația traumatică a torturii nu prilejuiește mecanisme de adaptare și de stăpânire eficiente. Prin durerile insuportabile provocate, torturatorul încearcă să manipuleze treptat psihicul victimei sale.

Mecanisme relativ eficiente de stăpânire sunt derealizarea, depersonalizarea și reacțiile disociative. Victima reușește uneori chiar să se distanțeze de situație atât de mult, încât torturatorul ține practic în mâini numai un corp fără suflet. Aceste reacții disociative se perpetuează și retrospectiv. Astfel se ajunge la o încapsulare și o clivare a complexului de trăiri determinate de tortură cu urmările sale pe termen lung. Consecințele psihice pe termen scurt și pe termen lung corespund frecvent sindroamelor psihotraumatice generale, deci tulburării de suprasarcină psihotraumatică, tulburării de victimizare, respectiv → sindromului de suprasarcină psihotraumatică complexă.

În cazul torturii, printre *consecințele pe termen scurt* au fost observate în special următoarele simptome (după Schmieding, 1993, 56): atacuri de angoasă, frică și panică care intră în contextul fenomenelor intruzive ale sindromului de suprasarcină și instalează victima adesea într-o poziție de așteptare, ca și cum trauma s-ar putea repeta în orice moment. Stimuli cu un grad foarte mic de asemănare cu situația traumatică pot să declanșeze întreaga stare de panică. De aceea la consilierea și tratamentul victimelor torturii trebuie evitată pe cât posibil orice asemănare cu situația de tortură, de exemplu, purtarea halatelor albe, utilizarea netransparentă a unor aparate, uniformizarea, o atmosferă birocratică etc.

Depresia, resemnarea, neîncrederea și sentimentele de vinovăție corespund tulburării de victimizare și o autojudecare adesea magică, prin

care victima își atribuie sieși culpabilitatea pentru suferința sa. Se adaugă frecvent oboseala, epuizarea, apatia, tulburările de concentrare, dispoziția amară, plâns nemotivat, dorințe suicidare, respectiv, încercări de suicid. Printre reacțiile cvasipsihotice se pot numi halucinațiile vizuale, auditive sau tactile, false recunoașteri, pierderea sentimentului timpului și spațiului, ca și pierderea orientării. Relațiile sociale ale victimei sunt frecvent marcate de tulburări de comunicare, agresivitate și mânie intensă, hiperactivitate iritabilă și tulburări sexuale. Starea depresivă corespunde unei inapetențe.

Și *consecințele pe termen lung* ale torturii prezintă esențialmente un complex de aspecte ale sindromului general psihotraumatic. Din cauza situației extreme traumatice, apar și fenomene psihotice, ca halucinațiile, ideile paranoide, dar și alterări maniacale de personalitate. Automedicația și autovindecarea sunt căutate în abuzul de alcool și de medicamente. Victimele torturii trebuie să uzeze de toate forțele lor psihice pentru a supraviețui, în viața cotidiană, la experiențele adesea împovărătoare ale exilului, pentru a fi capabile de supraviețuire. Forțele psihice nu sunt suficiente pentru a se ocupa mai departe de tulburările interne suferite, pentru a veni în întâmpinarea tuturor semnalelor de angoasă cu o preocupare înnoită pentru experiența indicibilă.

Chiar în condiții normale, stăpânirea situației de exil poate suprasolicita posibilitățile psihice. Supraviețuitorii torturii sunt frecvent obligați să caute azil în străinătate, dacă nu sunt exilați forțat imediat după eliberare. Pentru a rămâne funcțional din punct de vedere sufletesc în situația suprasolicitantă de exil, experiența torturii este adesea încapsulată, refulată, sechestrată inconștient și „eliminată”. Lee (1988) oferă o vedere de ansamblu asupra factorilor de suprasarcină, care sunt legați de situația de exil:

1. Stresul de migrare, pe care Lee îl consideră din următoarele puncte de vedere:

- experiența ante-migrare

Aici joacă un rol statusul socioeconomic de dinainte de fugă al familiei, felul de comunitate din țara-mamă, persoana care a fost înainte de fugă principalul îngrijitor al familiei, sistemul educațional, asistența medicală, timpul liber, experiențele traumatice în familie, tulburări comportamentale sau rănilor de dinainte de fugă, gradul de persecuție și de tortură;

- experiența migrării

hotărârea de a părăsi țara (de ce, când, cine s-a hotărât?); experiențe traumatice în timpul fugii, de exemplu, pirați, viol, foame, pericole mortale, experiențe de lagăr, despărțirea de/sau pierderea persoanelor de relație, nesiguranța recunoașterii;

- experiența postmigrare

probleme de vorbire, probleme școlare, șoc cultural, criza financiară, mediu și vecinătate schimbate, alterări ale constelațiilor de relație și ale mărimii familiei, experiențe cu noul mediu.

## 2. Aculturație

Refugiarea este supusă celor mai diferite norme. Gradul de aculturație (adaptarea la noua cultură) depinde de durata șederii în țara de primire, diferența culturală între patrie și țara de primire, de vârsta la migrare, de uzanțele lingvistice în familie, în mediu, de exemplu, la școală, de gradul de aculturație al familiei respectivelor persoane de relație.

## 3. Stresul specific perioadei de viață respective

Aici Lee diferențiază la tineri faza de separare și cea de diferențiere, de identitate și de așteptare de sex-rol. Alte vârste ridică problemele lor speciale.

## 4. Stresul familial

Conflictele intergeneraționale și conflictele speciale, care rezultă la persecuție și fugă, joacă un rol, dar și simptomele psihice, sentimentele de culpabilitate, agresiune, sentimente compensatorii ale copiilor față de părinți etc.

## 5. Considerarea capacităților personale ale refugiatului

Aici trebuie amintite capacități de adaptare, → strategii de coping (capacități de rezolvare a problemelor), credință, strategii de autoajutorare a comunității de refugiați.

## 6. Atenția față de reprezentările specific culturale ale bolii

Este recomandabilă pentru toate bolile și la consilierea refugiaților. Fiecare cultură posedă propriile percepții și aprecieri ale simptomului. Fiecare cultură are propriile sale forțe în tratarea simptomelor și propriile reprezentări, adesea ritualizate, despre tratamentul specific. Medicii și consilierii trebuie să se informeze neapărat asupra fondului specific cultural de reprezentări despre boală și vindecare.

După criteriul → minimei diferențe, *la terapia victimelor torturii* trebuie concentrată atenția asupra settingului sau modalităților comportamentale ale consilierului/terapeutului, pentru a nu fi evocate angoase care pot să amintească de tortură. Principiile fundamentale sunt ascultarea, în special a se menține deschis diferențelor culturale.

Din cauza diferenței de limbă este nevoie uneori de traducător. Astfel este posibilă o uniune triadică, extinderea → alianței terapeutice la trei persoane.

La alegerea traducătorului trebuie respectate următoarele reguli: traducătorul trebuie să păstreze contactul vizual cu pacientul, traducătorul și pacientul nu trebuie să fie cunoscuți apropiați, traducătorul trebuie să se mențină sub supervizare și să dispună de anumite cunoștințe medicale și terapeutice. El trebuie să cunoască metodele de tortură și fondul etnic, să exercite o traducere cât se poate de exactă, trebuie să își controleze sentimentele și reacțiile în toate condițiile. Rivalitățile între traducător și terapeut trebuie lămurite — traducătorul nu trebuie să intervină niciodată în situație; psihodinamicile triunghiului (pacient-traducător-terapeut) trebuie să fie elaborate.

Eventual și vârsta, și sexul traducătorului trebuie să fie luate în considerare la alegerea acestuia. Într-o convorbire ulterioară, terapeutul și traducătorul se pot înțelege și asupra unor semnale corporale care au diferite semnificații în diverse culturi. În cazul victimelor torturii trebuie acordată atenție explicării înțelegerilor în ceea ce privește fiecare măsură terapeutică. În domeniul somatic, trebuie ținut seama de faptul că tratamentele stomatologice pot declanșa atacuri de panică dacă dentiția a fost implicată în actele de tortură.

De regulă, supraviețuitorii torturii nu au nevoie în psihoterapie de medicamente. Totuși există indicații pentru psihotrope care au scopul de a-l face pe pacient să fie capabil de psihoterapie. Analgezicele pot să fie prescrise pentru alinarea unor simptome fizice, pentru a facilita adormirea; antidepresivele, de exemplu, imipramina, pot avea o acțiune analgezică și hipnotică. Efectul antidepresivelor triciclice la SBSP nu a fost pe deplin clarificat (Loewenstein, 1991). Tranchilizantele și anxioliticele, mai ales benzodiazepinele, pot să fie prescrise pe termen scurt, datorită efectului sedativ și reglator al somnului. Per ansamblu se poate afirma aici că la psihoterapia supraviețuitorilor torturii farmacoterapia nu este necesară; poate exista o indicație pentru susținerea și facilitarea metodelor psihoterapeutice.

*Măsurile psihoterapeutice* în sens propriu, fie că sunt orientate psihanalitic, fie mai degrabă comportamentalist, au următoarele scopuri. În primul rând, conform principiilor generale ale terapiei traumei, ele trebuie să ofere o atmosferă deschisă în conversație, cu posibilitatea de a povesti istoria traumei atât de detaliat și de complet pe cât dorește pacientul. Aici trebuie ținut seama cu deosebire de procesul fazic.

Măsurile de protecție și restabilirea membranei traumatice se cer în special în fazele de intruziune. Interpretarea treptată și străpungerea apărării sunt indicate, dimpotrivă, în fazele de negație. Terapeutul nu trebuie să ia în nici un caz o poziție inchiștorială, care îi poate aminti pacientului de chestionarea sub tortură. El nu are voie însă nici să ocolească temele delicate ale experienței torturii, ci trebuie să lase să fie recunoscut, prin metode adecvate, că el este informat despre situația de tortură.

Experiențele de tortură sexuală sunt de obicei investite atât de mult cu rușine, încât pacientul nu dorește deloc să vorbească despre aceasta. Dacă terapeutul, dimpotrivă, lasă să se înțeleagă, într-o situație potrivită, că și el însuși este informat despre practicile de tortură și poate vorbi cu o anumită siguranță despre aceasta, atunci, conform experienței acumulate în „Centrul din Berlin pentru Victimele Torturii“, el îl poate încuraja pe pacient să comunice și el cu terapeutul lui despre aceste experiențe deosebit de distructive (comunicare personală a lui Norbert Gurriss). Terapie victimelor torturii trebuie să îndeplinească trei scopuri:

1. Întărirea apărării și ameliorarea adaptării generale la statutul profesional actual.
2. Întărirea, respectiv, restabilirea conexiunii între dezvoltarea pre și post-traumatică a personalității, prin intervenții care sunt orientate asupra istoriei de viață, dar nu obligatoriu asupra experienței torturii.
3. Prelucrarea experienței torturii și reintegrarea părților de personalitate clivate care au fost legate de aceasta.

Ofertele de ajutor pentru adaptarea personalității la prezenta situație de viață cuprind măsuri medicale, socialterapeutice și psihologice. La realizarea acestor trei scopuri joacă un rol deosebit și alegerea settingului. Travaliul cu familia sau cu grupul de relație apropiat este deosebit de indicat pentru realizarea scopului nr. 1. Reintegrarea istoriei de viață și apropierea de elaborarea situațiilor de tortură poate fi încercată cu metode foarte diferite.

În *Rehabilitation Center for Torture Victims (RCT)* din Copenhaga se lucrează cu o metodă nivelară, a psihologiei abisale (vezi Vesti, Somnier și Kastrop, 1992; Somnier și Kenefke, 1986). Psihoterapia inspirată din psihologia abisală era oferită după următoarele criterii de alegere: probleme de forță a Eului, tipul personalității pretraumatice, felul → mecanismelor de apărare. O contraindicație prezintă proiecția ca mecanism preferat de apărare. Este luată în considerare capacitatea intelectuală a pacientului pentru forma de terapie abisală și factorii culturali, care fac să pară mai favorabilă una sau alta dintre formele de terapie. Desfășurarea terapiei traumatice abisale pentru victimele torturii parcurge următoarele faze:

1. Debutul.
2. Travaliul la nivelul cognitiv.
3. Travaliul la nivel emoțional.
4. Reintegrarea.
5. Finalul terapiei.

*Faza 1. Debutul.* La primele ședințe terapeutice supraviețuitorul torturii este de regulă deosebit de angoasat și neîncrezător. Construirea unei alianțe terapeutice cu încredere reciprocă și respect este primul pas în această direcție. Aici, pacientul testează în mod inconștient → reacția contra-transferențială a terapeutului și stabilirea alianței terapeutice.

În ceea ce privește conținutul, în această fază se încearcă stabilirea unei conexiuni între simptome și metodele de tortură. Aici pacientului i se vor mai da noi informații despre metodele de tortură și scopurile lor. Aceasta stimulează relația de încredere, dat fiind că pacientului îi devine clar că terapeutul recunoaște simptomele ca fiind provocate de tortură. În această fază, relatarea torturii este în cele mai multe cazuri turuită doar și este lipsită de aspectele personale ale pacientului.

*Faza 2. Travaliul la nivel cognitiv.* Scopul acestei faze este prelucrarea legăturii strânse între corp și psihic. Sunt indispensabile pentru aceasta cunoștințele profunde despre metodele de tortură și efectele ei.

Împreună cu pacientul se vor discuta în această fază mai în detaliu experiențele de tortură ale acestuia. Vor fi elaborate și golurile de memorie sau situațiile pe care pacientul le povestește cu deosebită neplăcere. Pericolul actual constă într-o inițială înrăutățire a simptomului, dat fiind că amintirile refulate intră acum în conștiință. Pacientului trebuie să îi fie explicat că în această situație el poate amenința să întrerupă terapia. Formarea unor metafore terapeutice comune, care pot să pună în imagini indiciabilul, este de o importanță deosebită și combate gândirea concretă care stă la baza refulării.

*Faza 3. Travaliul la nivel emoțional.* Aici se ajunge destul de frecvent la suprapuneri cu faza 2. Specificitatea ei este că pacientul poate să-și retrăiască și să-și abreaționeze experiențele sale reprimite. Terapeutul are

aici o funcție de conținere (*holding function* după Winnicott, 1967). El ascultă empatic relatarea experiențelor pacientului și îi face astfel posibilă o nouă orientare.

Treptat se ajunge ca experiența torturii să fie percepută ca ceva trecut, care poate că nu s-a stins încă, dar care nu mai este totuși nici actual. Pacientul recunoaște că torturatorul a căutat intenționat punctele sale slabe și s-a folosit de ele nemilos, privit din afară. El recunoaște că răspunde normal situației traumatice și că fiecare om ar fi reacționat într-un mod asemănător la aceasta.

Elaborarea angoasei și mâniei sunt componente importante ale travaliului la nivel emoțional. La elaborarea rezistenței împotriva amintirii trebuie avut grijă ca la fiecare ședință pacientul să perceapă un efect eliberator al amintirii și să fie laudat de facto pentru curajul său de a depăși rezistența. Trebuie deci să existe o balanță între metodele care activează și susțin experiența, pentru ca pacientul să se poată apropia relativ sigur și protejat de experiență. Apropierea nu trebuie forțată. Dacă pașii vor fi lăsați chiar în seama pacientului însuși, el poate recăștiga și reglarea sentimentului său de siguranță.

O metodă folosită și în terapia cognitiv-comportamentală este metoda, recomandată de Drees (1989), a ancorării pretraumatice. Aici terapeutul se leagă de experiențele bune pretraumatice, de exemplu, experiențe din copilărie, până când pacientul își regăsește contactul pierdut cu situația pretraumatică. Numai pe această bază se va îndrăzni retrăirea situației traumatizante.

*Faza 4. Reintegrarea.* În această fază, posibilitățile psihice eliberate prin elaborarea experienței traumatice vor fi folosite pentru construirea unui model intern și unor modalități comportamentale interne. Situația de tortură nu este prin aceasta uitată, dar ea va fi privită ca o experiență trecută. Pacientul încearcă acum să se integreze în situația socială prezentă. Aici trebuie ținut seama, din punct de vedere terapeutic, de contextul social-politic și de situația de exil.

*Faza 5. Finalul terapiei.* Acum se trece în revistă, retrospectiv, desfășurarea întregii terapii. Pacientul este asigurat că se poate întoarce la terapeut de fiecare dată când intervin probleme și în viitor poate desfășura cel puțin o terapie scurtă.

În RCT Copenhaga se acordă o valoare deosebită și metodei *Testimonia*, a mărturisirii deschise a supraviețuitorului (Agger și Jensen, 1990). După o descriere a experienței sale traumatice și a situației de exil, supraviețuitorul certifică public veracitatea spuselor sale. Apoi mărturisirea îi va fi citită în mod ritual, pentru a transforma trăirea sa individuală într-o mărturie (*testimony*), care își află recunoaștere publică. Într-adevăr, documentarea sistematică a relatărilor de tortură în RCT Copenhaga în diferite contexte politice a avut deja efecte, în chestionarea unei susțineri politice sau științifice a regimurilor de tortură. Asemănătoare cu RTC sunt și ofertele de terapie și scopurile în centrul de tratament pentru victime ale torturii din Berlin.

O particularitate a organizării terapeutice din Berlin este folosirea hipnozei în relație cu terapia comportamental-cognitivă. Un exemplu detaliat se află la Fischer și al. (1994). Descoperirea și reanimarea resurselor vitale are loc în hipno-terapia lui Erickson prin inducerea unei stări de transă, cu o călătorie condusă prin fantezie spre reprezentările imagistice ale trăirii pretraumatice. Iată aici o descriere de caz.

Un pacient, care a fost excesiv torturat, suferea de dureri puternice, care călătoreau prin tot corpul. Hipno-terapia și imaginația dirijată după Lazarus au făcut să „se plimbe” chiar și simptomele până atunci fixe. După o întărire și o reanimare suficientă a resurselor pretraumatice poate să fie îndrăznită metoda *re-experiencing* după Foy (1992), retrăirea situației extrem traumatice de tortură. Au fost realizate cu pacientul de două ori câte opt încercări de *re-experiencing*, iar după trei luni de două ori câte cinci încercări. La fiecare astfel de încercare, pacientul putea să hotărască cât de mult timp, cât de intens sau dacă vrea să participe cumva. Spre surpriza sa, deja după cea de-a doua încercare, angoasele sale s-au diminuat cu 40%, după scala SUD (*Subjective Units of Distress*) a lui Wolpe. Până la a opta încercare s-a încetinit tempoul diminuării angoasei, dar s-a ajuns totuși la o valoare de 70% pe scala SUD. Cu fiecare încercare el evidenția din ce în ce mai multe particularități ale torturii și experienței de detenție.

Cea mai mare parte a acestor particularități fuseseră până atunci clivate, din cauza suprasarcinii emoționale. Trecerea prin situația traumatică a fost însoțită de reacții afective vehemente. După un sentiment inițial de frică, → neajutorare și culpabilitate personală, au dominat apoi din ce în ce mai mult sentimentele de ură, în final doliu și plâns. Fanteziile de ucidere și de răzbu-nare au fost susținute și au fost elaborate sentimentele de culpabilitate care urmau. Ele au fost puse în relație cu intențiile conștiente ale pacientului. Expresia mimică, poziția corpului și starea dispozițională a pacientului s-au modificat pozitiv după fiecare ședință.

A fost atunci posibilă o convorbire despre tortura trăită, fără reacțiile de evitare de până atunci. Dispăreau treptat simptomele psihosomatice, care la început existau în număr mare. După un tratament de doi ani, după instalarea tuturor componentelor acestui concept terapeutic integrativ, pacientul trăiește cu o reducere cu 90% a simptomaticei sale. El se simte din nou în stare să trăiască, nu mai are gânduri suicidare și doarme pe noapte în medie șapte ore. Printre simptomele sale inițiale se numărau tulburări masive de somn.

## 8. Traume din copilărie<sup>10</sup>

Istoria cercetării traumatizării psihice la copii este un capitol puțin zgometos al disciplinelor care au participat. Retrospectiv, pare greu de conceput că au putut fi trecute cu vederea urmările catastrofale ale separărilor la vârsta sugarului și a copilului mic, mai ales în creșe și clinici pediatrie, ca și fenomenul de masă al maltratării copiilor și al abuzului sexual al acestora. Sensibilizarea „lumii profesioniștilor” și publicitatea pentru vulnerabilitatea lumii interioare a copilului au trebuit să se instaleze împotriva unei „ne-cunoașteri” generale, care a fost menținută prin refulare și negare masivă individuală și colectivă.

Importante enunțuri despre teoria efectului traumei la copii au fost emise de Anna Freud și colaboratoarele ei, în timpul celui de-al doilea război mondial. Ele au cercetat, de exemplu, copiii mici, care au fost luați de părinții lor în adăposturi în timpul bombardamentelor asupra Londrei, comparându-i cu copiii care au fost evacuați la țară, departe de părinții lor. Ele au ajuns la rezultatul că pentru copiii mici, rămânerea lângă o figura parentală unitară stabilă este mai puțin suprasolicitantă, în ciuda bombardamentelor, decât cazul în care copilului i se asigură securitatea fizică, dar în condițiile unui șoc de despărțire (Bowlby, 1976), ale unei traume de separare. Aceste rezultate au fost dezvoltate mai târziu de colaboratorii ei, mai ales soții Robertson, în cercetări despre comportamentul de separare la copiii mici; rezultatele lor au format apoi baza pentru renunțarea, la începutul anilor '60, la restricțiile severe pentru vizitele părinților la copiii mici internați în spitalele din Anglia. Așa cum știm, copiii mici cu maladii somatice, care trebuie să fie internați în clinici pediatrie, sunt într-un mare pericol de a fi traumatizați, nu numai prin stresul de separare, ci și prin abordările diagnostice și terapeutice.

Lucrările deschizătoare de drum în dezvoltarea infantilă, realizate predominant de psihanalisti (Sigmund Freud, Anna Freud, Rene Spitz, Erik Erikson, John Bowlby, Anna și Joyce Robertson) ca și cele mai noi rezultate din cercetarea asupra sugarilor (Daniel Stern, 1985 și Joseph Lichtenberg, 1991a) au realizat între timp un codex stabil de cunoaștere, care face posibilă formularea, în linia de dezvoltare din perioada infantilă până la adolescență, a unor sarcini, teme, riscuri și devieri specifice în domeniul intrapsihic și interpersonal, ca și conexiunea între traumă și dezvoltare. Prin cercetările clinice și experimentale psihologice este între timp posibilă descrierea încă de la sugari și copii mici a unor mecanisme de apă-

rare și → strategii de coping. La suprasolicitări, eventual repetate, prăbușirea lor se manifestă prin formațiuni simptomatice (care pot fi înțelese ca încercări nereușite de adaptare și autovindecare), în cazul extrem ca traumă psihică.

În mod fundamental, la trauma copilului trebuie să se țină seama de stadiul de dezvoltare cognitivă, efectivă, → psihosexuală și socială, alături de factori somatici innăscuți/dobândiți, care pot să acționeze ca factori de risc, de exemplu, traumatisme craniene ușoare în copilăria timpurie sau ca factori protectori, de exemplu, așa-zisul *easy temperament*<sup>11</sup>. Tabelul 13 oferă o viziune de ansamblu asupra:

1. Conexiunii între sarcinile sau temele de dezvoltare, devierile traumatizante ale acestora (situații traumatice), strategii de apărare și de coping. Acestea sunt codeterminate de nivelul de dezvoltare cognitivă și de factorii protectori.

2. → reacția traumatică cu formare de simptom, de exemplu, SBSP, a → procesului traumatic, a abordării traumatice și posibilităților de prevenție.

La fiecare copil sunt de regulă afectate de experiențele traumatice domeniul de dezvoltare specifice. Aceste experiențe trebuie deci să fie examinate pentru fiecare caz în parte. Expresia Annei Freud (1963): „linii de dezvoltare” (*developmental lines*) ni se pare deosebit de potrivită pentru a desemna o temă afectată de o experiență traumatică, respectiv, „liniile” coerente în dezvoltare.

Tabelul 13: Traumatizare și sarcini de dezvoltare

Vârsta	Sarcini și teme de dezvoltare	Alte ter.	Strategii de coping și de apărare	Alitari traumatizante respectiv „situație traumatică”	Reacție traumatică cu formarea de simptome, respectiv „SBSP”	Proces traumatic	Abordare terapeutică	Prevenție
Sugar	„Incredere primară”							
Copilaria mică	„Reglarea relației”, „dialog”							
Vârsta școlari-tății	„Imaginare corporală”, „autonomie”							

<sup>10</sup> În următoarele pagini vor fi menționate rezultatele unor cercetări și studii de caz care au fost favorizate de Oficiul de Asigurări al Landului Baden.

<sup>11</sup> „Temperament facil” - este vorba despre copiii „ușor de îngrijit”, care iau lucrurile ușor, cu care adultului îi este ușor să trateze. — N. t.





rea terapeutică pacientul a fost atent la posibila relație cu traumă. S-a arătat că el a ales ca apărător de durată un câine care aparținea aceleiași rase ca și cel care îl rănise atât de rău. Amintirea traumei de șoc a accidentului surprinzător pentru băiețel, provocată de animalul agresiv și maltratat de stăpânul său, a apărut în terapie treptat — se pare că angoasa din copilărie a fost apărută cu succes de compensarea creativă de a alege drept apărător un câine lup. Criteriul nr. 3 al SSCP a fost transformat deci în dezvoltarea ulterioară și a fost transformat chiar în contrariu.

Frica traumatică în fața atacatorului de nestăpănit a devenit atașament și iubire pentru un tovarăș drag.

Totuși experiența traumatică a rămas activă într-o stare de trăire traumă-specifică, atunci când era amenințat cu despărțirea de prietena lui dragă. Traumei de șoc i s-a alăturat în copilărie o traumă de separare, din cauza internării îndelungi, traumă care s-a legat la copil de durerile insuportabile și de pericolul de moarte. Paralel cu aceasta, situația critică, → starea de trăire suicidară a tânărului a adus cu ea anxietăți insuportabile și „dureri” pe care pacientul le numește „sufletești”.

În această stare se manifestă disperarea, depresia și pierderea orientării de viitor, ceea ce corespunde criteriului 4 al sindromului traumei din copilărie.

Remarcabil la acest pacient este și îndepărtarea ambivalentă de oameni, care poate fi pusă pe seama unei → scheme de deziluzionare care acționează circumscris și care a provocat complementar apropierea emoțională de același fel de animal ca și cel care a provocat trauma.

Pe baza unei crize actuale a adultului se pot recunoaște indiciile traumei din copilărie, dintre care unele sunt elaborate și modificate prin măsuri traumacompensatorii.

## 8.1 Factori de risc și factori protectori în dezvoltarea infantilă

Prin factori de risc înțelegem evenimente sau circumstanțe de viață suprasolicitante, care favorizează individual sau în co-acțiune o tulburare psihică sau o boală. Ea formează în mod statistic un „risc” de dezvoltare defectuoasă sau tulburări psihice.

Factorii situaționali traumatici pot fi cuprinși în acest concept mai larg de riscuri. Oricum la ei se potentează riscul de îmbolnăvire și ar echivala cu o edulcorare și o bagatelizare, dacă am clasa maltratarea severă a copiilor și tinerilor ca un „factor de risc”.

Din punct de vedere terminologic, ar trebui să fie semnificativă diferențierea între factori de risc și factori situaționali traumatici în sens îngust. Cele două grupuri de factori pot să colaboreze în mod fatal în sensul unei → traume cumulative. Astfel o traumă de șoc va fi mai rău elaborată atunci când procesul de descărcare al copilului este îngreunat sau din nou întrerupt de relațiile familiale deja suprasolicitante. Astfel de circumstanțe de viață sociale conflictuale rămân în mod normal poate un factor de risc „subtraumatic” totuși, în combinația numită, ele pot deveni o situație trau-

matică. Dimpotrivă, circumstanțele de viață protectoare apără de traumatizare, în ciuda potențialelor evenimente și factorilor situaționali traumatici, și împiedică instalarea unui proces de elaborare a experienței traumatice.

Deschizător de drumuri pentru cercetarea factorilor de risc pentru îmbolnăvirea ulterioară nevrotică sau psihosomatică în Germania este studiul lui Dührssen din anul 1984. Autoarea compară un eșantion clinic cu un grup de populație normală din perspectiva unor anumite evenimente de viață, posibil suprasolicitante, pe care le-a relevat pe baza experienței ei ca psihanalistă și le-a adunat într-un „index de suprasarcină” individual. Acesta este la populația clinică semnificativ mai înalt. Apoi el a fost corelat pozitiv cu simptomele unei liste de tulburări funcționale și psihovegetative, în populația clinică la fel ca și în cea ne-clinică.

Factorii de risc cercetați de Dührssen nu sporesc doar riscul de formare în viața ulterioară a unei tulburări psihice care necesită tratament. Însumați, ei participă, în valuri, la diminuarea sau labilizarea sentimentului de bine psihosomatic.

În mod uimitor, din cercetările lui Dührssen lipsesc factorii traumatici în sens restrâns, ca maltratarea corporală a copilului, accidente severe, operații și internări în spital sau abuz sexual. Dacă acești factori sunt completați și se adaugă alte circumstanțe de viață care nu au fost luate în considerare de Dührssen, atunci, după Egle și al. (1996, 19), rezultă lista factorilor de risc, respectiv, factorilor situaționali de risc, respectiv, a factorilor situaționali potențial traumatici, care au fost detaliați în secțiunea 3.2.1.

Dintr-o trecere în revistă a studiilor de până acum, realizată de Ulich (1988), reiese că băieții sunt mai vulnerabili decât fetele. Apoi se pornește de la o interacțiune nonliniară între factorii individuali. În timp ce acțiunea unui singur factor este mai degrabă redusă, în cazul apariției a doi factori crește probabilitatea ca tulburarea de dezvoltare să apară, sub influența multiplicității lor.

Factorii protectori pot să împiedice acțiunea factorilor de risc sau traumatici sau să reechilibreze prejudiciile care au apărut deja (acțiune corectivă). O listă de factori protectori cunoscuți în prezent a fost prezentată în secțiunea 3.2.1.

Pentru a putea acum să determinăm o reală *împovărare* biografică, spre deosebire de suprasarcină, propunem punerea în relație a factorilor de risc cu cei protectori. Se face ipoteza că factorii protectori trebuie să corespundă, în gradul lor de forță, factorilor de risc, respectiv, de suprasarcină traumatică. În *Inventarul Köln pentru traumă* se oferă un profil de împovărare, conform acestui criteriu. Pornim de la ipoteza că resursele protectoare nu sunt numai generale, ci și *disponibile* într-o situație potențială concretă.

De exemplu, în cazul abuzului sexual al copiilor, copilul nu îndrăznește să vorbească despre întâmplarea rușinoasă pe care a trăit-o cu un părinte, cu care are de altfel o relație pozitivă, astfel că el rămâne singur cu experiența sa. Motivele acestei dificultăți de comunicare pot să fie foarte diferite la diferiți indivizi. În aceste cazuri, pentru elaborarea traumei este hotărâtor totuși faptul că în situația concretă nu a fost posibilă nici o susținere. Factorii de risc menționați intervin ca *suprasar-*

cină în „profilul traumatic“ al unui subiect. Ei vor deveni *factori de împovărare* dacă nu pot să fie echilibrați de resurse protectoare, respectiv, corectoare.

O întrebare interesantă, care nu a mai fost cercetată încă, după câte știm, este cercetarea unui fel de efect de imunizare după factorii de risc, care pot să fie echilibrați de factori protectori.

## 8.2 Situație — reacție — proces. Trauma din copilărie în modelul desfășurării procesului traumatic

Pentru a aprecia particularitatea unui efect traumatic asupra copiilor, trebuie să pornim de la faptul că înțelegerea de sine și de lume a copiilor, care va fi zdruncinată prin experiența traumatică, este încă în construcție, se află în dezvoltare. Înțelegerea situației este limitată de nivelul cognitiv, care în general este orientat mai mult concret și mai specific personalității decât la adulți. De aceea copilul tinde să atribuie unor persoane chiar și procese suprapersonale cum sunt catastrofele naturale; figurile parentale puternice i-au refuzat protecția, poate pentru că a fost neascultător. Copilul nu poate să își formeze decât o reprezentare limitată despre circumstanțele realiste în care a apărut trauma, pentru că el nu poate avea o privire de ansamblu și nici nu poate reconstrui în memorie desfășurările complexe și acțiunile umane care duc la dezastrul său. Lacunele în înțelegerea de sine și de lume a copilului sunt acoperite prin constructe auxiliare „antropomorfe“, acestea desigur cu atât mai mult cu cât mai mare este nevoia și urgența copilului.

Determinate de o gândire „pre-operatorială“, „magică“ în sensul lui Jean Piaget, sunt adesea fantasmele de intervenție pe care le dezvoltă copiii pentru a opri nenorocirea sau de a o face, retroactiv, să nu se fi petrecut (Pynoos și Nader, 1993). Acestea trebuie să modifice evenimentele care au premers catastrofei, să întrerupă desfășurarea acțiunii traumatice, să facă să nu se fi întâmplat moartea sau rănile de la sfârșit. Printre aceste mecanisme traumacompensatorii pot fi socotite și strategiile disociative. Autorii amintesc exemplul unei fetițe abuzate sexual de tată, care se transformă în fantezia ei într-un spiriduș invizibil. În această identitate fantastică ea se putea opune avansurilor tatălui și devenea atât de mică și de neînsemnată încât tatăl ar fi trebuit să-și piardă interesul față de ea. În procesul traumatic asemenea fantezii protectoare pot duce chiar până la formarea unei identități separate; în starea de trăire a „spiridușului“, fetița și mai târziu femeia adultă adoptă un anumit comportament de rol, care poate fi particularizat prin gestică și mimică. Raportul cu situația traumatică originară este tăiat în această stare, ceea ce nu pare de mirare dat fiind că ea a fost inventată spre protecția împotriva reîntoarcerii experienței traumatice (vezi și 4.4).

În trecerea de la constelația traumatică situație-reacție la proces, copilul formează scheme care trebuie să servească compensării, echilibrării

experienței traumatice. → Schema traumacompensatorie prezintă trei aspecte parțiale: unul etiologic, care se ocupă cu originarea catastrofei, un aspect restaurativ care țintește la reîmpăcarea, respectiv, anularea, de care țin și fanteziile de intervenție și, în final, un aspect preventiv; aici sunt prelucrate reguli cognitive-emotionale pentru a fi evitată pe viitor repetarea catastrofei. Aceste activități compensatorii, care lasă să se vadă adesea o mare cantitate de creativitate și inteligență, se mișcă în cadrele dezvoltării cognitive și afective specifice vârstei. Peste toate, schema traumacompensatorie trebuie să aducă sub control schema traumacompensatorie stocată în „schema traumatică“ senzorio-motorie și să echilibreze forțele în mod mai mult sau mai puțin realist și coresponsător situației.

Dacă dorim să analizăm acum simptomatologia și sindroamele psihopatologice care se formează ca urmare a experiențelor traumatice din copilărie, atunci putem înțelege *simptomele ca formațiuni de compromis* direct din influența directă a experienței traumatice și a eforturilor compensatorii. Într-un mod comparabil, începând cu Freud, considerăm simptomul nevrotic ca o formațiune de compromis între dorința pulsională și forțele de apărare îndreptate împotriva acesteia. Aici se deschide un teren complex de cercetare. Față de posibilitățile creatoare multiple ale copilului în încercarea sa de a învinge trauma, ar fi naiv să așteptăm o conexiune relativ unilaterală între situația traumatică și tablourile clinice ale maladiilor sau simptomelor. Mai degrabă, unele modalități de trăire și de comportament simptomatice, ca depresia, anxietatea, tablourile disociative, atacurile psihogene sau dependența, pot fi înțelese pornind de la conflictul între scheme traumatice și măsuri traumacompensatorii.

O deosebire fundamentală în ceea ce privește înțelegerea simptomelor și proceselor patologice pare să fie cea între traumatizarea intra și extra-familială. Traumele ne-familiale nu zdruncină fundamental înțelegerea pe care o are copilul față de securitatea unei lumi în care el poate crește apărut de figuri parentale puternice. Chiar și atunci când funcția protectoare a părinților „eșuează“ trecător, totuși sistemul de relații și de siguranță intrafamilială rămâne neatinsă mai departe. Acestei situații îi corespunde o deosebită semnificație protectoare a unui sistem familial intact sau cel puțin a unei figuri de legătură pozitive. Șchița unui sistem de reguli sau de scheme traumacompensatorii este aici relativ simplă: lumea externă este poate periculoasă și amenințătoare, dar în „sânul“ familiei și al sinelui ca organizare simbolică există siguranță și susținere demnă de încredere. Dacă această schemă este foarte „generalizată“ din motive de apărare, atunci ia naștere în procesul traumatic o structură fobică, care reușește totuși să delimiteze o zonă periculoasă din ce în ce mai restrânsă și o restrânge la obiecte și locuri relativ departe de subiect.

O stare mult mai complexă apare atunci când, în cazul violenței familiale sau abuzului sexual în familie, chiar figurile familiale de legătură sau de protecție au devenit agresori traumatizanti. Aici eforturile traumacompensatorii de cunoaștere ale copilului ajung într-o fundătură periculoasă. După ce criteriile se mai poate face acum diferența între figurile de relație prietenoase și dușmănoase, amenințătoare și de ajutor?

Dacă tatăl violent este rău, atunci sinele este părăsit fără apărare. Dacă tatăl este bun, și sinele a meritat „pedeapsa îndreptătită“, atunci se păstrează o figură parentală idealizată, pe care copilul o poate menține pen-

tru a fi armat împotriva unui mediu extrafamilial periculos. Legitimările pe care le pot inventa figurile familiale de relație pentru comportamentul lor sexual sau agresiv îl încurcă adesea pe copil și mai mult în posibilitățile lui de cunoaștere și măsurile lui compensatorii.

O consecință relevantă pentru psihotraumatologia generală rezultă din eforturile de a compensa abuzul sau maltratarea intrafamilială intenționată: copilul își pierde capacitatea de a face o diferențiere sigură între obiecte prietenoase și dușmănoase, respectiv, între locuri sigure și locuri nesigure. O consecință pot fi atacurile de panică generalizată, ca în clasi- ca nevroza de angoasă, în care pacientul cade pradă angoasei sale inexplicabile și altor angoase generalizate ca agorafobia. Vom dezvolta logica traumacompensatorie a acestor tablouri simptomatice în secțiunea următoare pe baza unui exemplu de caz.

O altă strategie compensatorie este relevantă la angoase care cuprind sinele fără criterii exterioare recunoscutibile — comparabil unui atac al unor figuri relaționale imprevizibile, care au supus copilul sexual și/sau l-au maltratat corporal; este vorba despre așa-zisele mecanisme de „clivare”. Kernberg, care a fost multă vreme considerat ca unul dintre cei mai avangardiști dintre cercetătorii așa-numitei tulburări *borderline*, a desemnat clivarea acută în reprezentări de obiect „bune” și „rele” ca fiind caracteristică pentru această tulburare (1975). Funcția „autosalvatoare” a așa-zisei „clivări” este clară, dimpotrivă, când pornim de la ideea că granița între bine și rău, prietenos și dușmănos poate să fie realizată pe căi compensatorii în cazul traumelor intrafamiliale, pentru a evita completa pierdere a orientării. Clivarea ascuțită între aspecte „bune versus rele” ale schemei persoanei păstrează o orientare bazală, fără ca acest copil să dispună de criterii realiste pentru a putea diferenția între comportamente abuzive, egoiste sau chiar dușmănoase pe de o parte și atenția pozitivă și comportamentul relațional pozitiv. Corespunzător, introducerea partenerului de interacțiune într-o categorie sau în cealaltă are loc arbitrar la persoanele care nu pot obține competența socială de a realiza fiabil și adecvat din punct de vedere social aceste diferențieri sau, mai exact, a căror capacitate înăscută de discernământ a fost sistematic supusă confuziei.

În ceea ce privește apariția dispozițiilor cronice depresive, a fost amintită relația cu experiențele durabile de tip II, față de catastrofele de șoc. Dat fiind că aici participă și traumele intrafamiliale de lungă durată, lipsesc factorii protectori care pot reda speranța și încrederea unui copil cu o suprasarcină severă.

În final, chestiunea reconstruirii relației de dependență între simptome și experiența traumatică în cazurile individuale rămâne în seama psihotraumatologiei situațiilor speciale și a stadiilor de caz sistematic comparative. Exemplele de tablouri patologice amintite mai sus arată că un număr de simptome determinate de traumă pot să fie deduse din analiza activităților traumacompensatorii. Ele nu mai apar apoi ca ciudățenii (ipoteză înăscută) ale unei persoane „nebune”, ci ca un răspuns inteligibil și adesea creativ la o situație ne bună, care este mereu supraelaborată în procesul traumatic și care trebuie să ducă la o soluție funcțională.

Alte părți ale simptomelor traumatiche și constelațiilor de simptome își datorează apariția mai puțin activității traumacompensatorii cât unei ma-

nifestări a → schemei traumei în care experiența traumatică este stocată. Prin constelații interne sau externe care amintesc de traumă, sunt declanșate *states of mind* care reactivează situația traumatică sau aspecte ale acesteia. Acesta este aparent cazul unor stări disociative ca fugile, plecare în călătorii la pierderea propriei identități, transa și așa-zisele stări de posesiune.

În „stările crepusculare” isterice sunt retrăite aspecte ale experienței traumatiche, ceea ce corespunde părții intruzive a sindromului bazal de suprasarcină psihotraumatică. Aceste manifestări deschise a stării de trăire disociate sunt păstrate în mod normal sub control de activitatea traumacompensatorie.

Ca regulă de fier pentru reconstrucția psihotraumatologică a tablourilor patologice: stările decompensate se datorează unei manifestări a schemei traumatiche formată în general în copilărie, în timp ce trăsăturile de caracter durabile și structurile durabile ale autoreglării trebuie înțelese prin logica schemei traumacompensatorii.

### 8.3 Terapia traumei la copii

Reflecțiile asupra terapiei pornesc în mod fundamental de la măsura în care îi poate sta la dispoziție celui care ajută câmpul înconjurător de rudenie și vecinătate (inclusiv grădinița și școala). Dacă, la fel ca în → traumele de relație, părinții sunt ei înșiși persoanele traumatogene și ei sunt la rândul lor traumatizați, respectiv, au venit pe lume în condițiile, de exemplu, ale unei catastrofe naturale sau în război, atunci trebuie să fie construit mai întâi un câmp înconjurător de ajutor, de încredere.

Sarcina terapeutică constă într-un proces terapeutic adesea îndelungat în care copilului îi devine posibil să elaboreze și să integreze experiența traumatică invazivă, proces în care nu este fixat nici un pas de dezvoltare, ci pot să fie dominate sarcinile de dezvoltare specifice fazelor. Terapia trebuie mai ales să contribuie la sustinerea mecanismelor de elaborare tipice vârstei copiilor. O simplă „confruntare cu realitatea” este mai degrabă nocivă. Mai mult, copilul trebuie să fie ajutat să „integreze noi modele interne ale lumii” (Horowitz și Zilberg, 1983), adică trebuie să se realizeze o integrare în modelul lumii specific copilăresc.

O funcție importantă are aici „jocul traumatic”, în care copiii retrăiesc încă o dată experiența traumatică în cantități autodozate și caută ieșiri în viața lor fantasmatică. Ei exprimă astfel adesea o serie de „fantezii de intervenție” (vezi Pynoos și Nader, 1993). Acestea modifică, de exemplu, evenimentele care preced trauma, întrerup desfășurarea acțiunii traumatiche, anulează sfârșitul mortal sau leziunile. În jocul posttraumatic pot să fie probate strategiile traumacompensatorii, care intră în schemele traumacompensatorii și structurează câmpul de prezentare minim controlat. Pentru aceasta, terapia trebuie să ofere un cadru sigur, protector în care se poate desfășura fantezia creatoare a copiilor. Terapeuța sau terapeutul trebuie să susțină soluțiile creative specifice vârstei care sunt potrivite pentru a-i reda copilului sentimentul de control asupra lumii sale încon-

jurătoare și încrederea în lumea adulților. Pentru a micșora sau chiar a împiedica abisul între identitatea pretraumatică și cea posttraumatică, terapia trebuie să se lege de experiențele pretraumatice pozitive (de relație) ale copilului.

Schema de bază a → terapii traumei la copii tine cont de următoarele trei dimensiuni:

1) modalități de procedură care trebuie să rezulte din situația traumatică trăită, catastrofe naturale, catastrofe datorate unor erori tehnice, accidente severe, luări de ostatici, seduceri, cruzimi de război sau criminalitate cu violență în vecinătate și familie, îmbolnăviri cu pericol vital sau manevre medicale stresante, neglijare din partea părinților, maltratare sau abuz sexual. Consecințele traumatizării intrafamiliale pentru construcția reprezentărilor infantile de sine sau de obiect pot să fie combătute prin învățarea diferențierii sociale și oferirea de experiențe relaționale terapeutice corectoare.

2) Modalități de procedură care rezultă din stadiul de dezvoltare și sarcinile de dezvoltare ale copilului traumatizat. Strategia terapeutică trebuie să se atașeze în special resurselor și forțelor copilului și să le mobilizeze și să le folosească pe acestea spre elaborarea experienței traumatice.

3) Utilizarea și mobilizarea resurselor câmpului social, în caz contrar construirea unui mediu social susținător.

La dezvoltarea planului de terapie trebuie să fie coroborate cu grijă aceste trei dimensiuni.

## 8.4 Abuzul sexual în copilărie

Această temă a avut în societate ca și în știință o istorie foarte agitată. Un exemplu clasic este vechea teza freudiană conform căreia pacientele care manifestă ulterior așa-zisele simptome „isterice“ ar fi fost abuzate sexual în copilăria lor. Această comunicare a declanșat în societatea vieneză de psihiatrie un curent de indignare. În comunicarea la această societate, într-o ședință sub conducerea cercetătorului vieții sexuale von Krafft-Ebing Freud a întâmpinat o „tăcere de gheață“, așa cum îi scrie prietenului său Wilhelm Fliess.

Și astăzi mulți oameni reacționează extrem de irațional la această temă tabu. De aici ne putem face o idee despre dificultățile de înțelegere de care s-a lovit Freud. Cel puțin prima sa teză, că toate tulburările isterice se originează în seducții sexuale sau abuzuri în copilărie, a fost prea generală. Multe alte traume și conflicte din copilărie, care nu au fost cercetate până acum, pot să provoace tulburări isteriforme. Pe de altă parte, diferite traume pot să evoce tablouri clinice asemănătoare. Mecanismul de formare a tulburărilor nevrotice este în general mai complex și nu poate fi pus nu-

mai pe seama traumelor. Freud și-a revăzut vederile etiologice generalizatoare, desigur pe bună dreptate, în modul pe care îl cunoaștem astăzi.

Preocuparea pentru abuzul sexual al copilului și consecințele sale este taxată uneori astăzi, disprețuitor, ca „tema la modă“. Celor care fac această temă publică li se reproșează „abuzul de abuz“ și dorința de-a face senzație. Aceste argumente și încă altele indică faptul că este vorba despre o temă tabu explozivă, dinamică, care a fost și este discutată controversat în public. Ne vom ocupa și mai îndeaproape de această dinamică. Întrebarea fertilă pentru studiul traumei în acest context se pune astfel: de ce timp de aproape 70 de ani — de când Freud și-a revizuit spectaculos teoria seducției — aceasta nu a mai fost o temă „la modă“, respectiv, nu a mai fost nici un fel de temă? Ce factori ar putea fi responsabili pentru desfășurarea „în valuri“ a discuției?

*Epidemiologie.* Cele mai multe dintre cercetările asupra incidenței se folosesc de o metodică retrospectivă. Adulții au fost întrebați, adesea la scară națională, despre experiențele lor din copilărie. Studiile au fost realizate predominant în SUA și câteva țări occidentale și concordă mai ales într-o privință, anume că cca 30% dintre femei și 10% dintre bărbați raportează contacte sexuale nedorite înainte de 18 ani. La baza acestei întrebări se află cea mai largă definiție a abuzului sexual în copilărie și adolescență, în care sunt cuprinse toate variantele de contact sexual, atacuri atât familiale, cât și extrafamiliale.

Faptașii sunt predominant de sex masculin. În timp ce atunci domnea ideea că procentul de atacatori de sex feminin este extrem de mic, 1% sau chiar mai puțin, noile întrebări directe ajung la 10% participare feminină la abuzul sexual (o trecere în revistă la Heyne, 1994). Alte două indicii se dovedesc constante în toate studiile: numai cca jumătate au vorbit la chestionarul (anonym) despre abuz. Toate cercetările în care a fost relevat acest criteriu au găsit persoane care au relatat despre experiențe de abuz în copilărie în cadrul unor probleme de sănătate apărute ulterior în viață.

La prezentarea publică a acestor date epidemiologice este foarte importantă delimitarea cazurilor de incest în sens restrâns (cca 4%) de definiția mai largă. Dacă aceste diferențieri sunt neglijate, atunci se poate răspândi în public, printre educatoare și învățători, ideea absurdă că fiecare al treilea tată sau tată vitreg poate, sau chiar trebuie să fie, din punct de vedere științific, incestuos. Legat de ipoteza falsă că anumite simptome, particularități de comportament, indicii din desenul copiilor sau jocul cu păpușile sunt într-o relație causal-lineară cu abuzul sexual, se poate răspândi o atmosferă persecutorie față de toți tații sau bărbații, care va duce din nou la discreditarea încercărilor de iluminare și a măsurilor de ajutor imperios necesare pentru copii realmente afectați.

A fost propusă abandonarea conceptului de abuz sexual în copilărie pentru că el ar fi avut, chipurile, un pol contrar în posibilitatea de uz sexual al copilului. Însă opusul abuzului copilului nu este uzul copilului, ci comportamentul grijului, suportiv al adultului față de copil, în exprimarea teoriei legăturii: attunement emoțional, acordare emoțională cu copilul și attachment, un comportament de legătură grijului, neintruziv, care se întâlnește și la mamifere, și mai ales la primate.



Ca relație abuzivă cu copilul putem desemna, dimpotrivă, modalități comportamentale ale figurilor de legătură care nu sunt determinate în primul rând de trebuințele de dezvoltare ale copilului, ci servesc în mod primar satisfacerii trebuințelor adultului. Acesta este cazul abuzului sexual, ca și al maltratarii agresive și neglijării copiilor. La toate aceste forme de abuz și de maltratare apare, pe lângă o preeminență egoistă a trebuințelor adultului, și o componentă mai mult sau mai puțin pronunțată de respingere a copilului. Cea mai frecventă formă de abuz emoțional al copilului este în același timp cel mai greu de demonstrat.

Conceptele de „abuz” și de „maltratare” a copiilor nu trebuie totuși să fie folosite excesiv. În această categorie se află numeroasele cazuri în care dialogul emoțional între părinți și copii „deraiiază” sau nu este suficient de reliabil. Reușita unui „dialog” care favorizează dezvoltarea în interacțiunea preverbală mamă-copil nu trebuia să fie considerată de la sine înțeleasă, după cum nu este de la sine înțeleasă nici interacțiunea între partenerii adulți care trebuie să se cunoască și să se înțeleagă. Nu mai puțin dificil poate fi pentru părinți să realizeze, în linia de dezvoltare a copilului de la separare la individualitate, proporția corectă de „agresivitate” și consecvență care stimulează dezvoltarea și să fixeze cerințe comportamentale corespunzătoare, pentru a evita răsfățul, neglijarea social-afectivă și dezvoltările disociale.

#### 8.4.1 Sociodinamica și procese de apărare psihotraumatologice la tema abuzului sexual al copilului

O temă tabu ca abuzul sexual al copiilor duce în discuție rapid la o polarizare clară. Adesea se formează două tabere: un grup care bagatelizează tema și astfel diminuează semnificația sa reală și partea adversă, care este foarte revoltată și nu este gata să admită problematica afectivă legată de ea. Colocvial, aceasta se numește „cu morcovul pus”, respectiv „cu căada sus” și gata. Chiar în închisori „pângăritorii de copii” sunt considerați cei mai josnici și sunt disprețuiți de ceilalți deținuți și nu rareori sunt șicanați, chiar când aceștia sunt judecați ca ucigași.

În centrul discuției se află adesea abuzul fiicei de către tatăl ei, deci „incestul real” (Hirsch, 1987) ca nucleu dinamic al problemei. Pe lângă semnificația social-afectivă greu de supraestimat, elaborată de Freud, a incestului și tabuului incestului, incestul tată-fiică vorbește despre dinamica → cruțării părinților, respectiv → acuzării părinților. Această polarizare se intersectează cu → identificarea cu făptașul, respectiv cu victima care îl caracterizează pe fiecare individ, atitudine care nu rămâne fără consecințe în populație și chiar în drept.

Dacă ne îndoinim mai departe că toate aceste poziții mai pot fi exprimate inconștient și altfel decât în înțelegerea conștientă de sine a personalității, atunci devine limpede complexitatea afectivă care trebuie să fie stăpânită individual și interindividual, pentru a ajunge la o abordare corespunzătoare a temei.

Se înțelege că aceasta duce la simplificări inadecvate, la clivaj, negare și polarizare în grupul de personalități care reacționează prin „identificare cu făptașul” sau, în acest caz, prin „identificare cu tatăl”, respectiv în apărarea tatălui, în discuțiile de grup pot să reapară atât de extrem poziția contrarie, prejudicativă, încât, în final, se ajunge la concordanță — în sensul unei înțelegeri pentru făptaș, al unei atitudini inconștiente a membrilor grupului care sunt legați de tată.

Și victimele incestului, care nu au elaborat încă trauma sau au elaborat-o insuficient, tind în mod inconștient să apere figura paternă. O expresie a acestei constelații pot fi → mecanismele de apărare ale intelectualizării și deplasării. Dezamăgirea nu ține de tatăl personal, ci, de exemplu, de bărbați în general. Această constelație a cruțării inconștiente a tatălui ar putea fi responsabilă și de faptul că sunt date publicității un număr inflaționat de cazuri de incest tată-fiică. Acestea „dovedesc” că aproape fiecare tată sau chiar fiecare bărbat este un potențial făptaș și propriul tată incestuos este dezvinovățit; în cele din urmă, el nu este „decât un bărbat ca toți alții”.

Ura și disprețul care îl vizează în inconștient pe tată sunt deplasate asupra bărbaților în general și propriul tată realmente incestuos poate fi dezvinovățit și idealizat mai departe. → Identificarea conștientă cu făptașul și justificarea relațiilor sexuale cu copiii pe care le manifestă unii pedofili este mai ușor de confruntat argumentativ decât această variantă de „cruțare inconștientă” a tatălui.

#### 8.4.2 Studiul memoriei și așa-zisa mișcare false-memory

Cu prilejul plângerilor de abuz infantil intrafamiliar a început în Statele Unite o dezbateră publică foarte încărcată emoțional despre validitatea amintirilor despre abuzul sexual infantil pe care le poate avea un adult. În timp ce multe victime ale abuzului sexual nu pierd niciodată amintirea acelor evenimente, în cazurile deosebit de grave, în care abuzul sexual se leagă, de exemplu, de maltratare agresivă prelungită, se ajunge la deformări ale memoriei, mai ales pe baza proceselor de disociere peritraumatică. Conținuturile temei traumatice nu pot să fie în aceste cazuri amintite verbal, în mod conștient. Ele au devenit inaccesibile memoriei explicite, fiind totuși „amintite”, în forma simptomelor corporale, înscenărilor comportamentale și stărilor excepționale, care sunt legate de afectele și emoțiile originale, traumatice.

Dacă aceste trăiri clivate sunt din nou activate, reapare și materialul din memorie (*state-dependent-recall*), în timp ce în starea normală cotidiană a personalității ele pot rămâne inaccesibile.

Astfel, în timpul unei psihoterapii, în cazul stimulării stării afective corespunzătoare, se pot reîntra amintirile până acum clivate ale evenimentelor traumatice. La recunoașterea semnelor particulare ale acestor amintiri (de exemplu, impresii senzoriale disociate, vii și hiperclare, amintirea fragmentelor situaționale aparent lipsite de context în legătură cu afectele traumatice), acestea se pot diferenția fiabil — după

o verificare atentă — de iluzii de memorie, sugestie sau falsificare intenționată.

Această posibilitate și chiar apariția unor imagini mnezice până atunci latente sau refulate este contestată de reprezentanții unei „mişcări False Memory“, bine organizată. Se susține că aceste lucruri se datorează fundamentalmente unei sugestii din partea terapeutului. Deși încărcătura de interes a unei astfel de afirmații este transparentă, o cercetătoare experimentată a memoriei s-a alăturat acestei argumentații *false-memory*. Loftus prezintă, printre altele, teza după care, conform unei cercetări proprii, amintirile traumatice nu pot să fie supuse unei amnezii atât de unilaterală, încât să lase totalmente în afară datele care li se opun. În această cercetare (Loftus și al., 1994) un eșantion larg de femei abuzate sexual au fost întrebate despre soarta amintirii abuzului de-a lungul vieții lor. 19% dintre ele au spus că au pierdut pentru o perioadă total amintirea abuzului, alte 12% au menționat lacune puternice, trecătoare, în memorie. O treime din ele au susținut posibilitatea contestată de Loftus a unor fenomene amnestice în relație cu o experiență de abuz.

Este nevoie de o explicație sociodinamică pentru faptul că dezbateră este tensionată exclusiv în cazul temei fierbinți a abuzului intrafamilial, în timp ce în cazul altor evenimente traumatice tulburările de memorie și amneziile nu sunt contestate. În cazul accidentelor grave, Traumelor de război, catastrofelor și maltratării severe amneziile sunt cunoscute de mult în clinică și sunt bine susținute empiric. Spre deosebire de abuzul copiilor, în jurul acestor evenimente nu s-a format niciodată o mișcare *false-memory*.

Din punctul de vedere al teoriei memoriei, pentru explicarea amneziilor traumatice trebuie să se țină cont de faptul că encodarea amintirii traumatice este însoțită de procese fiziologice și biochimice care se deosebesc esențial de procesul obișnuit de memorie. Un rol deosebit îl joacă nivelul extrem de ridicat de activare a organismului, care exclude o acceptare „rece“, obiectivă a datelor situative și care leagă engrama de starea de activare emoțională. La fenomenul de amintire specifică stării (*state dependent recall*) o funcție cheie pentru eliberarea conținuturilor memoriei pare a fi preluată și de activarea neuroendocrină deci, din punct de vedere psihologic vorbind, de starea de excitație afectivă.

În studiile psihobiologice asupra memoriei a fost propusă de aceea diferențierea între un sistem mnezic „cald“ și unul „rece“ (vezi secțiunea 2.2.2). În timp ce memoria „rece“, obișnuită și ordonată categorial, este localizată în regiunea hipocampică a sistemului limbic, structurile regiunii amigdalene (*nucleus amygdalae*) exercită o funcție de amplificare reglată de afecte: acestea evaluează impresiile senzoriale și le amplifică selectiv, pe criteriul relevanței emoționale. Aici este acordată o poziție privilegiată factorilor situaționali cu amenințare vitală, potențial traumatici, care sunt relevanți și din punctul de vedere al supraviețuirii biologice. Astfel, regiunea hipocampică poate să fie atât de suprasolicitată în funcția ei de control și de prelucrare, încât nu mai pot să ia ființă imagini perceptive ordonate. Acum intervine cu precădere o imagine mnezică spațială și atemporală („amigdaloidă“) în locul unei memorii „rece“, cu consecința unei reprezentări disociate, acauzale, atemporale și spațiale, așa cum este cunoscută din *flash-backurile* și alte fenomene intruzive din SBSP. Aminti-

rea traumatică ia forma unei trăiri actuale, dat fiind că o localizare temporală în trecut nu este posibilă, probabil, chiar din motive de fiziologie cerebrală.

Într-un mediu sigur, suportiv, într-o psihoterapie sau în procesul natural de elaborare, nivelul extrem de ridicat de excitație este coborât treptat și blocada informațională se reduce corespunzător. Acum informația traumatică poate fi prelucrată în hipocamp, poate fi condusă mai departe în regiunile corticale și legată de centrul vorbirii, ca urmare, amintirile până atunci fragmentare pot fi acum accesibile și lingvistic, și cognitiv.

Dizolvarea amneziilor în cazul victimelor accidentelor arată că aspectele vitale și de importanță personală ale evenimentului au fost amintite în detaliu atunci când se compară relatarea celui afectat cu a unui martor ocular. De ce lucrurile s-ar petrece fundamental altfel în cazul maltratării fizice și în special sexuale? Ideea că amintirile postamnezice nu sunt valide *in mod principal* contrazice cunoașterea noastră actuală. Dimpotrivă, în cazul unei învinuiri rezultate din amintirile recăpătate, care să aibă relevanță în fața legii, trebuie să fie elaborate cu grijă criteriile de credibilitate (secțiunea 8.4.5).

#### 8.4.3 Factori situaționali traumatici și consecințe simptomatice

Printre sarcinile și temele de dezvoltare ale copilăriei se poate urmări linia de dezvoltare spre tandrețe și sexualitate. Capacitatea de a investi narcisic și libidinal propriul corp este o sarcină centrală de dezvoltare a copilului. Aceasta se petrece mai întâi în contactul real tандru cu persoana de relație și datorită spațiului liber pentru o lume variată a fanteziei pulsionale.

Dacă adultul aservește sexual copilul care dorește forme corporale de tandrețe corespunzătoare nivelului său de dezvoltare, pentru copil a luat ființă o situație traumatică. Copilul nu are idee despre ceea ce se petrece, cade într-un abis relațional, este incurcat de excitația corporală, este fixat prin această cerere la o coluziune malignă în relația familială și i se pune de cele mai multe ori o interdicție de a vorbi, întărită cu răsplată sau cu amenințare (ca de exemplu cu sinuciderea sau cu distrugerea familiei). Copilul se află într-o situație fundamentalmente fără soluție și suferă prin aceasta o → traumă relațională adesea gravă. Dacă ținem seama de aceste niveluri, abuzul sexual se dovedește un abuz al copilului pe mai multe planuri, așa cum arată schema următoare:

1. Abuz al trebuințelor de tandrețe ale copilului.
2. Abuz al dorinței copilului de relație diadică.
3. Abuz al disponibilității copilului pentru fantasme oedipiene (relație excitantă duală cu excluderea celui de-al treilea).
4. Abuz al disponibilității copilului pentru obediență.
5. Abuz al disponibilității copilului de a crede cele spuse de părinți și al incapacității copilului de a diferenția o apropiere tandră și plină de dragoste de o aservire sexuală.

6. Abuz al temerii copilului de o distrugere a familiei (consemnul tăcerii).

Această trecere în revistă ne poate da o impresie despre complexitatea și lipsa de ieșire a situației conflictuale în care se afla copilul. În ceea ce privește consecințele, unele constelații se dovedesc mai mult sau mai puțin distructive pentru dezvoltarea infantilă. Barnett și al. (1993) propun următoarele dimensiuni de evaluare:

1. Tipul abuzului. Practici invazive, ca penetrarea, pot să fie deosebit de vătămătoare.
2. Gradul de gravitate al abuzului. Deosebit de distructivă este asocierea cu violența fizică și maltratarea.
3. Frecvența, respectiv cronicitatea.
4. Vârsta copilului. Aici este valabilă regula: cu cât este mai mic copilul, cu atât mai severe sunt consecințele.
5. Contextul de dezvoltare al copilului, de exemplu, cămin sau familii, în care consecințele sunt mai grave dacă abuzul, se exercită de persoanele de relație ale copilului.
6. Persoana făptașului, de exemplu, gradul de rudenie sau de cunoștință. Consecințele cele mai grave apar la incest cu cea mai apropiată persoană adultă de relație, ca tatăl, mama sau părinții vitregi.

Studiului lui David Finkelhor și colaboratorii (Finkelhor, 1984; Finkelhor și Browne, 1985) îi datorăm o prezentare a factorilor situaționali traumatogeni și patternelor de desfășurare a reacției traumatice, care sunt decisivi pentru microanaliza situațiilor de abuz și de aceea sunt deosebit de incitanți și pentru alte terenuri ale psihotraumatologiei speciale. El deosebește patru dinamici traumatogene, care desfășoară fiecare propria sa acțiune patogenă. În interacțiunea lor, ele se mai pot încă multiplica.

• 1) Sexualizarea traumatică

Dinamică: Copilul este recompensat pentru comportamente sexuale inadecvate vârstei, el schimbă atenția și îngrijirea pentru supunerea la practici sexuale. Participarea sexuală a copilului devine o valoare în sine: copilul învață idei false despre comportamentul sexual și morală sexuală. Activitatea sexuală este asociată, după caz, cu emoții și amintiri negative.

Consecințe psihice: Hiperaccentuarea domeniului sexual, confuzie legată de propria identitate corespunzătoare vârstei, ca și de normele sexuale, amestecare sau înlocuire a sexualității cu dragostea și grija, aversiune împotriva intimității sexuale.

Simptome: Comportament sexual compulsiv, promiscuitate, prostituție, tulburări sexuale, evitarea sexualității, sexualizarea relațiilor, inclusiv cu propriii copii.

• 2) Stigmatizarea

Dinamică: Făptașul își insultă și își înjosește victima, o forțează să țină secrete aceste manevre. În consecință, victima percepe activitățile ca ceva

de care trebuie să-i fie rușine. Copilul obține reacții șocate în încercările sale de deschidere, de comunicare. El este făcut responsabil de către alții. Victima este văzută de cei din exterior ca „stricat(ă)”.

Consecințele psihice: Sentimente de culpabilitate și de rușine, sentiment de sine diminuat, sentimentele de înstrăinare de alții datorită faptului că experiențele rușinoase nu pot fi comunicate.

Simptome: Autoizolare, delincvență, comportament autolitic, autorăni-re până la suicid, consum de droguri și de alcool ca încercări de autoanestezie și automedicație.

• 3) Trădarea

Dinamică: Sunt folosite încrederea și dependența copilului. Sunt dezamăgite așteptările sale de apărare și de grijă din partea persoanelor de relație, este nesocotit dreptul copilului la bunăstare. Nu sunt realizate susținerea și protecția din partea unei persoane de relație care nu sunt abuzive.

Consecințe psihice: Doliu, depresie, dependență extremă, incapacitate de a aprecia faptul că alții sunt demni de a li se purta doliu, neîncredere, mai ales față de bărbați, mânie, ostilitate, ca expresie a dorințelor de răzbunare, vulnerabilitate crescută pentru experiențe abuzive ulterioare, și supunere în relațiile intime.

Simptome: Comportament de cramponare, comportament agresiv, delincvență ca perpetuare a dinamicii trădării în direcția unui terț neparticipant, transmitere transgenerațională la propriii copii.

• 4) Neputința

Dinamică: Granițele corporale sunt încălcate împotriva dorinței copilului; se exercită violență sau manipulare pentru seducerea copilului; copilul se simte incapabil să se protejeze sau să oprească abuzul; copilul nu poate împărtăși credibil această experiență.

Consecințe psihice: Sentiment de mare vulnerabilitate a granițelor corporale, angoasă, sentiment scăzut al eficienței personale, autopercepție ca victimă fără apărare, trebuința crescută de control, identificare cu agresorul.

Simptome: Coșmare, fobii, tulburări somatice, tulburări ale comportamentului alimentar și de somn, depresie, disociere, fugă, probleme școlare, chiul, probleme la locul de muncă, pericolul unei revictimizări pe baza neajutorării învățate, comportament agresiv nestăvilit până la delincvență, preluarea rolului făptașului pentru a transforma neputința în putere.

Vom introduce în cele ce urmează o altă dinamică care poate fi observată în cazul abuzului intrafamiliar:

### 5) Parentificarea și atribuiri sociale de rol deformate

**Dinamică:** Copilul este târât într-un rol de adult, adesea de părinte. Adultul abuziv îi acordă o atenție deosebită, recompense inadecvate vârstei și este preferat fraților și congenerilor. Aceasta merge împreună cu pierderea propriei copilării și a statutului propriu de copil, numită în literatură de specialitate ca „orfanizare“.

**Consecințe psihice:** Slabă toleranță la frustrare, pierderea distanței, inversare a rolurilor generaționale, pierderea copilăriei.

**Simptome:** Tulburări ale comportamentului social, comportament revendicativ, dominator, manipulativ, conflicte cu colegii de generație, rivalitate și lupte pentru putere cu adulții, comportament expresiv precoce, pseudoadult.

În funcție de manifestarea unor factori situaționali și dinamicilor corespunzătoare rezultă scenarii tipice, care sunt distructive pentru copil în grade diferite și pot avea consecințe diferite. Deosebit de distructivă este asocierea cu violența și rănirea corporală, așa cum se poate observa ca urmare a penetrării copiilor mici și sugarilor. Dar nici abuzul sexual într-o „atmosferă plină de dragoste“ — o situație pe care o evocă cu plăcere apărătorii sexualității cu copiii — nu rămâne în nici un caz pentru copil fără consecințe negative pe termen scurt sau pe termen lung, după cunoștințele noastre actuale.

Cazul care urmează arată cum consecințele psihice ale abuzului sexual se leagă uneori de dispoziții organice.

Anna a fost admisă la 11 ani într-o clinică pediatrică orientată psihoterapeutic deoarece suferea de atacuri convulsive foarte puternice. Acestea apăreau la început de două până la cinci ori pe zi, și în forme mai blânde chiar și noaptea. Ele începeau cu un țipăt, se însoțeau de tulburări de conștiință, în care fețița auzea voci și duceau la loviri cu răni somatice (hematoame). Anna se lovea de podea și urina în timpul atacurilor.

Apoi au apărut stări de tulburare a conștiinței, în care ea voia să fugă din impuls sau „tresărea“ pentru scurt timp. La EEG apăreau iregularități care indicau o dispoziție organică cerebrală sau cel puțin o participare a acesteia la evenimentele de criză.

După administrarea de Carmazepin suferința atacurilor s-a ameliorat clar. Tulburarea conștiinței și tendințele de fugă puteau fi înțelese, dimpotrivă, în psihoterapia staționară ulterioară, ca reacție de angoasă la amintiri retrăite despre un abuz sexual săvârșit de la 7 ani asupra ei de către bunicul care locuia separat de familie, dar care se deda în timpul vizitelor regulate de week-end la manipulări sexuale. Bunicul amenințase că o va ucide pe Anna și întreaga familie dacă ea ar fi povestit ceva despre abuz.

Mama a relatat propriile sale experiențe de abuz în copilărie. Ea se simțea foarte aproape de Anna și a legat-o foarte intens pe fetiță de ea. Între ea și Anna se ajungea tot timpul la lupte de rivalitate și de putere care escaladau rapid, care îngreunau din ce în ce mai mult păstrarea ei în casă, cu atât mai mult cu cât Anna începuse să îi fure mamei bani.

În spital Anna a intrat foarte repede în aprige conflicte cu celelalte pacienți și cu personalul. Ea a încercat să manipuleze și să domine personalul în timp ce pretindea o poziție specială printre pacienți. Din pricina acestei constelații ea intra mereu în dificultăți și în școală.

Prelucrarea și modificarea acestui comportament social problematic, care a adus-o pe Anna foarte repede într-o poziție de *outsider*, a fost pusă în punctul central al intervenției terapeutice. Astfel s-a reușit treptat ca Anna să participe, fără a cădea în vechile ei dificultăți, la unele grupuri, de exemplu la un grup de copii abuzați sexual care vorbeau despre experiențele lor și doreau să le elaboreze împreună.

Am ales acest exemplu pentru că pe de o parte el indică multe dintre semnele tipice pentru consecințele abuzului, pe de altă parte pentru că ne atrage atenția asupra întrepătrunderii atât de complexe între dinamica situației și simptomatologia respectivului caz. Atacurile psihogene, stările crepusculare și tulburările conștiinței au fost mult timp considerate patognomonice pentru abuzul incestuos. Această experiență clinică demonstrează și aici că provine dintr-o dispoziție organică cerebrală. Este limpede și aspectul multigenerațional, care este tipic pentru multe, dacă nu pentru toate cazurile de incest. „Tradiția abuzivă“ nu se originează întotdeauna pe linie maternă. Tații abuzați în copilărie devin și ei adesea abuzatori; la fel și bărbații care au văzut în copilărie cum alți copii sunt abuzați sexual de tații, frații lor mai mari sau alte rude.

În relație cu dinamicile traumaspecifice reiese că Anna preia foarte puternic poziția activă. Ea echilibrează neputința și amenințarea resimțite prin încercarea de a controla și domina toate relațiile sale cu adulții. Ea a căutat să biruiască stigmatizarea relatând foarte repede și vizibil despre experiențele ei de abuz. Totuși ea suferea de o îndoială profundă de sine și de autojudecare, în care se acuza pe sine de abuzul suferit. Sexualizarea timpuriu experimentată a făcut-o pe mamă și pe alți educatori să trăiască cu teama ca Anna să nu devină victima unui nou abuz și să nu ajungă mai târziu promiscuă sau prostituată.

#### 8.4.4 Profilul făptașului și dinamica familiei

Chestionare pentru făptașii extrafamiliali arată că aceștia folosesc relațiile tulburate ale părinților cu copiii pentru a câștiga încrederea victimelor lor (Conte și al., 1989). De aceea sunt deosebit de periclități copiii care trăiesc în mijlocul problemelor de familie sau într-o relație problematică între părinți și copii. După studiile lui Elliger și Schötensack (1991) ca și Bange (1992), băieții sunt supuși mai frecvent decât fetele abuzului extrafamilial și tind să fie abuzați mai curând de congeneri și copii mai puțin vârstnici și să fie abuzați intrafamilial de frați mai vârstnici (vezi cazul de mai jos).

Mai nou se indică mai mult abuzul sexual al copiilor cu handicap fizic și/sau psihic, care nu se pot apăra de atacuri din cauza handicapului lor

(Kelly, 1992). Făptașii acționează în instituții de ajutorare ca azilele, complicitatea și participarea femeilor la acest tip de delict fiind înaltă.

În cazul abuzului intrafamiliar sunt discutate în literatură, parțial controversat, diferite tipologii. Uneori discuția se concentrează numai asupra incestului între tată și fiică; sunt neglijate sau chiar contestate alte constelații, ca incestul mamă-fiu, mamă-fiică, tată-fiu sau incestul între frați. Tații incestuoși sunt descriși uneori ca infantili, dependenți și cu voință slabă, alții ca dominatori sau tiranici.

După experiența noastră clinică și după impresia din literatură pot fi deosebite la tații incestuoși cel puțin 2 variante: tipul despotice și tipul cerșetor.

Prima variantă se găsește mai degrabă în regiunile și păturile sociale în care tradițiile patriarhale domină nestăvilite și pot să fi consolidateze tatălui impresia că, copiii și mai ales fiicele sunt proprietatea lor personală. Tații de acest tip trăiesc ca pe o jignire personală îndepărtarea normală de familie a fiicelor lor care ating vârsta corespunzătoare, reacționează gelos față de iubii sau prietenii acestora și folosesc atacul sexual, care se dezvoltă pe baza unei legături deosebit de strangulatoare deja existente, ca pedeapsă pentru încercările de revoltă și chiar ca mijloc de a o lega pe fiică de sine și de familie, acoperind-o cu sentimente de culpabilitate și de ambivalență de nerezolvat. În această formă patologică degradată a tipului familial tradițional incestul tiranic se fixează în mod fatal asupra comunității familiale — iată un motiv pentru care multe mame rămân legate ambivalent și ezită să ia măsurile legale împotriva tatilor și motivele pentru care soțiile din acest tip de familie sunt în mod tradițional lipsite de independență profesională și trebuie să se teamă pentru subzistența lor.

Tipul de tată dependent emotional, dezamăgit de soția și căsnicia lui, așa cum este descris, de exemplu, de Gutheil și Avery (1977) este diferit de cel de mai sus. Acest tată se comportă față de copiii lui mai degrabă ca un frate și pare uneori atât de blând și de dependent ca încă un copil al soției sale.

Din punct de vedere sociologic, această constelație se găsește în clasa de mijloc, care pune mai degrabă sub semnul întrebării tradițiile patriarhale, eventual și rolurile de sex tradiționale, face eforturi în vederea unei conviețuiri de tip parteneriat al sexelor și chestionează și normele unei educații sexuale și morale tradiționalmente rigide.

Incestul se dezvoltă dintr-o legătură plină de iubire, care devine mereu mai strânsă cu fiica (de obicei cea mai vârstnică), care preia din ce în ce în mai multe cazuri funcții de protecție și de susținere pentru tatăl aparent atât de slab și de dependent. Deși incestul nu adoptă dinamica clar distructivă și apăsătoare a variantei tiranice, consecințele pentru fiică nu sunt mai puțin distructive, ele pot fi încă mai severe, dat fiind că îi poate fi chiar mai greu să se elibereze de strânsoarea „blândă” pe care o aduce cu sine această deformare „modernă” sau „postmodernă” a familiei medii iluminate.

În timp ce incestuosul prietenos, care are nevoie de ajutor, poate părea la prima vedere slab și lipsit de putere, Herman (1993) aduce argumente în favoarea faptului că acest tip de făptaș este de regulă extraordinar de abil în ceea ce privește strategiile de putere și „își joacă familia pe degete”. Aceasta se manifestă în manevre rafinate de mușamalizare

pentru a împiedica descoperirea sau pedeapsa. Într-o anume privință și aici incestul îndeplinește o funcție perversă de menținere a sistemului familial ca sistem de putere, ceea ce poate din nou să stânjenească pe membrii nonimplicați ai familiei, mai ales pe mamă, să întreprindă mișcări hotărâte împotriva abuzului.

Se poate duce o interesantă paralelă tipologică față de psihoterapeuți, care întreprind în cadrul unei psihoterapii atacuri sexuale față de paciențele lor.

Becker-Fischer și Fischer (1996, 1997) au comunicat într-un studiu empiric dovezi pentru două tipuri de făptași, care se pot descrie din punct de vedere motivațional ca terapeuți de tipul răzbunare versus terapeuți de tipul îndeplinire a dorinței.

În timp ce tipul răzbunare contestă abuziv mai ales eforturile de separare și de desprindere a pacientei, tipul de îndeplinire a dorinței o leagă pe aceasta în „fantezii de aur” de ajutor etern și de a fi mereu împreună.

Pe baza acestei tipologii motivaționale se pot deosebi, cu ajutorul metodelor calitative, patru scripturi sau „scenarii” — numite *golden fantasy*, „Mesia cel neajutorat”, „Dumnezeu cel depărtat”, „guru sexual” — care par să redea cuprinzător, pornind de la cazurile studiate, dramaturgia complexă a abuzului sexual în psihoterapie și psihiatrie.

Analiza de script aduce avantajul de a cuprinde secvențele adesea bizare, ritualizate, în care abuzul se desfășoară în acest domeniu profesional. Dacă pornim de la ideea că subgrupul făptașilor repetitivi au trăit sau, mai frecvent, au fost martori la propriul abuz în copilărie, atunci trebuie să se transfere multe elemente de la scriptul de abuz la abuzul sexual al copiilor. Cunoașterea detaliată a desfășurărilor tipice ajută, de exemplu, și pentru o analiză orientată asupra criteriilor și evaluarea mărturiilor copilărești (vezi secțiunea 8.4.5), dat fiind că aici intervin scenarii bizare, pe care copiii ca martori nu pot să le inventeze, în timp ce ele sunt de așteptat de la rezultatul analizei de script. Din păcate nu există până acum date obținute cu această abordare metodică în cazul abuzului sexual.

Comun ambelor tipuri de tați incestuoși, cel tiranic și cel cerșetor, este înlocuirea rolului patern normal, grijului și suportiv, cu interesele de aservire și o tendință spre putere absolută și control asupra copiilor care le sunt încredințați predominant de către societate. Activitatea sexuală devine pe această bază o „formă erotic pervertită a urii” (Stoller, 1975).

O pervertire analoagă a așa-zisului instinct matern, respectiv comportamentului de legătură și de îngrijire la femei, a fost descrisă de Welldon (1988). Aici mama nu își consideră copilul ca o ființă autonomă cu drepturi democratice proprii, a căror percepere societatea o lasă în seama părinților până ce copiii sunt în stare să le perceapă singuri, ci îl vede ca proprietate personală, chiar ca o parte a corpului lor. Welldon compară din acest punct de vedere abuzul masculin cu cel feminin.

„În timp ce bărbatul își urmărește scopurile perverse cu penisul, femeia face același lucru cu tot corpul, dat fiind că organul ei sexual se răspândește în corp și formele sale de manifestare sunt publice.

Puterea uterului diferențiază femeile de bărbați și duce la puterea maternității, care este cu adevărat atât de puternică și de obicei mai extinsă și mai



pătrunzătoare decât puterea banului, a legii sau poziției sociale. Este o putere care de obicei este folosită voluntar dar aceleași instincte care pot provoca în mod normal dragoste, împlinire și securitate pot, atunci când lucrurile scapă de sub control, să evoce chiar contrariul. Puterea corpului feminin poate duce la perversiuni..." (pp. 40-41).

Deoarece copiii sunt adesea mai mici și mai dependenți când sunt abandonati în puterea mamei, pervertirea comportamentului de îngrijire maternă și transformarea lui în control de tip proprietate tind să fie și mai cuprinzătoare și mai distructivă decât abuzul masculin.

În studiile lor despre „Copii care mai târziuucid“, Lewis și colegii (1989) arată că un mare procent din delincvenții violenți au fost expuși în copilărie maltratărilor. Ei au cercetat 15 prizonieri din celulele morții dintr-o închisoare americană, detinuți care își așteptau executarea pedepsei cu moartea primite în urma crimelor lor. 8 dintre ei au fost expuși atacurilor din partea părinților lor, care aproape că i-au costat viața. Alți 4 au trăit abuzuri extraordinare, de genul:

„O mamă a tras în fiul ei cu o armă, atunci când el încercase să fugă de ea. Ea l-a amenințat cu un cuțit, l-a bătut peste tot corpul cu bice de cai, lanțuri de fier, bețe și curele. Atunci când îl legase de calorifer și îl bătea cu biciul, a fost chemată poliția.“

Din 12 detinuți care au fost maltratați cu violență, 4 au fost și abuzati sexual. „O mamă și-a obligat fiul în timpul întregii lui copilării să doarmă cu ea, să o stimuleze oral și să îi mângâie sânii.“ Majoritatea infractorilor violenți care au trăit pe lângă abuzul violent și un abuz sexual au exercitat mai târziu delictes sexuale. Mulți dintre criminalii studiați de Lewis și al. au prezentat, în afară de consecințele abuzului, și tulburări neurologice și cognitive. Chiar și atunci când unele dintre aceste prejudicii pot fi consecința maltratării, unirea dintre cele două criterii pare să constituie o deosebită predispoziție pentru comportament violent în viața ulterioară. Relativ numeroși condamnați la moarte au trăit în copilărie comportamente bizare ale părinților lor, care au făcut izbucnirile de violență să pară încă și mai înspăimântătoare pentru copil.

Pervertirea maternă și paternă a comportamentului de relație pot să interacționeze în dinamica familiilor incestuoase. În aceste cazuri, de exemplu, fiica fuge de legătura cu mama sufocantă și se îndreaptă către tată, care abuzează la rândul lui de funcția lui „triangulatoare“, potențial eliberatoare, pentru a stabili o relație exclusiv diadică, incestuoasă.

Indiciul cel mai pronunțat al familiilor „incestoide“ sau familiilor cu „incest latent“ (Hirsch, 1993) sunt coalițiile strânse dincolo de vârstele generaționale (de exemplu, între fiică și tată împotriva mamei sau între mama și fiu împotriva tatălui, așa-zisul „triunghi pervers“ după Haley, 1977) împreună cu o sexualizare a comportamentului de relație, care începe uneori în interacțiunea timpurie mamă-copil (pentru observații directe asupra sugarilor a se vedea Haynes-Seman și Krugman, 1989).

Copiii victime ale incestului sunt expuși diferitelor delegări și proiectii. Asupra lor se îndreaptă așteptări de compensare a proiectiilor incestuoase și proiectiilor tip țap ispășitor ale celuilalt părinte sau ale res-

tului membrilor familiei. În mod corespunzător, ei se simt distruși în interior și oscilează în sentimentul valorii proprii între triumful narcisic și depresia puternică cu autoreproșuri și sentimente de culpabilitate.

#### 8.4.5 Criterii de credibilitate a mărturiilor copiilor

Comportament social bizar, de exemplu, sexualizat, frici, depresivitate, mânie și agresivitate sunt consecințele imediate ale abuzului sexual al copilului, stabilite clinic și empiric, dar care nu trebuie să fie considerate specifice pentru abuz. Desenele și visele cu conținut sexual, la fel ca și jocurile sexuale cu păpuși pe care îl manifestă copiii în interviu au nevoie de interpretări și nu sunt adecvate ca material doveditor în sens restrâns.

Caracter doveditor pot avea leziunile din zona anală și genitală, ca și infecțiile care pot să fie transmise numai prin contact genital.

În multe cazuri probatoriul legal trebuie să se bazeze pe mărturiile copiilor, un procedeu care este încărcat cu diferite probleme: pe de o parte, cu pericolul chestionării sugestive și verdictele greșite corespunzătoare, pe de altă parte, datorită împovărării copilului cu stigmatizare și o confruntare retraumatizantă repetată cu cele întâmplate.

O soluție, care în Germania se lovește încă de dificultăți în procese, este reprezentată de audierea înregistrată video a copilului de către specialiști, la momentul oportun: atunci când amintirea evenimentului este încă proaspătă dar nu mai este asupritoare pentru copil.

Alături de verificarea stării motivaționale și a capacităților cognitive ale martorului copil a fost stabilită analiza mărturiei legată de criteriu, enunțată original de Undeutsch (1967). Într-o cercetare empirică a lui Steller și al. (1992) s-au relevat următoarele criterii: consistența logică a mărturiei, bogăția în detalii calitative, coordonare spațio-temporală, prezentarea complicațiilor în desfășurarea acțiunii, descrierea particularităților frapante, menționarea unor detalii accesorii, descrierea unor elemente de acțiune neînțelese. Importantă mai este și descrierea particularităților tipice. Dacă se ține seama de stadiul actual de cunoaștere a psihotraumatologiei despre particularitățile memoriei în cazul traumei, despre amnezii și fenomenele disociative, atunci criteriile tradiționale trebuie să fie parțial completate, parțial transformate. O primă abordare a unei prelucrări psihotraumatologice se află la Rometsch (1997).

Premisa pentru mărturiile credibile este o tehnică de interviu deschisă, care lasă în seama copilului prezentarea și o susține prin eforturile sale spre concretizare și detaliere, fără a da în prealabil categorii de mărturii sau a sugera modalități de acțiune.

Criteriile de detaliere, de omogenitate și de constantă a mărturiei, ca și descrierea desfășurărilor acțiunii tipice unui anumit delict au pentru experți cea mai mare importanță (Volbert, 1995).

Steller și al. (1992) diferențiază între mărturii false intenționate și influențate din exterior, respectiv, autosugestive. Mărturiile intenționate false sunt în general mai rar întâlnite la copii decât la tineri sau adulți.

În general mărturiile detaliate pe care le exprimă copilul în psihoterapie și consiliere nu sunt utilizabile în justiție din cauza posibilului pericol de sugestie. În acest caz trebuia să reflectăm dacă o terapie condusă *lege artis* renunță în general din motive metodice la influențarea sugestivă. Există în psihoterapie premise ideale pentru judecarea consistenței, constanței, omogenității și detalierei mărturiei. Problemele etice apar din momentul în care terapeuta se dezice de obligația ei de confidențialitate.

#### 8.4.6 Procesul traumatic și consecințele pe termen lung

Manifestările consecutive pot să fie cercetate pe diferite niveluri de concretizare. Nivelul cel mai abstract, cel mai frecvent vizat este cel al tablourilor clinice psihiatrice sau psihosomatice, unul mai concret este cel al simptomelor și manifestărilor psihice consecutive ca în dinamicele diferite după Finkelhor (vezi secțiunea 8.4.3). În timp ce criteriul tulburărilor relevante din punct de vedere psihiatric subestimează manifestările consecutive ale abuzului sexual și emoțional, analiza structurilor generative în procesul traumatic, a *schemei traumei*, a schemelor traumacomparatorii, a temei situaționale centrale traumatice și → schemei de deziluzionare poate să indice consecințe de suprasarcină și în interiorul tablourilor clinice ale maladiilor. Un nivel intermediar este format din variabilele psihologice individuale și simptomele psihotraumatice.

Starr și al. (1991) critică literatura de specialitate pentru că se concentrează asupra criteriilor relevante din punct de vedere psihiatric și este în pericol să treacă cu vederea consecințe care sunt mai puțin evidente dar sunt foarte specifice. Consecințele specifice sunt de așteptat, corespunzător psihotraumatologiei speciale a abuzului sexual în mod deosebit în domeniul sexualității, parteneriatului și dezvoltării sexuale infantile. În ciuda acestei concentrări, aceste variabile nu au fost cercetate în mod special în studiile de până acum. În clinică și în studiile empirice au fost raportate, drept consecințe pe termen scurt și pe termen lung, inhibițiile sexuale și tulburările de orgasm, sentimentele de greață față de sexualitate în general și față de sexul făptașului în special, homosexualitatea și comportamentul promiscuu, ca și tulburări ale comportamentului de relație și de legătură. Dintr-o perspectivă legată de cursul vieții vom aștepta retrăirea unei traume de incest în „fazele de dezvoltare paralele cu conflictul“, ale găsirii unui partener și ale parentalității.

În funcție de gradul de severitate a abuzului (Ellinger și Schötensack, 1991) este relatată concordanța între experiența clinică și cercetările clinice în ceea ce privește rata înaltă a comportamentului autolitic și acțiunilor suicidare (Sedney și Brooks, 1984; Briere și Runtz, 1988a), a simptomelor depresive, stărilor anxioase (Fromuth, 1986), tulburărilor de somn, tulburărilor de somatizare și disociative (Briere și Runtz, 1988a), ca și o înaltă dependență de droguri și de alcool, parțial în legătură cu prostituția (Brown și Anderson, 1991). Aceasta este valabil mai ales pentru victimele de sex feminin ale abuzului.

Regulă: cu cât mai devreme a apărut abuzul, cu atât mai sever a fost și cu cât au fost mai reduși factorii protectori, respectiv, corectori, cu atât mai gravă și mai generalizată este simptomatologia ulterioară.

Dacă aducem în fața ochilor pluralitatea tulburărilor care sunt provocate sau întărite numai de traumele speciale din copilărie ale abuzului sexual este de așteptat ca, în manualele diagnostice ale viitorului sindroamele psihotraumatice să preia mult teren de la actuala tulburare de stres psihotraumatic și, de exemplu, să cuprindă și o parte din tulburările anxioase, tulburările depresive și disociative, ca și din tulburările de somatizare.

Mai departe, trebuie să fie mai limpede contribuția relativă a etiologiei psihotraumatice la sindroame care altminteri sunt bazate pe o altă etiologie și patogeneză, de exemplu, organică. Integrarea aspectelor psihotraumatologice în psihopatologia tradițională reliefează faptul că mecanismelor apariției simptomelor li se acordă atenția cuvenită. Aceasta cere — din punct de vedere metodologic — o relație de completare a procedeelelor de grup, statistice și celor legate de caz.

Simptomele trebuie înțelese din punct de vedere psihotraumatologic ca o unire complexă între vătămarea traumatică și încercări de autosalvare, unire care se lasă pusă în vedere numai într-un studiu temeinic al cazurilor individuale și în studii comparative de caz. Dacă acest pas metodic este neglijat, atunci în cadrul studiilor statistice, grupate și orientate pe variabile, ne vom confrunta cu rezultate autocontradictorii.

Acest procedeu combinat cu studii statistice de grup și analize de caz poate fi lămurit pe baza exemplului *agorafobiei*. Anxietatea ridicată a fost descrisă în diferite cercetări ca manifestare consecutivă mai ales abuzului intrafamiliar (vezi Schetky, 1990). Dacă intervin experiențe de violență, atunci crește, natural, riscul unei simptomatice anxioase ulterioare.

Aceste consecințe se pot explica epistemologic, până într-un anumit grad, ca o reacție condiționată anxioasă la stimulul „situație traumatică“. Față de aceasta, în cazul fobiei, psihanaliza a pus accentul pe un mecanism de apărare, „deplasarea“ — actuala situație angoasantă, de exemplu, teama de anumite animale, de înălțimi, de poduri sau de spații deschise este „aleasă“ ca obiect fobic tocmai pentru că este relativ neasemănătoare celei inițiale. Procesele cognitive ale stăpânirii angoasei și formării simptomului sunt decisive în explicația psihanalitică pentru apariția simptomelor. Comun le este amândurora abordarea explicativă care recunoaște relația cu o situație originară care a evocat angoasele traumatice.

Dacă ținem cont de faptul că precursorii din istoria de viață ai abuzului intrafamiliar sunt → traumele relaționale, atunci abordarea explicativă behavioristă se apropie de cea psihanalitică. Patternul relațional nu este un stimul real, ci este „reprezentat“ cognitiv sau, în terminologia psihanalitică, este stocat mental ca „reprezentări“, constelații simbolice. Astfel exprimarea angoaselor fobice capătă per se o dimensiune simbolică. Lumea reprezentărilor nu este lumea reală ca atare. Aceasta este mai curând structurată subiectiv și, de exemplu, este împărțită în sfere și zone sigure, versus nesigure, declanșatoare de angoasă.

Experiențele relaționale care formează fundamentul reprezentărilor relaționale, în istoria de viață (vezi Köhler, 1996) stau la dispoziția sistemului de reguli cu ajutorul cărora obiectele și locurile lumii se împart în

sfere sigure și sfere nesigure. Apariția fobiilor trebuie explicată pe baza logicii dezvoltării reprezentărilor relaționale, mai ales pe baza schemelor traumacompensatorii. Acest fapt va fi lămurit prin exemplul tratamentului psihoterapeutic al unui student de 35 de ani la pedagogie.

Unul dintre simptomele sale cele mai importante erau atacurile de panică care îl cuprindeau în spații strâmte, dar și pe neașteptate, în plină stradă. El trebuia atunci să se așeze, tremura din tot corpul și se gândea pe cine să cheame în ajutor. Dar până atunci nu chemase niciodată pe cineva. Se liniștea apoi treptat, sorbind puțină apă dintr-o sticlă pe care o purta cu el pentru asemenea cazuri.

Atacurile de panică au apărut pentru prima dată la 23 de ani, într-o clinică, când s-a întâlnit pe un coridor larg cu medicul care îl trata. El venise la clinică pentru a-și trata niște dureri de cap constante, care porneau de la frunte și se așezau ca o „ceață“ peste gândurile lui, îi absorbeau atenția și, cum spunea, îi evaporau sau îi strangulau toate sentimentele. O psihoterapie de doi ani a luat sfârșit, cum spunea pacientul, „fără succes“, din cauza că, stând mereu încordat pe canapea, el putea să vorbească din ce în ce mai puțin, ceea ce îi era reproșat de către terapeutul său de atunci.

Într-o a doua terapie analitică, de mai mulți ani, s-a reușit o deconstruire a simptomelor fobice. Durerea de cap nu a dispărut la sfârșitul acestei terapii, dar își pierduse poziția dominatoare, paralizantă. Din punct de vedere profesional, pacientul era acum plin de succes, deși la început fusese stânjenit.

Între 12 și 15 ani el a fost abuzat sexual de fratele său mai mare cu câțiva ani și, în același timp, a fost amenințat violent atunci când acesta din urmă a început să se teamă că abuzul ar putea fi făcut public și atunci când pacientul se arăta mult mai puțin iubitor față de fratele său. De mai multe ori fratele l-a sufocat cu o pernă până ce s-a temut că va muri din pricină că nu mai putea să respire. Așa cum s-a arătat mai târziu în terapie, în această situație pacientul a avut o experiență de → iminență a morții, în care și-a văzut viața ca o flacără slabă care era cât pe ce să se stingă într-o mare neagră.

Foarte împovărat de acționat în familie și comportamentul mamei alcoolice și sever isterice. De la 6 ani, pacientul a auzit-o mereu amenințând cu sinuciderea; ea a prezentat familiei consecințele abuzului său de alcool ca epuizare sau suferințe acute. Adesea pacientul pleca dimineața la școală însoțit de amenințarea mamei că „va sări de la balcon“. Ea se prezenta pe sine ca având nevoie de ajutor, astfel că familia și, în final, pacientul se gândeau mereu cum ar fi trebuit să o ajute pe mamă. Relația cu mama s-a dovedit a fi o suprasarcină deosebită atunci când, la 16 ani, pacientul a rămas acasă, ca singur copil. În această perioadă, după ce se retrăsese și fratele abuziv, s-a instalat presiunea craniană.

În cursul celui de-al doilea tratament psihanalitic, atacurile anxioase au venit în contextul relației transferențiale terapeutice. În timp ce până atunci atacurile aveau loc pe stradă, fără să poată fi găsit un motiv sau prilej pentru ele, acum aceste atacuri îl surprindeau pe pacient numai pe drumul către ședințele terapeutice. Cercetarea situației declanșatoare a arătat că panica apărea atunci când el se găsea chiar în mijlocul drumului între apartamentul său și cabinet și trebuia să treacă un prag invizibil, pentru a intra în sfera terapiei. În → transferul față de analistul cu 15 ani mai în vârstă decât el au apărut în această perioadă numeroase teme din relația cu fratele violent. Dar au fost

reactivate și unele aspecte ale relației nesigure cu mama. După ce aceste experiențe negative au fost elaborate pe baza unei alianțe terapeutice valabile și corective, au dispărut atacurile de panică și nu au mai reapărut.

Modalitățile de recunoaștere a unei psihoterapii analitice permit reconstrucția ipotetică a acelor structuri generative care au fost responsabile pentru formarea și menținerea agorafobiei la acest pacient.

Situația traumatică este constituită de o traumă relațională de mai mulți ani. Interiorizarea acesteia în → schema traumei produce o insecuritate a legăturilor, ca o → situație de dublă legătură, figurile apropiate, de legătură și de siguranță, mama și fratele, devin sursele nesiguranței și ale amenințării extreme. Prelucrarea compensatorie a schemei traumatice vizează o nouă împărțire a lumii și departajarea ei în locuri sigure versus nesigure, ceea ce nu reușește, dat fiind că atacurile de angoasă rămân împrevizibile și de nestăpânit.

Trauma de relație nu se mai joacă asupra persoanelor traumatogene, ci este „deplasată“ asupra datelor spațiale. Această „deplasare“ corespunde „regresiei cognitive“ (în sensul epistemologiei genetice a lui Piaget), de la nivelul superior al „operațiilor formale“ pe nivelul concret-palpabil al relațiilor spațiale. Traumele de relație sunt jucate în relațiile spațiale. Experiențele relaționale amenințătoare sunt „traduse“ în relațiile și structurile spațiale, în care există numai locuri sigure și locuri nesigure. Acest câștig în control prin „spațializare“ este legat de o pierdere în ceea ce privește amintirea și atenția acelor experiențe interumane care au fost adevărata origine a traumei.

În relația transferențială psihanalitică au putut fi puse în legătură cele două scheme de cunoaștere, trauma relațională și expresia ei simbolică în relațiile spațiale ale lumii experienței. Interesantă este observația că încercarea traumacompensatorie de a împărți lumea în zone sigure și zone nesigure a fost posibilă numai atunci când pacientul a simțit suficientă susținere socială în tratamentul analitic. Acum el a putut să își definească în inconștient apartamentul ca un „loc sigur“, iar cabinetul, dimpotrivă, ca „nesigur și amenințător“. Corespunzător, crizele de anxietate au putut fi limitate la trecerea de la un loc la altul. A fost deci restabilit pe acest nivel un control relativ asupra relațiilor spațiale care până acum erau total de necontrolat.

Procesele traumacompensatorii, rezumate terminologic în „schema traumacompensatorie“, vizează în general restabilirea unui control, cel puțin relativ asupra raporturilor aproape necontrolabile, dar nu mai puțin amenințătoare ale situației traumatice. Atâta timp cât aceasta nu este posibil cu raporturile care sunt foarte asemănătoare sau chiar identice cu situația originară, este construită o *situație substitutivă*, care asigură control și securitate și astfel promite o restabilire a unui anumit sentiment de siguranță. Unele sindroame posttraumatice se pot subordona astfel mai curând eforturilor compensatorii, altele, ca *flash-backurile* și amintirile intruzive sunt expresia directă a schemei traumei care a fost stimulată prin condiții interne și externe. Cele mai multe simptome sunt totuși un amestec din ambele complexe originare.

Această sinteză de compromis a celor două activități legate de traumă poate fi interpretată și în cazul *presiunii craniene* a pacientului. În acest

simptom, *câmpul de prezentare traumacomparatorie* este preluat de la lumea externă, ca în cazul fobiei, depășește granița corpului și este jucat asupra propriului corp.

Văzută dinspre *schema traumatică*, presiunea constantă din regiunea frunții amintește de situația de pericol vital, sub perna fratelui violent. Presiunea s-a înscris întrucâtva în corp, după ce fratele a părăsit familia și pacientul a fost lăsat singur cu mama amenințătoare și în felul ei chiar și seducătoare. Presiunea din cap îl apăra de sentimentele care îl puteau atinge și el a devenit astfel nesimțitor la dinamica traumaspecifică a trădării, stigmatizării sau sexualizării. În acest efect se manifestă *activitatea traumacomparatorie*.

Presiunea craniană este apoi expresia unei *scheme de deziluzionare*, una dintre tendințele care reies din experiența traumatică, tendința spre retragere din lume și o autosuficiență resemnă, negativă. Pacientul a găsit pentru aceasta întâmplător imaginea unei părți din sine care s-a retras într-o cameră întunecată, un fel de carceră și care nu mai poate fi făcut să se miște, să se reîntoarcă la viață, care păstrează atât de severe leziuni, trădări și dezamăgiri. Această parte din sine a fost localizată de pacient în zona durerii de cap. Acolo ea este stocată într-un spațiu întunecat pe care nu mai vrea să îl părăsească.

Astfel a apărut „zdruncinarea traumatică a înțelegerii de sine și de lume” sub influența schemei de deziluzionare. Activitatea traumacomparatorie câștigă prin aceasta semnul negativ al unei întoarceri resemnate de la mediul relațional și înconjurător, de unde rezultă că aceste forme de deziluzionare sunt reversibile terapeutic numai treptat și presupun o reconstrucție adesea îndelungată a încrederii interumane, ceea ce are întotdeauna și un caracter „iluzoriu”.

În acest exemplu de caz se pot evidenția unele principii generale ale formării simptomelor în → procesul traumatic. Anexa la experiența situațională traumatică, schema traumei, era presiunea craniană în amintirea actului violent al fratelui. Această zonă a corpului a fost deci aleasă pentru a prezenta interacțiunea între schema traumei, schema de deziluzionare și schema compensatorie într-un spațiu minimal care pare mai bine controlat decât câmpul deschis al relațiilor familiale amenințătoare. *Câmpul de prezentare minim controlat* sau *spațiul de prezentare minim controlat* este determinat de experiența traumatică și de schema traumei. Diferitele tulburări ale „imaginii corpului” sunt cuplate de condiții contingente ale experienței traumatice — circumstanță care se opune unei tipologii prea antropologice a tulburărilor imaginii corporale. Din punctul de vedere al schemei traumatice, pentru alegerea organelor și părților corpului pentru a fi câmp de prezentare controlat nu sunt responsabile anumite simbolici generale ale corpului omenesc, ci experiența concretă a vulnerabilității în situația traumatică, așa cum trebuie să o fi făcut pacientul nostru sub perna fratelui său violent.

Această legătură între dinamica traumei și condițiile situației traumatice poate să apară ca sugestie euristică și pentru alte tablouri simptomatice, în geneza cărora este important abuzul sexual. Aici sunt în prezent discutate: tulburarea durerii psihogene și tulburările durerii acute, tulburările disociative și așa-numita tulburare borderline, maladii adictive, autorânirea și tulburările de alimentație, ca și depresiile, tulbură-

rile anxioase și tulburările obsesionale (Egle și al., 1996). Abuzul sexual nu poate să fie dat ca „explicație” pentru unul dintre aceste tablouri patologice, ci oferă precursorul biografic al procesului de înțelegere a propriilor simptome.

După euristica *câmpului de prezentare minim controlat* tulburarea durerii și atacurile psihogene pot să fie considerate în legătură directă cu schema traumatică. Autovătămarea și tulburările alimentare, cum ar fi anorexia, pot să fie alese în calitate de câmp controlabil de prezentare atunci când are loc o traumă relațională a zonei orale de îngrijire sau se pune problema integrității, respectiv, vieții corporale. În alte cazuri, autorânirea și acel „suicid în rate”, implicat de unele tulburări de alimentație, trebuie să fie înțelese ca semnal de expresie și chemare în ajutor. Tulburările disociative se leagă în cadrul procesului traumatic de → disocierea peritraumatică și ele se constituie în mecanisme de apărare, ceea ce în cazul tulburării disociative de identitate duce la dezvoltarea unor personalități parțiale independente, autonome. Acesta este răspunsul la cele mai severe și mai prelungite traumatizări sexuale și agresive în copilărie, despre care ne putem face o impresie pornind de la prezentarea lui Huber (1996).

Stările de trăire disociate care se lasă expuse cu ajutorul unei „analize structurale” a stărilor dispoziționale tipice personalității (Horowitz, 1979; Fischer, 1996, secțiunea 4.4) sunt și un semn distinctiv pentru așa-numita „tulburare borderline”. Clivajul sau disocierea unei singure stări de trăire nu conduce încă la un clivaj al identității nucleare. Pentru personalitatea borderline, alături de acest clivaj „orizantal” al personalității este tipic, în diferite stări de trăire, un mecanism de apărare al „clivajului” între reprezentante de obiect bune și rele (Kernberg, 1975; pentru critică vezi Fischer, 1990). În cazul abuzului sexual, acesta se poate pune pe seama → dialecticii schemelor relaționale intrafamiliale.

În cazul incestului tată-fiică, de exemplu, atât tatăl tiranic-protector, cât și tatăl dragălaş sunt în aceeași măsură abuzivi. Victimele cresc într-o atmosferă de control omnipotent, în care sunt șterse granițele dintre sine și alții, între altruism și egoism, obiect ideal și obiect persecutor.

„Clivajul” abrupt în reprezentări bune, respectiv, rele ale schemei persoanei pare astfel ca o activitate traumacomparatorie. După teoria „dinamicii trădării” a lui Finkelhor, copilul abuzat nu a învățat să facă diferența între comportamentul binevoitor și dușmănos-dominator al persoanelor sale de relație. Astfel diferența alb-negru între obiectele ideale și cele devalorizate este folosită relativ arbitrar ulterior în viață pentru persoane sau grupuri.

La fel ca și în agorafobie *diferența ca atare* este importantă; chiar și atunci când în cazul individual nu este clar care este indiciul după care se deosebesc oamenii buni de cei răi totuși, în sensul unei strategii traumacomparatorii de apărare, se susține că există și trebuie să existe persoane „bune versus rele” și, corespunzător, există sfere sigure, versus nesigure.

O ieșire terapeutică constă în aceea că cei afectați învață să orienteze diferențierea între semenii bine- și răuvoitori pe baza unor criterii realiste și să relativizeze pe această cale viziunea de până acum în alb și negru.

### 8.4.7 Psihoterapie

Aici trebuie diferențiat mai întâi între terapia copiilor și cea a adulților. La adulți procesul traumatic al personalității s-a organizat astfel încât schema traumei apare în manifestări fără a mai fi învăluită. Dacă activitățile traumacompensatorii acționează în sensul aripii evitante a SBS, atunci experiența traumacompensatorie este mai ales negată și evitată, dezvoltându-se o personalitate limitată, care acționează inhibat, necreativ și lipsit de viață. Alte încercări de stăpânire printr-o organizare de personalitate alterată de tată prin mijloace ascunse. Principiile psihoterapiei procesului traumatic (4.4) trebuie să fie raportate diferențial la aceste procese.

În terapia copiilor se ajunge uneori la stoparea abuzului. Aceasta este adesea foarte greu în cazul abuzului familial, dat fiind că autorii incesturilor au de obicei un simț deosebit pentru relațiile sociale de putere. De cele mai multe ori, incestul este bine tănuțit, făptașii par surprinși și au un comportament mai degrabă atrăgător. Defectele de inteligență și demențele alcoolice sunt în acest grup de făptași mult mai rare decât era admis mult timp. Dinamica familială corespunde frecvent unei familii din pătura medie, dominată de tată prin mijloace ascunse. În unele cazuri, terapeuții nu mai rămâne altă alegere decât să tolereze continuarea abuzului până ce apar dovezi clare.

Îndepărtarea copiilor din familii și internarea în clinici, mai târziu chiar în cămine, au fost până acum măsuri sociale frecvente. Astfel există pericolul ca unei traume de incest să îi urmeze o → traumă de deprivare. Din ce în ce mai mult se vorbește în ultimul timp — corespunzător modelului intervenționist practicat cel mai frecvent în Anglia — despre emiterea de către justiție a unui *go-order* (interdicție de domiciliu) împotriva tatălui. În Germania nu a fost adoptată încă această variantă avantajoasă din punct de vedere psihic pentru copil.

Unele mame sunt atât de intens prinse în dinamica de putere a sistemului familial dominat de tată, încât preferă să acopere inconștient comportamentul tatălui și să sufere mai degrabă incestul decât să riște destrămarea familiei, cu riscul sărăciei și declanșării, risc pe care unii făptași îl descriu meșteșugit. Alte mame sunt prinse în dinamica familiei, ca foste victime, în sensul perpetuării transgeneraționale. Altele se dovedesc a fi co-făptașe la abuz.

Când abuzul real a luat sfârșit, în terapia copilului se poate încerca, în sensul prevenției secundare, să fie elaborate, respectiv, ameliorate consecințele. Scopul supraordonat constă în repunerea în mișcare a procesului de dezvoltare a copilului. Aceasta este deosebit de dificil în ceea ce privește linia de dezvoltare → psihosexuală.

Prin sexualizarea inadecvată vârstei se înstrăinează propria sexualitate a copilului. Mai ales în faza de dezvoltare oedipiană, între 3 și 6 ani, se ajunge în cazul abuzului sexual la o amestecare între trebuința de dezvoltare a copilului și adultul abuziv, pe care Ferenczi a descris-o ca o „confuzie de limbă” între limbajul tandreței și cel al pasiunii (1933).

Copilul aflat în faza de dezvoltare oedipiană face primele încercări de a vorbi în limba pasiunii, care rămân în cadrul legăturii de familie și nu o pun pe aceasta fundamental în chestiune. Dacă lor li se răspunde în in-

teriorul familiei cu pasiunea adultului, atunci copilul își pierde cea reprezentare parentală față de care el dorea să-și stabilească propria identitate și rol sexual, el devine orfan (orfanizare).

Psihoterapia infantilă este reușită într-un sens causal atunci când copilul poate să-și reia dezvoltarea psihosexuală, dincolo de sexualizarea patologică datorită adultului.

La copii, ca și la adulți pot să fie folosite dinamicile traumatogene ale abuzului sexual după Finkelhor ca linie directoare pentru procesul terapeutic. Baza unui procedeu traumaterapeutic reușit a fost descrisă în capitolul 4.4 ca „→ diferența optimă” între experiența timpurie traumatogenă și → alianța terapeutică. Experiența relațională terapeutică este „optimă” atunci când ea este nici prea asemănătoare și nici lipsită de asemănare cu experiența primară. Sexualizarea traumatizantă cere, în sensul diferenței optime din partea terapeuților, un comportament în care el nu trebuie să se dovedească nici prea distanțat, adică ezitant și temător, dar nici seducător.

Terapeuții bărbați au uneori serioase dificultăți de a stăpâni acest mers pe muchie de cuțit. Abateri de la diferența optimă pentru schimbare au loc în relația analitică în ambele direcții.

O distanțare supradimensionată îi mijlocește pacienței sentimentul că nu poate ajunge la terapeut cu problema ei. În direcția opusă, în sensul unei apropieri prea mari, se poate ajunge chiar la repetarea abuzului în psihoterapie. Astfel, în eșantionul ales întâmplător în studiul Institutului pentru psihotraumatologie din Köln, o treime dintre pacientele abuzate în psihoterapie fuseseră deja abuzate în copilărie (Becker-Fischer și Fischer 1996).

Dificultatea în construirea unei alianțe terapeutice în psihoterapie, de întemeiere a unei → diferențe minimale între alianța terapeutică și relația transferențială (vezi secțiunea 4.4), este subestimată în orientările terapeutice care nu au fundament psihotraumatic.

Scopul terapiei este diferențierea între sexualitate pe de o parte și iubire, atenție și legătură socială pe de cealaltă parte, o diferențiere care nu a găsit o claritate dezirabilă nici chiar în tradiția psihanalitică. Pacienta adultă, ca și copilul abuzat trebuie să aștepte în terapie că sexualitatea și legătura tandră sunt două momente independente ale experienței relaționale. Acestea se pot uni într-o legătură de dragoste între adulți, atunci când este vorba despre o legătură între parteneri liberi și cu drepturi egale. Prin această experiență contrastantă poate să fie desfăcut „nodul gordian” al unui amestec de sexualitate și tandrețe, care este produs de abuzul sexual al copilului.

De aceea terapeutul sau terapeuta trebuie să formeze o relație de încredere cu copilul sau — în terapia adultului — cu „copilul interior” al pacienței. Ei nu trebuie să acționeze nici seducător, dar nici nu trebuie să fie retrași. Dacă se reușește realizarea acestui echilibru, atunci se va putea obține treptat ceea ce își dorește copilul, dar nu poate păstra: atenția demnă de încredere, empatică fără sexualizare.

În cazul abuzului extrafamilial, părinții ar trebui să fie implicați în terapie (Berliner, 1991; Glaser, 1991). Ei trebuie să îi servească copilului drept prototip pentru despărțirea sexualității de îngrijire și ar trebui să ajute la depășirea experienței de suprasarcină. În cazul abuzului intrafa-



milia, un setting de terapie familială, care este recomandat de unii autori (de exemplu, Fűrniiss, 1989), are nevoie de o indicație specială și nu poate să fie recomandată fără rezerve.

În cazul *dinamicii stigmatizării*, terapeutul trebuie să interpreteze încercările de a se autoculpabiliza și să pună întrebarea: este aceasta adecvat situației, au avut ei cu adevărat o șansă? În relație, terapeutul este testat inconștient, dacă nu cumva tinde spre prejudecăți etiologice. În terapia copiilor și adolescenților, așa cum arată cazul Annei, grupuri de tineri și adolescenți cu experiențe asemănătoare aduc o contribuție valoroasă la depășirea sentimentelor de însingurare, vinovăție și autodiminuare. Grupele trebuie să fie alcătuite în funcție de vârstă și separate pe sexe (Watkins și Bentovim, 1992).

În cazul *dinamicii trădării*, trebuie să fie reparată imaginea deformată despre lume pe care au adoptat-o. Aceștia rareori pierd prilejul de a legitima fapta, fie să o bagatelizeze, să o prezinte ca o faptă bună față de copil, fie să îi atribuie copilului întreaga vină sau cel puțin o parte de vină. Terapeutul trebuie să expună clar faptul că nu victima poartă vina, ci făptașul; este obligația părinților să se comporte abstinent față de copiii lor și atunci când comportamentul lor trebuie să fi fost „seducător”. Astfel de declarații pot să pară banale unei persoane din afara problemei. Victimele abuzurilor nu au de la început ideea că lucrurile pot fi văzute astfel, dat fiind că aceasta contravine ideologiei făptașului și propriei sale tendințe spre autoculpabilizare.

Încrederea pierdută nu este restabilită numai verbal, ci mai ales prin experiența relațională contrastantă în sensul „diferenței optimale”. Terapia devine pentru pacient o situație model cu testarea unei mici afectări a granitelor și unei rupei a încrederii datorate pacienței. Importantă este respectarea corectă a tuturor regulilor și convențiilor. Într-un setting de terapie individuală în situații de criză trebuie să fie implicat un terț: un supervizor sau chiar un partener de discuție, spre care se poate îndrepta pacientul ca unei instanțe de apel, când relația terapeutică pare prea amenințătoare.

În cazul *dinamicii neputinței* se trece în terapie la recăștigarea modalităților de acțiune și siguranța de a se putea apăra împotriva atacurilor. Aici este de o deosebită importanță raportarea la transfer și → contra-transfer.

Terapeuții trebuie să țină seama de faptul că ei înșiși apar un timp mai scurt sau mai lung în rolul răului, adică al abuzatorului. Dacă pacienta/copilul reușesc în aceste cazuri să se apere, eventual și împotriva intervenției terapeutice, atunci ea/el fac experiența unei afirmări de sine reușite. Dacă această experiență are loc în situația terapeutică, atunci de ea se leagă, mai ales în abuzul intrafamiliar, pasul central de învățare, anume că este posibil să se autoafirme și în fața figurilor relaționale protectoare. La copii, ca și la adulți această experiență posibilă în relația terapeutică trebuie completată prin cunoașterea tehnicilor de prevenție a eventualelor atacuri ulterioare.

Premisa pentru retrăirea și repunerea în scenă a experienței de abuz în relația de transfer este existența unei alianțe terapeutice pline de încredere și practicabile. Dacă nu există încă o alianță terapeutică suficient de practicabilă, ca o contragreutate față de transfer, atunci terapiile traumelor pot

să cadă într-o fază de transfer negativ. Terapeutul devine acum țap ispășitor. Pacienta pune capăt terapiei și poate să se întoarcă la idealizarea inițială a făptașului, respectiv, să se întoarcă plină de căință în sânul familiei.

Un pas de modificare hotărâtor într-o desfășurare terapeutică reușită este → „capacitatea de clivare a obiectului” (Fischer, 1990), capacitatea cognitivă și emoțională de a concepe comportamentul făptașului ca fiind clivat și contradictoriu, așa cum este în realitate. Acest insight în cele două fețe ale personalității este deosebit de dificil. Există o iluzie de unitate în relațiile cu semenii noștri, care aici trebuie să fie depășită. Este deosebit de greu să recunoaștem cognitiv și emoțional clivajul persoanelor cu care avem relațiile cele mai strânse, de care suntem dependenți. Un astfel de insight ne zdruncină sentimentul de securitate. Nu mai știm „cu cine” avem de-a face și pierdem credința în fundamentele „principiului realității comunicative”. Totuși acest pas poate avea o acțiune eliberatoare, terapeutică, ceea ce devine clar atunci când considerăm situația prezentă.

Atâta vreme cât făptașul este văzut unitar, predomină, în funcție de percepția integrativă, așa-numita „tendință spre forma bună”, fie părțile pozitive, fie cele negative ale personalității sale. În exemplul incestului tată-fiică: tatăl este fie „bun”, fie „rău”, adică reprobabil moral. Dacă este susținută imaginea „tatălui bun”, atunci părțile negative ale situației de abuz se întorc împotriva sinelui. Copilul este acum rău, a provocat el însuși abuzul și l-a meritat. Dacă însă tatăl apare „rău”, ca în crizele de mânie și tendințele de răzbunare, copilul își pierde persoanele protectoare interne. Din nou rebeliunea se întoarce împotriva propriului sine. În plus, în realitate tatăl are și părți demne de iubire, care contrazic evident conceptul „numai rău” în percepția persoanei.

În cazurile de abuz intrafamiliar schema traumei prezintă o structură paradoxală, care acționează ca o ușă rotativă: ne învârtim în cerc și ne întoarcem mereu de unde am plecat. Ieșirea din sistem este însă evitată atâta timp cât este temută și împiedicată o zdruncinare existențială, care se leagă de insightul clivării reale a obiectului traumatogen. Acest pas dizolvă crisparea care o leagă pe victimă de făptașul incestuos. Clivajul obiectului sau → analiza de obiect este corespondentul cognitiv al desprinderii emoționale de tatăl abuziv.

Când acesta apare ca bun și rău, cu părți demne de iubire și părți demne doar de ură, care nu sunt controlabile de el, care subzistă nelegate una de alta, atunci el nu mai intră în discuție ca obiect ideal de iubire. În același timp, și sinele este eliberat de constrângerea de a introiecta părțile negative negate ale abuzului, respectiv, de a se împărți în stări care se pun în scenă conform modelului scenei rotative, o dată stări și afecte pozitive, apoi negative. Dacă incapacitatea de a prevedea clivajul obiectului a dus mai înainte la clivajul propriei personalități, atunci, în procesul clivajului obiectului, a fost recăștigată unitatea personalității.

Principiul terapeutic eficient al unei „diferențe optime” între alianța terapeutică și relația de transfer în terapia traumei abuzului sexual va fi ilustrat prin exemplul următor, din terapia unui cadru universitar de 40 de ani.

Simptomul de care pacientul suferea era compulsiunea de a fura din magazine obiecte neînsemnate. El ieșea cu aceste obiecte la vedere, astfel că, de

fiecare dată era prins de casiere. Domnul K., așa cum îl vom numi pe pacient, a început o terapie, după ce a fost amenințat cu eliminarea de la catedră din cauza delictelor repetate. El se întâlnea cu un terapeut bărbat, mai în vârstă cu 5 ani, în cadrul unei psihoterapii psihanalitice care se desfășura o dată pe săptămână de un an.

După 5 luni de terapie, pacientul a putut să relateze pentru prima dată abuzul sexual pe care l-a exercitat asupra lui tatăl său vitreg, între 8 și 14 ani, de multe ori chiar violent, alături de comentarii ca „deja o vrei“, „îți place“ etc. Tatăl său vitreg era un catolic practicant, care se purta astfel în special după ce se întorcea de la biserică. După ce terapia a mai continuat câțva timp, furtul compulsiv a putut fi înțeles din punctul de vedere al *dinamicii stigmatizării*.

Băiatul a dezvoltat, pe parcursul desfășurării severului abuz, sentimente de ură de sine și de vinovăție, pe care totuși nu le putea pune în relație cu nici o faptă reală. Un text din „Călătoria de iarnă“ a lui Schubert i-a evocat această stare ciudată:

De ce ocolesc eu oare  
Căi ce alții bat oricum?  
De ce caut drum ascuns  
Printre culmi de lume uitate  
Totuși nimic n-am făcut  
Ce i-ar speria pe oameni,  
Ce poruncă-n cap bizară  
Mă aruncă în pustii?

Acest sentiment nelămurit de vinovăție cerea o concretizare, care părea să urmeze mecanismul descris de Freud (1916), al delictului săvârșit din „conștiința culpabilității“, după regula: mai bine o vină concretă pentru care sunt tras la răspundere decât o osândire constantă de sine pentru ceva nelămurit. Corespunzător acestei construcții pare să fi luat naștere compulsiunea de a fura și de a se lăsa pedepsit de acesta.

În același timp, cu acest pas, pacientul a luat asupra lui judecata, în timp ce pentru făptaș el găsisese la început cuvinte de dezvinovățire și nu a simțit mânie împotriva lui. Aceasta s-a modificat abia după încheierea terapiei, când a stat foarte eficient de vorbă cu fostul său călău. Consecințele emoționale ale „capacității de clivare a obiectului“ au putut deci fi observate numai *după* terapie. Un punct productiv de cotitură în interiorul relației terapeutice a apărut în următoarea secvență:

După ce s-au scurs aproape două treimi din durata terapiei, pacientul a explicat că trebuie să întrerupă tratamentul, pe care l-a considerat de asemenea ratat. El nu reușea să îi relateze terapeutului particularitățile abuzului său. El știa că se află într-o terapie psihanalitică și că, după acest concept terapeutic, nu este posibilă o vindecare fără ca situația traumatică să fie perlaborată „cатарctic“ în detaliu.

Terapeutul a replicat că tocmai aceasta nu este necesar pentru vindecare. Fiecare om are secretele sale și are dreptul să hotărască liber dacă vrea sau nu să le împărtășească altora. În psihoterapie lucrurile nu stau altfel decât în viața cotidiană.

Pacientul a luat la cunoștință cu stupoare de acest lucru. După o vreme și-a exprimat îndoiala, el a fost mulțumit cu posibilitatea de a-și păstra secretele

sau de a le împărtăși. Curând după această intervenție, el a preluat energic inițiativa în viața sa profesională și privată și s-a hotărât, după câțva timp, să pună capăt și terapiei. O convorbire de *follow up* după un an a arătat că între timp el era mulțumit de viața sa. Compulsiunea de a fura nu a mai intervenit. El duce o viață satisfăcătoare de familie. Așa cum s-a menționat, între timp el l-a luat foarte energic la întrebări pe tatăl lui vitreg.

Terapeutul a pornit în intervenția sa de la ideea că angoasele pacientului în momentul acela repetă în transfer o constelație decisivă a relației abuzive. Ca terapeut, el a intrat în rolul de abuzator „penetrant“, care acum, ca întotdeauna din motive terapeutice, trebuie să își desăvârșească munca ce se impunea. Cu intervenția dialectică, el a ieșit intenționat din acest rol și a făcut pacientului posibilă preluarea propriei inițiative și depășirea „neajutorării sale învățate“.

O „diferență optimă“ față de experiența relațională traumatică a fost realizată prin faptul că terapeutul a evitat intervenția „terapeutică“ așteptată din partea lui.

De fapt o perlaborare a situației traumatice de abuz poate fi foarte utilă. Această tehnică de *reexperiencing*, care între timp a fost recomandată de aproape toate școlile terapeutice, după conceptul menționat aici al unei diferențieri optimale între alianța terapeutică și relația transferențială, nu poate să fie aici susținută în toate circumstanțele. În trăirea pacientului constrângerea de a trebui să treacă prin cuvinte situația traumatică ar fi însemnat o nouă supunere la un ritual terapeutic și prin aceasta ar fi stânjenit „sărăcirea“, preluarea propriei inițiative. Astfel terapeutul a hotărât să pună înainte de considerentele de conținut și tehnice o configurație relațională optimă, o strategie terapeutică indicată mai ales în → traumele relaționale, dat fiind că altminteri se poate ajunge la o re-traumatizare a pacientului. Intervenția descrisă a acționat favorabil în cadrele scopurilor limitate ale acestei terapii. În alte terapii poate fi totuși indicată o prelucrare temeinică.

#### 8.4.8 Transmiterea transgenerațională în procesul traumatic

În cazul abuzului intrafamilial, acest pas depinde hotărâtor de atitudinea ulterioară a victimei față de făptaș: idealizare sau capacitate de confruntare cu el. Idealizarea apare atunci când este vorba despre tată sau despre o altă persoană de relație.

Pentru a păstra o valoroasă legătură interioară cu obiectul protector, victimele se agață de ideea că tatăl este fundamental „bun“. Sub presiunea trebuinței de idealizare și din motive de reducere a disonanței, schema traumei este clivată și poate să fie din nou stimulată mai târziu, când apare o situație analogă în ciclul vieții, o fază de dezvoltare cu conflict paralel, de exemplu, când i se naște o fiică.

Acum trauma revine și se declanșează adesea conflictul interior, astfel încât partea de sine disprețuită, identitatea negativă care ia naștere, mai ales prin atribuirea vinii către propria persoană, este proiectată asu-

pra fiicei. Aceasta devine „țap ispășitor“, este legată strâns de mamă și este încurajată inconștient de aceasta să fie seducătoare sexual.

Adesea și alegerea partenerului corespunde unei reproduceri a schemei traumatice. Dat fiind că aceasta se sustrage controlului cognitiv, ea se reproduce orb și poate duce la o „asimilare recognitivă“ la alegerea partenerului, care tinde spre abuzul copiilor, aceasta cu o „siguranță de somnambul“. Experiența abuzului este stocată într-o → stare de trăire clivată — corespunzător modelului schimbării stării al memoriei — și este produs la generația următoare. În literatură se află relatări despre perpetuarea incestului peste 5 generații. Cât de frecventă este din punct de vedere statistic această tradiție incestuoasă nu se poate interpreta unilateral în studiile existente, dat fiind că o transmitere multigenerațională este greu de cercetat empiric.

O a doua cale de transmitere trece de la tată la tată, care sunt abuzați sexual în copilărie și adolescență. Într-o trecere în revistă a literaturii de specialitate, Kaufman și Zigler apreciază o rată de 30% de astfel de căi de transferare (1987). Aici trebuie să fie vorba mai curând de o subapreciere decât de o supraapreciere, dat fiind că și în ceea ce privește abuzul agresiv al copiilor este probabil un „ciclu“ al violenței peste generații (Belsky și al., 1991).

O altă linie de transmitere transgenerațională masculină trece printre fiii care au observat abuzul sexual al taților lor asupra sorerilor, fraților sau rudelor apropiate. Aceștia tind spre identificarea cu tatăl, și deci și spre transmiterea traumei la următoarea generație.

Și aici există o paralelă cu abuzul sexual în psihoterapie (Becker-Fischer și Fischer, 1996). Printre terapeuții abuzivi se află un subgrup care a trecut prin abuz în propria copilărie. Trauma incestuoasă transgenerațională se poate întâlni deci și în domeniul psihoterapeutic. Climatul de grup în mai multe instituții psihoterapeutice este asemănător cu dinamica unei familii incestuoase, prin închiderea față de exterior și prezintă precepte terapeutice și teoreme interne deosebite, care nu sunt valabile decât în interior. Adesea o importantă figură fondatoare s-a dedat mai mult sau mai puțin public abuzului pacienților, și „fiii“ și „fiicele“ perpetuează acest „curriculum secret“.

Alături de traumatizarea sexuală nemijlocită se află în familiile de origine ale făptașilor incestuoși adesea neglijarea emoțională și → experiențele de deprivare (Parker și Parker, 1986). Copilul legat incestuos trebuie să echilibreze deficitul trăit dar este suprasolicitat de aceste cerințe și nu este abuzat și supus numai sexual, ci și emoțional.

De un deosebit interes sunt persoanele care au trăit în copilărie relații violente și alte relații abuzive, dar care nu le transmit propriilor lor copii. Acești non-repetitivi au trăit în copilărie mai frecvent decât repetitivii o relație plină de încredere cu cel puțin o persoană de relație; ei au participat la un tratament psihoterapeutic mai îndelungat, cu durată mai mare de un an (Erickson și al., 1989) și trăiesc mai frecvent o relație suportivă actuală de parteneriat. Non-repetitivii pot să își amintească bine de experiența traumatică a copilăriei lor și au găsit o distanță emoțională corespunzătoare față de aceasta, în timp ce repetitivii relatează mai curând șters și lipsit de sentiment față de copilăria lor (Hunter și Kilstrom, 1979).

Dacă luăm în considerare cele două puncte de vedere: tendința la repetiție în acțiune și reprezentarea simbolică redusă a situației traumatice, atunci putem să admitem că schema traumei este activă la un nivel senzorio-motor, în timp ce formele de elaborare lipsesc de la nivelul formal. Dacă pe această cale a „desimbolizării“ (Lorenzer, 1970) se pierde și deosebirea între subiect și obiect, atunci întâmpinăm o situație care se poate observa uneori în clinică la adulții abuzați. Ei se simt împinși din nou în situația din copilăria lor și cred că se luptă împotriva unui oponent puternic, în timp ce în realitate abuzează de un copil neajutorat. Premisa de memorie a acestui fenomen a fost descrisă mai sus.

Pentru psihoterapie și prevenție este important faptul că experiența situațiilor suportive emoțional poate întrerupe un cerc infernal transgenerațional. Psihoterapia trebuie să fie condusă ca o terapie a traumei. Principiile experienței emoționale corective realizează și chiar prelucrează situația traumatică, adică „resimbolizează“ schema traumei.

#### 8.4.9 Prevenție

Ideile despre prevenție privesc 4 direcții: opinie publică, copii, potențiali făptași și părinți.

În procesul de educare a opiniei publice este vorba despre modificarea patternelor de atitudine. Această sarcină este îngreunată de descrierea exagerată a pericolelor și răspândirii epidemiologice, ca și de activitățile de contra-iluminare, care subapreciază consecințele abuzului și contestă fundamental credibilitatea mărturiilor copiilor în sensul „mişcării false-memory“. Iluminarea realistă trebuie să atragă atenția asupra posibilităților de ajutorare și de susținere pentru părinți și copii.

Educarea și avertizarea copiilor a stat până acum în prim-plan. Avertizarea asupra unui nene prietenos cu o ciocolată care vine la locul de joacă era mai degrabă potrivită pentru a submina încrederea copiilor în adulți în general, iar ceea ce „nenea“ voia să facă rămânea într-o stare periculoasă de vaguitate. Această avertizare nu includea abuzul intrafamiliar. O regulă comportamentală corectă ar trebui să constea, dimpotrivă, în învățarea copilului încă de timpuriu să îi anunțe pe părinți sau persoanele de încredere atunci când vor să meargă împreună cu un adolescent sau adult. Motivul că părinții trebuie să știe unde se află copilul lor este ușor de explicat copiilor preșcolari.

Programele de prevenție pentru copii trebuie să țină cont de vârsta și sexul acestora, ele trebuie să fie orientate pe acțiune, eventual să fie mijlocite de jocul de rol și să numească cât se poate de concret procedurile sexuale și zonele corporale sexuale. Aceasta din urmă poate fi realizată cel mai bine în relație cu educația sexuală liberală. Este important ca sexualitatea să fie prezentată ca o parte pozitivă a autorealizării umane. Dacă, dimpotrivă, copilul este avertizat numai asupra abuzului, atunci, printr-o informare bine intenționată despre abuz, poate fi întărită neintenționat o atitudine depreciativă la adresa sexualității — așa cum se poate observa în mod tradițional —, la adresa ce-

luialt sex și paralel cu aceasta față de propriul corp (Wehnert-Franke și al., 1992).

Unirea iluminării asupra posibilului abuz cu o educație sexuală care accentuează aspectele plăcute și prietenoase ale sexualității poate să fie importantă și pentru prevenția primară, dat fiind că persoanele abuzive au crescut adesea într-un mediu care unea negarea și deprecierea sexualității și un stil violent de educare (Kutchinsky, 1991). În primele cercetări cu *Inventarul Köln pentru traumă* a apărut o relație cu ideile strict religioase de educație ale părinților. Dacă în studiile viitoare este posibilă o indicație cauzală, atunci se poate reflecta asupra măsurii în care persoanele care se confruntă în domeniul social cu ideologii ostile sexualității devin astfel regresive, spre prejudiciul victimei, ceea ce, pe lângă suferința omenească, provoacă și consecințe sociale enorme.

Dat fiind că este vorba frecvent de fapte recurente, o acțiune (secundar) preventivă este oferită de consiliere și terapie pentru făptaș. O presiune motivațională corespunzătoare pentru dezvoltarea alternativelor comportamentale apare adesea în urma confruntării cu o reacție hotărâtă de respingere și îngrădire a mediului. După Enders (1989), confruntarea cu istoria de apariție a abuzului sexual nu poate fi utilă decât în situația consilierii individuale sau în grupurile de autoajutorare. Din punct de vedere psihotraumatologic, subgrupul făptașilor care au suferit în trecut o traumatizare sexuală personală (cel puțin o treime) merită o atenție specială. Protecția eficientă împotriva recăderilor este de așteptat numai de la elaborarea schemei traumei și a condițiilor reproducerii sale.

Implicarea părinților în munca preventivă este eficientă mai ales față de abuzul extrafamilial, dar poate împiedica și abuzul intrafamilial atunci când un făptaș potențial trebuie să se teamă că poate fi descoperit. Numai cu această premisă copilul poate vorbi deschis cu părinții despre abuzul petrecut deja sau despre încercările de seducere. Capacitatea copilului de a se delimita în fața adulților și de a putea spune „nu”, care este necesară pentru a se apăra de atacuri, este îngrădită de un climat educațional autoritar-interdictiv.

## 8.5 Efectul evenimentelor de război asupra copiilor

De la începutul lumii, copiii și adolescenții au fost victime și martori ai confruntărilor de război. Iată două citate din Vechiul Testament:

„Fiica Babilonului, ticăloasa! Fericit este cel ce-ți va răsplăti ție fapta ta pe care au făcut-o nouă. Fericit este cel ce va apuca și va lovi pruncii tăi de piatră” (Psalmul 136, 8,9).

„Mergi acum și bate pe Amalec și pe Ierim și nimicește toate ale lui. Să nu iei pentru tine nimic de la el, ci nimicește și dă blestemului toate câte are. Să nu-l cruți, ci să dai morții de la bărbat până la femeie, de la tânăr până la pruncul de sân, de la bou până la oaie, de la câmilă până la asin” (I Regi, 15, 3).

Mărturia suferinței copiilor, consemnată doar extrem de rar în documente, se perpetuează din Antichitate și Evul Mediu, prin cruciade ale copiilor și războaie sfinte, până în epoca noastră.

Când proclamau, la începutul secolului XX, „secolul copilului”, optimiștii progresului sperau că acest coșmar istoric pentru copii s-a sfârșit și că putea fi creat un viitor fără efectele distructive ale războiului, persecuțiilor și mizeriei.

La sfârșitul acestui secol, după cele două războaie mondiale, Holocaustul și nenumărate alte războaie interstatale și civile, ne aflăm dezamăgiți în fața faptului că niciodată în istoria omului nu au căzut atâția copii și adolescenți victime războiului și persecuțiilor, ca urmare a ideologiilor naționaliste și rasiste și datorită noilor tipuri de arme.

Următoarea expunere ne dă o imagine despre efectele războiului și persecuției asupra copiilor în deceniul 1980-1990 (după aprecierile statistice ale UNICEF):

- peste 1,5 milioane de copii s-au născut în anii '80 în vreme de război
- 12 milioane de copii și-au pierdut căminele
- 5 milioane de copii trăiesc în lagăre de refugiați
- 4 milioane de copii suferă în urma infirmităților provocate de război
- 200 000 de copii sub 18 ani au luptat în război, ca soldați.

O cercetare sistematică a simptomelor și maladiilor care sunt provocate de evenimentele de război s-a realizat în psihiatria adulților în cazul soldaților din primul război mondial. Atunci, în toate statele războinice se întâlneau de 100 000 de ori mai mult fenomenul prin care soldați tineri, adesea adolescenți, până atunci sănătoși și care au venit pe front în parte încântați, dezvoltau sub ploaia de gloanțe și de ghiulele de acolo o pluralitate de simptome adesea dramatice. Acestea au fost văzute mai întâi ca fiind determinate organic, de exemplu, de iritații cerebrale ca urmare a creșterii presiunii atmosferice datorate exploziei grenadelor, denumită de aceea shell shock sau concussion neurosis. Interesul psihologiei și psihiatriei militare în această perioadă era orientat mai puțin asupra cercetării traumei și mai mult asupra înlăturării rapide a simptomelor pentru a face eventual pe „nevroticii de război” din nou capabili de confruntare (Riedesser și Verderber, 1996).

Printre consecințele experiențelor de război asupra copiilor și adolescenților se pot observa, alături de variantele specifice ale SBSPP pentru copii și adolescenți traumatizați (vezi Bürgin, 1995):

- comportament crampon față de părinți și frați
- angoasă de separare
- pierderea progreselor în dezvoltare făcute cu puțin timp înainte de traumatizare (mai ales la copiii mici)
- teamă de reîntoarcerea traumei
- sentimente de culpabilitate, pentru că a supraviețuit traumei (mai ales la copiii mai mari).

Iată un exemplu de caz:

Un băiețel bosniac de 13 ani a fost adus în ambulator de către mama lui din cauza unei neliniști generale, anxietate, tulburări de somn și atacuri de sufocare cu palpitații. Cu ajutorul unei traducătoare, s-a putut afla că familia

provenea de pe un teritoriu de război din Bosnia. La începutul războiului, lui A., atunci de 10 ani, i-a fost foarte frică și îi rugase pe părinți să părăsească terenul de luptă și să se retragă la bunica din partea cealaltă a țării, unde nu se desfășurau nici un fel de operațiuni de război. Aceasta nu s-a întâmplat însă. Tatăl a fost înrolat imediat după aceea și apoi a fost ucis. A. și-a văzut tatăl mort și a căzut imediat lipsit de puteri. Primul atac de insuficiență respiratorie a avut loc la mormântul deschis al tatălui; totuși el nu i-a împărtășit această mamei, pentru a nu o mai îngrijora în plus. Apoi restul familiei s-a refugiat, via Muntenegru și Croația, în Germania unde A., mama lui și fratele lui mai mic cu 4 ani locuiau pe un vas pentru refugiați care plutea pe Elba.

În cele ce urmează, iată o trecere în revistă a posibilelor trăiri ale copiilor și adolescenților în război; copiii pot fi afectați direct, indirect, ca martori al violenței sau chiar ca făptași, de exemplu, ca soldați.

### 1. Copii afectați direct

- amenințare la adresa vieții
- rănire fizică datorată armelor sau torturii
- abuz sexual, viol
- separare de părinți și frați
- pierderea părinților și altor rude
- răpire și sclavaj
- alungare, refugiere, dezrădăcinare
- sărăcie, foamete
- distrugerea bazelor vieții, a familiei, a satului

### 2. Copii care sunt martori la violență și suferință

- observarea reacțiilor de angoasă și de panică a părinților
- observarea rănirii, uciderii și torturării persoanelor apropiate de relație
- observarea răniților, morților și faptelor de cruzime în câmpul social mai larg

### 3. Copii ca făptași

- participarea la acte de violență
- pauperizare/acte criminale în bande care pradă după deplasarea teatrului de război

Evenimentele obiective menționate au fost percepute în funcție de stadiul de dezvoltare cognitivă, emoțională și socială a copilului și sunt prevăzute cu o semnificație. Ceea ce poate fi traumatizant pentru un copil mic, de exemplu, trăiri de separare, poate să nu fie o suprasarcină deosebită pentru un adolescent. Dimpotrivă, ceea ce poate fi traumatizant pentru un adolescent nu trebuie să reprezinte o suprasarcină pentru sugar sau copilul mic, ci pot să cadă la acesta în „nimicul afectiv”, pentru a folosi expresia lui Piaget.

La analiza situației traumatizante apar factori semnificativi ca numărul și ponderea evenimentelor amenințătoare, apropierea de teatrul eve-

nimentelor, dimensiunea momentelor de surpriză, felul observațiilor, gradul de apropiere a legăturii cu persoana rănită sau ucisă, ca și ponderea durerilor resimțite și a propriilor vătămări corporale. În → analiza situațională subiectivă trebuie avută în atenție relația reciprocă între sarcinile de dezvoltare infantilă și semnificația specifică vârstei și personalității care îi este atribuită evenimentului amenințător în sensul → temeii situaționale centrale traumatice. Astfel, de exemplu, în cazul relației agresive între fiul de 10 ani și tatăl înrolat în armată, la copil poate să apară gândul că poate ar fi mai bine ca tatăl să nu se mai întoarcă. Dacă tatăl este într-adevăr ucis în război, aceasta va fi interpretată de copil ca împlinire a dorințelor de moarte și se poate ajunge la sentimente severe de culpabilitate și reacții patologice de doliu. În alte cazuri, copilul poate avea sentimente masive de culpabilitate pentru că el crede că a neglijat să intervină el însuși, să cheme ajutor sau să salveze, pe alte căi, adesea magice, viața părinților.

Când copiii și adolescenții trec prin război și persecuții, este vorba ra-reori despre un eveniment izolat. De cele mai multe ori din analiza situațională se desprinde un mare număr de factori patogeni, fiecare în sine subliminal, dar care s-au însumat în același timp pentru o situație traumatică (→ traumatizare cumulativă) sau s-au însumat și s-au potențat de-a lungul timpului (→ traumatizare secvențială).

Următoarea expunere prezintă secvența de evenimente critice și potențial traumatizante care trebuie luate în considerație la anamneza copiilor cu experiențe de război.

Tabelul 14: Secvență de evenimente potențial traumatizante la copiii cu nevroze de război

Dezvoltarea personalității și dinamica familiei	X
+	
Război și persecuție	
+	
Proces de migrare (refugiere, viață în lagăr)	
+	
Situația de viață în țara de refugiu	
+	
Remigrație -amenințătoare -obligatorie -voită	



Dincolo de evenimentele de război, prin prizonierat și exil se ajunge adesea la suprasarcini suplimentare, de exemplu, separări, ca și la dezrădăcinare. După o cale lungă, copiii refugiaților sunt adesea prezentați în ambulatoriu numai după ce prezintă o simptomatologie „zgomotoasă”. La anamneză se încearcă relevarea secvenței posibile de factori de suprasarcină din perioada de dinaintea războiului prin perioadă de război, persecuție, migrație și viață în țara de exil, precum și elaborarea semnificației lor pentru apariția simptomatologiei și pentru terapie (vezi și capitolul 7). Dacă se pierd din achizițiile obținute, atunci sensul adaptativ al acestor „regresii” se află în eforturile de a se reîntoarce în portul sigur al fazelor de dezvoltare anterioare, pretraumatice, în speranța unui nou început; astfel regresiiile pot să însemne o chemare de ajutor conștientă și inconștientă adresată persoanelor celor mai apropiate care îl îngrijesc pe copil.

Conceptul terapeutic trebuie mai întâi să pornească de la faptul că în primul rând copiii au nevoie de un spațiu sigur, de protecție împotriva efectelor evenimentelor de război, evitarea separărilor de persoanele centrale de relație, separări care aduc o suprasarcină suplimentară; ei au nevoie de posibilitatea unei orientări cognitive pentru a nu rămâne părăsiți singuri, cu posibilele deformări perceptivă și cu expunerea la fantezmele individuale.

Intervențiile pot avea loc la nivelul familiei, mai ales al părinților, pentru ca aceștia să fie în stare să perceapă funcția lor parentală față de copilul expus suprasarcinilor sau traumatizat; pe terenul clasei școlare, așa cum a fost propagat în fosta Iugoslavie prin UNICEF, acolo unde copiii de școală pictau structurat angoasele lor de război și vorbeau cu profesorii lor despre aceasta. În cazul simptomelor fobice, pot să fie folosite tehnici de modificare a comportamentului, iar în cazul angoaselor masive poate să fie oferit și ajutor farmacologic. Orice efort terapeutic trebuie să se orienteze spre copil, spre nivelul său de dezvoltare cognitivă, emoțională și socială și spre trebuințele sale. Din punct de vedere psihodinamic se încearcă să se dea copilului, prin joc structurat sau liber, posibilitatea de a prezenta experiențele sale traumatice în doze suportabile, de a înscena amintirile și fanteziile legate de situația traumatică, de exemplu, intervenții ratate și de a le integra cu ajutorul terapeutului în fondul său de experiențe. În mod spontan, după o traumă, copiii tind adesea spre „joc repetitiv post-traumatic”, adică ei repetă mereu în joc o traumă, ca încercare — în terminologia piagetiană — de a acomoda ceea ce trebuie stăpânit în doze mici, respectiv, de a-l asimila și astfel de a-și putea continua liniile lor de dezvoltare.

\* *anamnese*

## 9. Violul

În cazul violului se însumează câțiva factori deosebit de nefavorabili în situația traumatică. Actul de violență este săvârșit adesea într-o situație de pericol vital pentru victimă. Intimitatea negativă constrânsă subminează autodeterminarea sexuală a victimei. Violul este însoțit în mod tradițional de tabuuri iraționale deosebit de persistente și de o gândire magică pe planul reacției sociale, între care un rol predominant îl joacă tendința de → culpabilizare a victimei. În majoritatea actelor de viol există un grad mai mic sau mai mare de cunoaștere între făptaș și victimă, în puține cazuri făptașul sau făptașii sunt persoane până atunci necunoscute. Și în cazul cunoașterii anterioare, victima este surprinsă de atacul agresiv și nu are nici o posibilitate de a lua contramăsuri sau de a lua, fie și numai psihic, atitudine sau de a se pregăti față de actul de violență. Deosebit de pronunțat este acest element de erupere în așa-zisele *blitz-rape*<sup>12</sup>, săvârșite în grup. Această denumire a fost preluată în Statele Unite de la expresia germană *Blitzkrieg*<sup>13</sup>, combinată cu rape = viol.

Făptașii își tratează victimele, în afară de amenințări, și cu dispreț în comentariile exprimate și în manevrele pretinse, care sunt îndreptate, în plus față de actul de violență sexuală, și spre descurajarea și înjosirea victimei. Confuzia nu este însă mai mică atunci când făptașul prezintă un comportament relativ prietenos, după ce amenințarea și șocul și-au făcut efectul.

În faza de șoc, victimele manifestă frecvent stări confuzionale și tendințe de derealizare, nu cred în realitatea evenimentului și îl neagă. În relatarea celor întâmplate, unele victime prezintă un stil „controlat” (Burgess și Holmstrom, 1973), altele un stil expresiv. La victimele de tip controlat predomină negarea afectelor, reacțiile de evitare și mai ales tendința de anestezie emoțională și de disociere, care sunt legate de fazele de negare și de evitare ale SBSP. În stilul expresiv predomină intruziunile cu invazie de stimuli și un stil de povestire pe care observatorul neantrenat îl poate resimți ca supralicitat „истерич”. Povestirea expresivă corespunde în realitate strigătului și coplesirii cu stimuli a victimei și este o reacție deplin normală la experiența traumatică de neconceput. În anul 1974 Burgess și Holmstrom au descris așa-zisul „rape-trauma-syndrom”. Dat fiind că această propunere diagnostică a existat înaintea admiterii PTSD în DSM, se pune problema asemănării și diferențelor. În noi lucrări, Burgess accentuează concordanța formulării lor de atunci cu PTSD, ca, de exemplu, în Hartmann și Burgess, 1993. Dacă situația traumatică din viol s-a

<sup>12</sup> „Viol-fulger”. — N. t.

<sup>13</sup> „Război-fulger”. — N. t.

înțins pe mai mult timp sau dacă există o dependență perpetuată și fapte repetate, atunci intervin elemente ale tulburării de victimizare, respectiv, ale SBSPP complexe.

Vătămarea violentă a intimității sexuale este trăită atât în societatea tradițională, cât și în perioada contemporană ca o infracțiune violentă deosebit de îngrozitoare. În concepția tradițional-patriarhală, integritatea sexuală era o mare valoare, care îi era dată spre păstrare tatălui unei tinere femei sau, după căsătorie, soțului. Dat fiind că acest model de gândire tradițional este efectiv și astăzi, nu este de mirare că aparținătorii de sex masculin reacționează la infracțiune indignați, revoltați, plini de mânie și dornici de răzbunare.

Și în concepția liberală dezvoltată ulterior a societății burgheze, autodeterminarea sexuală a femeii este de o importanță fundamentală. Și după normele etice moderne este vorba despre o infracțiune care cere reacții aprige. Dat fiind că în țările civilizate măsurile punitive sunt rezervate statului, dorințele de răzbunare se manifestă astăzi adesea inconștient la cele afectate și la aparținătorii, de exemplu, la sot sau tată. Refuzarea agresiunii și îndreptarea tendințelor agresive către propria persoană, ca și deplasarea asupra altei persoane, de exemplu, asupra terapeutului sunt de aceea de așteptat ca reacții psihotraumatice.

La abordarea aparținătorilor trebuie avute în atenție modalitățile de gândire magică existente inconștient sau manifestate inclusiv conștient, ca, de exemplu, tendința spre culpabilizarea victimei. Dacă aceste tendințe sunt prezente conștient sau inconștient în sistemul familiei, cu cele afectate și cu rudele ei trebuie realizate convorbiri separate. Față de rude, cele care ajută trebuie să vorbească deschis, într-un mod nejudiciativ, despre reprezentările irrationale. În mod normal rudele își corectează reprezentările dacă sunt făcute atente asupra fondului emoțional și motivațional.

Importanță și adesea nouă pentru rude este informația că manevrele sexuale violente nu pot avea în sine nici un caracter erotic, ci sunt pe același nivel ca și alte infracțiuni obișnuite cu violență. Zdruncinarea centrală a concepției despre lume în cazul violului se află în chestiunea încrederii și fairness-ului<sup>14</sup> relațiilor interumane și mai ales a relației între sexe. Credința în cosmosul lumii sociale suferă aici o zdruncinare în fundamentele sale.

Este distrusă și concepția de sine, legată și de capacitatea de autodeterminare și de autoapărare în stările periculoase. Această experiență a propriei stări de supunere și de neputință poate să se transforme ușor în autodispreț și de autoînjosire, deci într-o atitudine pe care făptașul a impus-o deja victimei. Contopirea subiect-obiect constă într-o „invazie” a sinelui de către făptaș, care duce fie la autoabandon în favoarea făptașului sau pretinde capacitatea de restabilire a integrității lezate a sinelui psihofizic pe un „metanivel”. Autoabandonul în favoarea făptașului (numit adesea introiecție a făptașului) înseamnă preluarea imaginii de lume, a particularităților și ideologiei făptașului, așa cum este descrisă în → sindromul de victimizare. În acest caz sinele își subliniază autoabandonul său prin „fuga” în partida opusă, în speranța că va putea supraviețui mai bine și mai bine apărat. Faptul că această speranță s-a dovedit înșelătoare-

<sup>14</sup> Corectitudine, în sens asemănător celui din „fair-play”. — N. t.

re este întemeiat prin paradoxul unui astfel de proces: autoabandon spre salvarea „sinelui”.

O altă posibilitate de a reduce disonanța cognitivă și emoțională legată de „trăirea de discrepanță vitală” a violului (conform teoriei → disonanței cognitive a lui Festinger) constă în apărarea făptașului. Murdărirea și devalorizarea sinelui prin actul de viol este redusă dacă la făptaș este vorba despre un om „în fond” bun și cumva greșit orientat, care poate să fie salvat, poate chiar de către victima lui. Astfel de fantasme de salvare se izbesc de structura de personalitate a făptașului, care nu priiește de obicei dorințe de împăciuire, dorințe de salvare sau dorințe de reparatie.

O altă încercare de stăpânire constă în „introiecția sentimentului de culpabilitate a făptașului”, descris de Sandor Ferenczi (1933) la victimă. Această construcție complicată presupune că victima resimte acele sentimente de vinovăție pentru faptă pe care făptașul nu le poate percepe. Victima suferă de aceste sentimente de vinovăție într-un mod în care ar trebui să suferă de fapt făptașul de consecințele faptei sale.

Un astfel de mecanism nu este de înțeles de o „teorie a introiecției orale”, care determină aici terminologia. Numai din perspectiva ipotezelor de bază cognitive și morale se poate înțelege că încercare de dominare se află în spatele acestui mecanism aparent atât de bizar al „încorporării”.

Sinele se apără împotriva zdruncinării masive și subminării raportului său cu sine. În cele din urmă, acest → mecanism de autoapărare are o dimensiune etică. Violul violează o normă etică, care ține de măsurile de reglare ale comportamentului nostru social. Ea poate fi restabilită, și zdruncinarea ar putea să fie suspendată dacă făptașul resimte sentimente de vinovăție din cauza lezării normei și, în eforturile sale de reparare, o recunoaște pe aceasta ca fiind valabilă și demnă de a fi urmată.

Dat fiind că această încercare de reparatie rămâne totuși nerealizată de partea făptașului, victima speră să poată reechilibra zdruncinarea propriei imagini a lumii, dacă ea poate restabili, cel puțin pornind din partea sa, prin reimpăcare, norma „substanța etică” (Hegel) generală, care a fost lezată.

Și această „încercare de rezolvare a problemei” se dovedește o fundatură, dat fiind că „substanța etică” nu poate fi restabilită fără participarea făptașului. Așa-zisa introiecție a sentimentului de culpabilitate a făptașului de către victimă este de aceea încercarea neputincioasă a unei persoane individuale de a realiza ceea ce se poate face numai în mișcarea interpersonală de recunoaștere și reparatie, care urmează în aspectele esențiale mișcarea prezentată de Hegel de „recunoaștere a recunoașterii reciproce” (Hegel, 1807). În → dialectica recunoașterii, făptașul recunoaște în victimă propria esență umană fundamentală. În această formulare filosofică este enunțat simplul adevăr că, prin actul său, făptașul nu a înjosit-o în ultimă instanță pe victimă, ci pe sine însuși. Pentru ca acest adevăr fundamental să devină o certitudine psihică, făptașul trebuie să se recunoască în fapta sa, victima sa și distrugerea pe care a produs-o. Atunci el cunoaște și recunoaște în victimă să tocmai propriul sine ruinat.

De partea ei, din cauza experienței copleșitoare emoțional, victima nu este de cele mai multe ori în stare să prindă personalitatea făptașului și întreaga faptă într-un mod care i-ar permite să-și restabilească pe un nou

nivel concepția de sine. La început schema deformată traumatic se extinde asupra condițiilor generale, care sunt asimilate situației traumatice, de exemplu, la relațiile de încredere cu alți oameni în general. La această atribuire cauzală, uneori conștientă dar de cele mai multe ori inconștientă, spațiul de mișcare și de relație al victimei este din ce în ce mai limitat. Aici predomină polul de evitare al sindromului general psihotraumatic. Evitarea angoasată și retragerea anxioasă caracterizează din ce în ce mai mult stilul de viață, în timp ce noile episoade intruzive creează o presiune a problemei și pot duce la cererea de psihoterapie, chiar la *flash-backuri*, amintiri ale situației de viol în timpul intimității sexuale cu un partener iubit sau evenimente care pot să evoce travaliul de memorie și de diferențiere.

Într-una dintre primele cercetări empirice ale consecințelor pe termen lung ale violului în Germania, Lorke și Ehler (1985) au raportat numeroase simptome care apar ca anexă la traumă, dar pe care victimele nu le pun adesea în relație cu experiența traumatică. Într-un studiu pilot, cu ajutorul unui chestionar și unui interviu, Lorke și Ehler au arătat că după faptă fiecare victimă suferă în medie de mai mult de 10 simptome care se află într-un raport nemijlocit cu fapta. Două treimi din aceste simptome persistă în intensitatea lor originară chiar și după un an. Autorii subliniază că după aprecierea lor nu există nici o victimă care să fi suportat fapta fără consecințe grave pe termen lung. Kretschmann (1993), în concordanță cu cercetarea numită, prezintă următoarele dificultăți simptomatice în calitate de *consecințe pe termen mediu și pe termen lung ale unei traume de viol*.

- *angoase, fobii; tulburări psihosomatice*, respectiv, dureri psihogene; tulburări ale comportamentului alimentar; dureri în partea inferioară a abdomenului, în zona genitală; maladii de piele, de stomac și de intestin; dureri de cap cu alură de migrene, dureri de spate, dureri persistente ale unor părți ale corpului, paralizie de scurtă durată sau resimțirea unor organe ca neaparținând de fapt propriei persoane, sfârșeli; depresii, dispoziții depresive; devine preeminent un sentiment de disperare, de lipsă de sens, de resemnare. Dispoziția depresivă poate trece în suicidalitate; abuzurile de alcool și de medicamente apar ca încercări de autovindecare.

- *tulburările sexuale și tulburările de relație*. În multe cazuri se ajunge la ruperea contactelor sexuale și sociale cu același și cu celălalt sex.

- *alături de tulburările funcționale*, anorgasmia și vaginismul apar senzații de greață în cazul atingerii corporale, o neîncredere profundă se îndreaptă împotriva relațiilor de parteneriat deja existente sau care se construiesc. Alternativ pot interveni și forme de relație puternic sexualizate, o căutare de tip adictiv a relațiilor sexuale.

- *alterări în relația cu propriul corp*. Unele femei își trăiesc corpul ca ceva desprins de ele, străin, murdar, devalorizat. În cele mai multe cazuri apare o vigilență compulsivă dintr-o senzație de a trebui să se curețe. Adesea senzațiile de greață se referă și la propriul corp sau părți ale acestuia (după Kretschmann, 1993).

De cele mai multe ori victimele nu pot să stabilească singure relația între simptome și trauma de viol sau le contestă activ, dacă li se vorbește

despre ele în terapie, dat fiind că particularitățile experienței traumatice sunt adesea refulate. Totuși, din punct de vedere al conținutului, în grupe individuale de simptome se poate recunoaște dependența de experiența de viol.

Procesul traumatic se bazează aici predominant pe încercările de refulare și evitare a amintirilor traumei cu consecințele unei alterări a stilului de viață, care corespunde limitării Eului descrise de Kardiner (*ego constriction*). Rupturi abrupte de relație și modificări ale locului de domiciliu iau naștere frecvent din încercările de a evita toate constelațiile de stimuli care ar putea să amintească de traumă.

Kretschmann (1993) raportează un chestionar terapeutic în două faze, dintr-o clinică de consiliere din Bremen.

Unele victime cer consiliere frecvent imediat după experiența traumatică, dar apoi rămân adesea la un nivel foarte superficial; ele prezentau tendințe foarte pronunțate de evitare și făceau eforturi de a obține cât se poate de repede o stare de pseudonormalitate, o adaptare de față la realitatea socială normală. Multe întrerup terapia pentru că nu pot să suporte sentimentele care au fost declanșate prin unele metode terapeutice, frecvent orientate asupra corpului. Adesea experiența traumatică este refulată după primele încercări de terapie.

La cca 4 până 8 ani mai târziu se observă a doua creștere în cererea de terapie și consiliere. De data aceasta există o dorință clară de a vorbi despre violul petrecut cu mai mulți ani în urmă, pentru a înțelege vătămările profunde care s-au organizat între timp în procesul traumatic (Kretschmann, 1993, 67).

Rămâne de văzut dacă cererea bifazică este un fenomen specific de grup, specific situației, reacției și procesului de desfășurare propriu traumei de viol sau în ce măsură alte strategii de intervenție, cu altă determinare, pot exercita o influență modificatoare asupra cursului traumei.

Fuga în așa-zisa „pseudonormalitate” descrisă de Sutherland și Scherl (1970) poate să fie împiedicată sau modificată prin măsuri adecvate de prevenție secundară. Printre ele se află asistarea de către specialiști a raportului victimelor violului cu poliția și justiția (vezi secțiunea 10). O viață pozitivă despre fapta poate să fie înțeleasă după Janoff-Bulman (1995) și ca o încercare de a restabili imaginea zdruncinată a lumii. În ce condiții reușește această încercare de restituire, când duce ea la refulare și clivaj? Deschide ea șansa de a transforma experiența traumatică în doze mici, suportabile și de a o integra? În ce condiții negația acționează productiv sau contraproductiv pentru procesul „natural” de desfășurare a elaborării traumei? Autoculpabilizarea poate, după această autoare, să fie văzută și ca încercare de rearmare a personalității, dacă ea se orientează anume asupra modalităților comportamentale concrete și nu împotriva sinei sau anumitor caracteristici de personalitate ale sale (characterological versus behavioural self-blame).

Dacă s-a ajuns la o formare a simptomaticii în cadrul unui proces traumatic, atunci se cere elaborarea într-o terapie. În multe cazuri, simptomatologia s-a angrenat cu temele și conflictele istoriei de viață pretraumatice, astfel că trebuie să fie luate și acestea în considerație. Totuși, la victimele violului trebuie să fie realizată în orice caz o terapie traumatică, în care în punctul de foc este efectul experienței de violență asupra structu-

rii de personalitate și nu trebuie să fie considerată ca un epifenomen al unor conflicte preexistente. În această deplasare de accent terapia poate eșua. O terapie pe termen lung nu este per se o garanție că experiența traumatică virulentă poate să fie realmente elaborată.

În cazul violului unei femei, perspectivele psihoterapiei conflictelor determinate de traumă privesc mai ales relația între identitatea masculină și feminină, ca și autoidentificarea psihosexuală în această polaritate. Dat fiind că atacul violent se orientează în primul rând asupra ființei feminine și ideii de sine a victimei, dimensiunea de autocontrol și autodeterminare este angrenată traumatic totodată cu polaritatea masculin-feminin. Astfel se poate ajunge pe de o parte, la oscilație între fantezmele de atotputernicie și de neputință, între sentimente de devalorizare a femeii, și pe de altă parte, la dispreț, ură și repulsie față de formele masculine ale sexualității. Dat fiind că adesea făptașul reușește să stabilească prin amănunțirea cu moartea o situație paradigmatică care, ca și situațiile din copilăria timpurie, câștigă un caracter de model pentru reglarea socială a acestei dimensiuni de relație, schema relațională traumatică este corespunzător generalizată. Se cere deci să se învețe a se face diferențierea, într-un mod activ emoțional. În acest proces de diferențiere, situația traumatică își recâștigă semnificația ei singulară și adesea întâmplătoare; ea nu trebuie să mai fie confundată cu un model al lumii.

Depășirea treptată a suprageneralizării traumatice poate să permită o ipoteză relațională diferențiată: nu *toți* bărbații sunt violatori care tratează femeile ca obiect sexual, nu *toate* situațiile de relații intime sunt determinate de controlul unei părți asupra celeilalte. În măsura în care se diferențiază dimensiunile masculin-feminin, putere-neputință, încredere-neîncredere, agresiune și erotică și se desprind de experiența traumatică, ele redevin dimensiuni liber disponibile ale relației sociale. → Fixarea negativă la situația traumatică și, implicit, și la ideea despre sine și lume distrusă a făptașului trebuie să fie depășită treptat în terapie. Cu actul său de violență făptașul i-a transferat întrucâtva victimei propria idee distrusă despre sine și lume. Situația de intimitate negativă poate să ducă din punct de vedere psihologic la o legătură mai intensă decât își dă seama victima. În încercările sale imediate de depășire a acestei zdruncinări cuprinzătoare a înțelegerii de sine și de lume, victima rămâne legată negativ de această acțiune distructivă. Printr-o deconstrucție relativizantă și diferențiată a concepției despre sine și despre lume distruse, victima trebuie să depășească treptat acele distrugerii și deformări ale experienței în care a eșuat făptașul în propria lui istorie de viață. În dezvoltarea sa de la victimă la supraviețuitoare a violului, cea afectată trebuie să își croiască cu greu un drum care să traverseze distrugerea ființei umane pe care o exprimă infracțiunea și să o „suspende” în sens dialectic. Încercarea unor victime de a-l întâmpina de făptaș cu înțelegere și dorința lor de a-l supune unei „terapii” sunt o scurtătură „naivă” a acestei căi de dezvoltare, care, într-un proces psihoterapeutic reușit, poate duce la o eliberare reală de experiența traumatică.

*Puncte de vedere speciale asupra psihoterapiei.* Psihoterapia victimelor violului are loc în mod fundamental după reguli care au fost dezvoltate în secțiunea 4 pentru terapia traumei. Aici trebuie să fie discutate însă și

unele puncte de vedere care rezultă din factorul situațional al unei „intimități negative”.

Într-o situație de violență emoțională extrem de negativă, făptașul încalcă granițele corporale ale victimei. Aceasta zdruncină pe de o parte norma de reglare socială centrală, prin care ne determinăm în mod normal distanța și apropierea față de semenii. Pe de altă parte, situația de intimitate negativă poate conduce, din punct de vedere psihologic, la o legătură mai intensă decât își dă seama victima. Acest ultim punct de vedere ar putea să explice enormele dificultăți care sunt legate de stăpânirea și prelucrarea terapeutică a violului.

În cazul violului unei femei sunt atinse diferite dimensiuni relaționale, care se regăsesc în tema situațională traumatică centrală a multor victime. Este vorba despre relația între sexe și propria concepție despre sine a femeii.

Mulți făptași configurează situația de violență în așa fel încât victima devine într-o anumită măsură purtătoare a propriilor lor conflicte și traume inconștiente, la fel cum terapeutul devine „conținătorul” tendințelor inconștiente ale pacientului. Victima poartă atunci cu sine conflictul inconștient al făptașului, ființa sa distrusă, ura și afectivitatea lui ruinată. „Situația exemplară” este deosebit de adecvată pentru a acutiza acest proces nociv. Astfel se ajunge, prin → situația exemplară și intimitatea negativă, la o formă de relație neașteptat de strânsă și extrem de negativă — adesea tocmai acea experiență relațională pe care trebuie să o fi făcut-o în copilăria lor subgrupul făptașilor traumatizați.

Prima reacție spontană este desigur cea de „a trebui să capitulezi”; și din punct de vedere psihic victima va elimina din nou în exterior introiectul rău impus. Această → reacție traumatică, în sine sănătoasă, trebuie totuși să fie completată în terapie prin unii pași de transformare, care îi permit victimei să îi abandoneze întrucâtva făptașului „ființa sa distrusă” în sensul recunoașterii faptului că făptașul nu a vătămat, nu a disprețuit și nu a înjosit niciodată pe nimeni altcineva decât pe sine însuși. În procesul acestei elaborări a traumei devine semnificativă și chestiunea unei pedepse adecvate pentru făptaș, care trebuie să contribuie și la restabilirea granițelor, care să dizolve identificarea compulsivă a victimei cu făptașul și să îi redea acestuia răspunderea pentru actele sale.

Problemele de prevenție vor fi discutate în capitoul următor.

## 10. Criminalitatea violentă (în colaborare cu C. Düchting)

În acest capitol dorim să expunem mai pe larg câteva rezultate de cercetare din Proiectul model Köln pentru ajutorarea victimelor (PMKAV), care au fost elaborate pe baza conceptelor dezvoltate în această carte. Prezentarea trebuie văzută și ca o completare la capitolele 3.4 (strategii de cercetare) și 3.4.3 (instrumente de cercetare), dat fiind că dorim să pătrundem în profunzimea problemei relevării și evaluării.

PMKAV se ocupă de starea psihică a victimei infracțiunilor cu violență în zona Köln și este realizat în Institutul pentru Psihotraumatologie din Köln (IPK), catedra de psihologie clinică și de psihoterapie de la Universitatea din Köln, de Ministerul Social al landului Renania de Nord-Westfalia. De la început a fost planificată folosirea rezultatelor de cercetare pentru o reformă a autorităților care se ocupă de victimele infracțiunilor violente. Din acest motiv a fost implicată în proiect poliția din Köln și Serviciul de Asistență din Köln. Mai departe s-a încercat a pune în rețea a tuturor organizațiilor ca grupurile de autoajutorare, asociațiile de binefacere ș.a.m.d. care preiau sarcini în îngrijirea regională a victimelor. La IPK și la catedră a fost organizat „ambulatoriul psihoterapeutic pentru victimele criminalității”, care preia consilierea de criză și diagnosticul traumei și care intermediază admiterea victimelor care necesită tratament în clinici și în practici ambulatorii. Paralel cu aceasta, psihoterapeutele au urmat o formare în terapia traumei, și funcționării din poliție și din Serviciul de Asistență au fost instruiți pentru contactul cu victimele. Dat fiind că în PMKAV se evidențiază conexiunea între cercetare, practică și inovații necesară pentru dezvoltarea ulterioară a psihotraumatologiei în domeniul violului, unele date și experiențe ale proiectului vor fi prezentate mai detaliat în cele ce urmează.

În proiect s-a acordat atenție la început procentului, răspândirii și factorilor manifestărilor consecutive psihotraumatice în cazul victimelor violente. Au fost relevate retrospectiv, cu ajutorul unui chestionar dezvoltat în cadrul proiectului, date de la două eșantioane de victime, care au suferit o experiență violentă în urmă cu unul până la zece ani (după actele Serviciului de Asistență din Köln) și victime la care nu au trecut decât câteva luni între eveniment și interviu (după poliția Köln).

În total au fost folosite 107 chestionare. Chestionarele conțineau unele dintre scalele pentru traumă deja folosite ca *Impact of Event Scale (IES)*, *Posttraumatic Symptom Scale (PTSS)*, *Peritraumatic Experiences Questionnaire* (vezi secțiunea 3.4.3); pentru cuprinderea tulburărilor psihosomatice a fost folosit chestionarul de tulburări Giessener. Cu extrase din Inventarul traumatic Köln au fost relevate traumatizările și istoria ante-

rioră a pacientului. În plus, au fost purtate interviuri cu un grup de persoane selectate, pentru a putea cuprinde aspecte ale dinamicii traumei ca tema situațională centrală traumatică, → schema traumei și strategiile traumacompensatorii.

Cele două eșantioane au fost formate din 59 bărbați și 48 femei (n=107). Dintre aceștia, 68 au fost cazuri vechi, la care evenimentul violent a avut loc cu mai mult de un an în urmă. Vârsta la momentul producerii faptei varia de la 6 la 88 de ani, vârstă medie fiind de 32,6 ani. Procentul de șomeri era cu 17,6% mai mare decât în populația normală (în momentul recoltării datelor). Nivelul educației era repartizat în jurul mediei.

55% au recunoscut că au fost mai mult decât o singură dată victime ale unui act de violență, cei mai mulți de 2-3 ori (până la 10 ori într-un caz). Dacă se calculează și experiențele unei afectări indirecte (a fi martor sau a fi afectate persoanele apropiate), atunci 65% au mărturisit mai mult de o singură astfel de experiență (până la maximum 17).

### Factori situaționali obiectivi

Iată cele mai importante rezultate din 106 cazuri:

Tabelul 15: Delicte în eșantioanele PMKAV

Eveniment	%	n	f
Vătămare corporală	43,3	35	11
Viol sau tentativă	12,1	1	12
Amenințare și rănire	9,3		
Tentativă de omor	7,5		
Jaf	13,2	5	9

Relatările evenimentelor au fost subîmpărțite astfel — analog restului statisticilor criminalistice (numai pentru eșantionul 1, cazuri vechi, n=66).

Tabelul 16: Delicte în eșantioanele PMKAV (2)

Delict	Număr de cazuri	%
Vătămare corporală simplă	39	55,9
Vătămare corporală gravă	19	27,9
Violență sexuală	9	13,2
Jaf	13	19,1

S-a ajuns astfel la următoarele prejudicii (pentru eșantionul 1, cazuri vechi, n=66)



Tabelul 17: Prejudicii în eșantionul PMKAV

Vătămări	număr de cazuri	%
nici una	1	1,5
ușoare	27	39,7
grave/ușor remanente	29	42,6
foarte grave/grav remanente	11	13,2

Cca 56% din cazurile vechi au fost sever sau foarte sever vătămate în timpul faptei.

Pentru a putea subestima gradul de gravitate al situației traumatice, descrierile faptei, împreună cu datele despre vârstă, sexul și vătămarile suferite, au fost supuse judecății a șase evaluatori. A fost dată o scală care permitea aprecierea de la „redus“ (0) la extrem (6). Valoarea mediană a ratingurilor pentru un caz servește ca index pentru cantitatea de supra-sarcină obiectivă. Aceste valori (n=106) se întind de la 1 la 6, valoarea medie aflându-se la 3,59. Severitatea influenței situaționale obiective corelează semnificativ cu simptomele ulterioare (0,35, corelație de rang), dar nu este singura care le determină pe acestea.

Experiențele violente au în eșantionul extins între o lună și 24 de ani vechime, în medie patru ani și patru luni. 52,3% dintre cei afectați desemnează evenimentul ca pericol de moarte. În 32 de cazuri făptașii erau cunoscuți ai victimei (29,9%).

#### Trăiri disociative în situația traumatică

Disocierea peritraumatică a fost relevată cu sala PDEQ. În numeroase cazuri astfel de evenimente au fost menționate ca răspuns la întrebările deschise din chestionar și interviu.

Pentru cele 10 forme de disociere, 72% dintre 107 persoane întrebate recunosc că au trăit una sau mai multe astfel de forme de disociere în cea mai extremă manifestare, la 53% există două sau mai multe forme de trăire, la 36 trei sau mai multe (în eșantionul 2). În medie, rezultă o valoare de 2,6 pentru întregul eșantion (la o scală între 1 și 5). Comparațiile cu două alte eșantioane (Weiss, Marmar și al., 1995 și Marmar și al., 1994) arată că în cazul victimelor violenței există o mare cantitate de trăiri disociative.

#### Incidența și prevalența simptomelor

*Scala Simptomelor Posttraumatice (PTSS-10, Raphael și al., 1989).* După o propunere de împărțire a lui Weisaeth, respectiv, Schüffel (comunicare personală a profesorului Shüffel, Marburg), pe care o preluăm, după scalarea cu șapte niveluri care a fost folosită, pot să fie alcătuite trei grupe pentru valorile sumative ale scalei:

- 0-23 = nici un SBSP
- 24-35 = suspect de SBSP

36 și mai mult = suspect clar de SBSP

În eșantionul nostru există următoarele frecvențe pentru aceste grupe:

Tabelul 18: SBSP în eșantionul PMKAV

Value label	Value	Frequency	Percent	Valid Percent	Cum Percent
Non SBSP	1,00	57	53,3	55,3	55,3
Suspiciune de SBSP	2,00	27	25,2	26,2	81,6
SBSP	3,00	19	17,8	18,4	100,0
		4	3,7	Missing	
Total		107	100,0	100,0	
Valid cases=103	Missing cases	4			

Procentul de victime cu „suspiciune clară de SBSP“ cuprinde cca 1/6, împreună cu cei afectați cu „suspiciune de SBSP“ 42%, din eșantion. Dacă ținem seama de faptul că valoarea medie a eșantionului se află cu 22,3 sub marginea celui de-al doilea grup (suspiciune de SBSP), o parte mai mare a eșantionului trebuie să aibă valori sub aceste granițe critice.

Analiza răspunsurilor extreme arată că 38,3% (cca 1/3 din eșantion!) au răspuns cu valoarea 6 la unul sau mai mulți itemi. Ei au arătat astfel că prezintă „întotdeauna“ suferința corespunzătoare în ultimele 7 zile de dinaintea administrării chestionarului. Tulburările care îi chinuie cel mai frecvent pe cei afectați (în ultimele 7 zile am avut mereu de-a face cu această problemă) sunt „anxietatea“ (20,6%), „angoasa de declanșare a memoriei“ (22,4%) și probleme de somn (11,2%).

*Impact of Event Scale.* IES a fost folosită aici în forma revizuită (IESR) a lui Weiss și Marmar (1997), care conține, față de versiunea originală a lui Horowitz (1979), și subscalele de intruziune (*intrusion*) și evitare (*avoidance*), și o a treia subscală cu itemi care se referă la nivelul de excitație crescută (*hyperarousal*). Subscaele vor fi în cele ce urmează abreviate I, A și H. Astfel sunt prezente cele mai importante trei criterii (B-D) din definiția SBSP în DSM IV.

Independent de sex, valorile medii cele mai ridicate apar la următoarele fenomene de trăire:

- fiecare gând la aceasta aduce cu el mișcări afective (I)
- am căutat să șterg din memoria mea evenimentul (A)
- mă percep ca foarte precaut, atent și cu urechea ciuită (H)

Interesant este că fiecare dintre aceste fenomene provine dintr-una din cele trei dimensiuni ale IES.

Dacă se compară valorile medii ale subscalei intruziune și evitare cu celelalte eșantioane, atunci pentru victimele violenței rezultă valori medii.

Dacă enumerăm și pentru *Impact of Event Scale* frecvențele răspunsurilor extreme, atunci rezultă următorul tablou: la 68,2% (n=107) dintre victime cel puțin un fenomen este cel mai puternic pronunțat (= „fenomenul a apărut frecvent în ultimele 7 zile“), la 22% o treime din fenomene au manifestări extreme și la 10% o jumătate. Valoarea cea mai ridicată într-un caz sunt 19 răspunsuri extreme (din 22 de itemi).

Dacă se ține seama și de manifestarea medie („uneori“), atunci pentru o treime (35%) din eșantion jumătate dintre enunțuri apar în manifestarea medie sau mai puternică, ceea ce poate fi echivalat cu existența unui sindrom de suprasarcină psihotraumatică.

*Chestionarul Giessener de tulburări.* Tulburările psihosomatice la victimele violenței cercetate au fost clar sporite față de populația normală. Față de eșantionul-martor dintr-un ambulatoriu psihosomatic-psihioterapeutic, valorile la bărbați și la femei nu sunt sporite.

Eșantionul de victime ale violenței nu manifestă tulburări specifice; cele mai frecvente tulburări se aseamănă cu cele ale grupurilor martor. De aceea se poate trage concluzia: traumatizarea printr-un act de violență nu se reflectă în tulburări specifice, dar sporește per ansamblu vătămarea prin tulburări psihosomatice.

*Simptome în desfășurarea temporală.* Un rezultat interesant este acela că intervalul temporal față de eveniment nu are nici o relație cu ponderea simptomelor actuale, deci numai pe baza unui interval mare de timp scurs de la accident nu se poate aștepta o ameliorare a unui tablou simptomatic care s-a prezentat.

Corelațiile slab negative (în jur de 0,1) cu scalele simptomelor nu sunt semnificative. Oscilațiile în manifestarea simptomelor, care există pentru diferite intervale de timp sunt repartizate aleator. Ele covariază însă foarte clar cu gradul de gravitate al situației traumatice. Această situație este descrisă de figura 16, care prezintă valoarea medie a simptomelor, aici măsurate cu scala PTSS-10 și valoarea medie a severității apreciate pentru traumă pentru diferite intervale de timp (la eșantionul integral n=107, intermediat de valori z). La alte scale de simptome rezultă tablouri asemănătoare.

Astfel, este de presupus că simptomele se formează, printre altele, în dependență cu severitatea violenței resimțite. O dată cu trecerea anilor nu se ajunge automat la o ameliorare a simptomului, ci mai curând la o cronicizare a lui, în măsura în care nu se reușește o elaborare productivă.

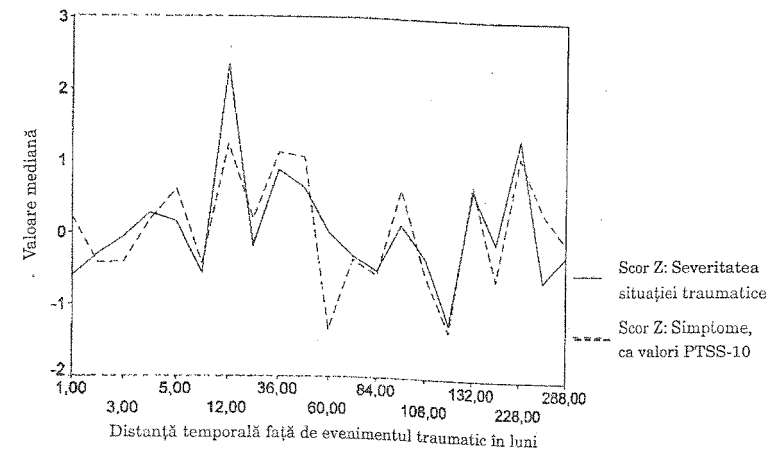

Explicație: Chiar cel mai clar interval între aceste linii altminteri neobișnuit de paralele (în luna 60), se poate explica plauzibil pornind de la cazurile individuale: în spatele intervalului de timp de 60 de luni se ascund trei cazuri, dintre care două cu un grad înalt de gravitate a situației și unul cu o simptomatologie mai redusă, respectiv, nici una (Femeia afectată considera, ea însăși, evenimentul — furt din poșetă — ca subtraumatic). La cele două cazuri severe, într-un caz se ajunge — cu o susținere socială extraordinară de bună și cu posibilitatea de a lua suficient timp de recreere — la o elaborare reușită a situației, astfel că cinci ani mai târziu nu se mai poate susține nici o suprasarcină simptomatologică (femeia afectată a fost interviuată, astfel că aici există informații exacte). Într-un alt caz sever este prezentă o înaltă suprasarcină simptomatologică, care nu se precipită însă în grafic, dat fiind că, din pricina lipsei prea multor date nu a fost posibil un tablou general pentru scala PTSS-10 (în ciuda folosirii acestui algoritm pentru înlocuirea uneia până la două *missing values* ale acestei scale). Un diagnostic al SBSP se poate stabili totuși dacă este luată în seamă enumerarea răspunsurilor extreme (=cea mai puternică manifestare a itemilor): există 6 până la 10 răspunsuri extreme în scala PTSS-10 și 6 din 22 din *Impact of the Event Scale*.

Figura 16: Sindromul de suprasarcină psihotraumatică la diferite intervale de timp față de experiența traumatică, relevate pe un eșantion de victime ale violenței din PMKAV

*Sindromul de suprasarcină psihotraumatică la victimele violenței: frecvență, desfășurare, forme*

În cazurile individuale pot să predomine forme de suprasarcină specifice. Astfel, de exemplu, cei în cauză pot să fie afectați predominant de amintirile intruzive sau de manifestările consecutive psihosomatice. De regulă, manifestările consecutive menționate până acum apar „amestecate”. În eșantionul PMKAV corelează înalt între ele scalele simptomatice generale (pentru întregul eșantion) în medie cu 0,67 (Spearman).

Tipologiile de elaborare, respectiv, simptomatice nu se pot stabili numai pe baza analizei rezultatelor scalelor. Mai curând se poate porni de la o suprasarcină generală nespecifică în toate domeniile corespunzătoare, dacă experiența traumatică nu a fost prea gravă și/sau procesul de elaborare nu a fost reușit.

Per ansamblu, din studiul PMKAV rezultă următorul tablou simptomatic, respectiv, sindrom al criminalității violente:

1. Simpomele clasice ale sindromului bazal de suprasarcină psihotraumatică:

- *intrusion* (pe terenul trăirii: reamintiri copleșitoare, cu sau fără factori declanșatori).
- *avoidance* (pe terenul comportamentului; evitarea posibilităților declanșatori ai amintirii, evitarea activităților din cauza temerii de repetiție)
- *hyperarousal* (pe nivel fiziologic: nivel de excitabilitate crescut).

Ele intervin în general și pot fi relieveate comparativ și la un procent mai ridicat dintre victime (cca 1/3).

2. Dat fiind că este vorba despre un dezastru provocat intenționat, cauzat de oameni, sunt zdruncinate mai ales bazele *principiului realității comunicative*. Amenințarea vitală și rănirea afectează relația cu alți oameni în general și cu viața socială în general. Frecvent se observă o izolare socială puternică, o reducere a capacității de contact și un comportament general de retragere.

3. Din 2. rezultă în cazul infracțiunilor violente o manifestare specifică a comportamentului de evitare, dat fiind că numeroase și foarte diferite constelații sociale sunt resimțite ca amenințătoare și/sau potențial declanșatoare de amintiri.

4. Există o teamă persistentă și generalizată.

5. Tulburări psihosomatice multiplicat față de populația normală; consecințele traumatice fiziologice ca anxietatea, tulburările de somn sunt frecvente și persistente.

Acest *sindrom de criminalitate violentă* descrie cele mai frecvente tulburări; în unele cazuri, mai ales la traumatizarea extremă, apar și alte

componente de tulburare, care corespund sindromului de victimizare respectiv → SBSPP complex.

*Factori de risc pentru dezvoltarea simptomelor și tulburărilor pe termen lung*

Intră aici în discuție în mod fundamental următoarele componente, care trebuie să fie luate în considerare în eșantionul PMKAV.

1. Mărimi de influențare antecedente:

- existența și numărul multitraumatizărilor

2. Mărimi de influențare obiectiv situaționale

- gravitatea situației traumatice
- felul/gravitatea delictului
- pericolozitatea pentru viață a situației
- durata situației traumatice
- gravitatea consecințelor
- gradul de cunoaștere în care se află victima cu făptașul

3. Mărimi de influențare subiectiv situative

- cantitate ridicată de disocieri

4. Suprasarcini suplimentare, retraumatizări (faza de reacție)

- experiențe cu funcționarii publici care tind să fie retraumatizante
- reacțiile de neînțelegere în mediul social
- factorul de risc adiacent: șomaj

5. Factori protectori (corelații negative)

- ca factor protector a fost identificat în PMKAV o educație superioară.

Fără îndoială există și alți factori, esențialmente protectori; printre ei se numără o bună susținere din mediul social al celui afectat. La fel de importantă este capacitatea de a se putea confrunta productiv cu sentimentele sale și cu iritățile imaginii de lume și de sine — și de a avea timpul și posibilitatea de-a face acestea.

Restul criteriilor pentru un diagnostic al SBSPP nu sunt adecvate pentru a realiza o previziune a desfășurării ulterioare și a cronicizării potențiale a simptomului pornind de la un stadiu timpuriu al experienței traumatice. Asupra acestei probleme avertizează Horowitz (1993). Desfășurarea bifazică a reacției traumatice cu amintiri (copleșitoare) în alternanță cu tendințele de evitare, așa cum a fost prezentat în secțiunea 2.3, este parte componentă a procesului natural de elaborare și este problematică abia atunci când se lasă așteptate progresele pe termen lung.

Mărimile de influențare sus menționate sunt independente de acest criteriu. Totuși acești factori nu au permis în eșantionul PMKAV o diagnoză satisfăcătoare, în ciuda unei corelații pozitive cu sindromul de suprasarcină psihotraumatică, dat fiind că valorile erau prea împrăștiate. Pentru cazurile individuale este mai relevantă acțiunea concertată specifică a tuturor mărimilor de influențare. Cercetarea cazurilor individuale a relevat că o suprasarcină medie poate să acționeze prin mărimile de influențare generale la fel de simptomproductivă ca și o suprasarcină puternică prin doar câțiva factori. Factorii protectori acționează în sensul echilibrării.



Figura 17: Corelație între valorile scalei PTSS și Indexul de risc Köln (serie complementară a factorilor peritraumatici) în cazul victimelor violentei

Conform acestor considerații, mărimile de influențare au fost așezate într-o → serie complementară și prinse într-o formulă matematică după următorul exemplu:

$BF_1 + BF_2 + \dots + BF_n - PF_1 - PF_2 - \dots - PF_n = \text{factor de risc pentru dezvoltarea simptomului}$

BF = factor de suprasarcină. PF = factor protector

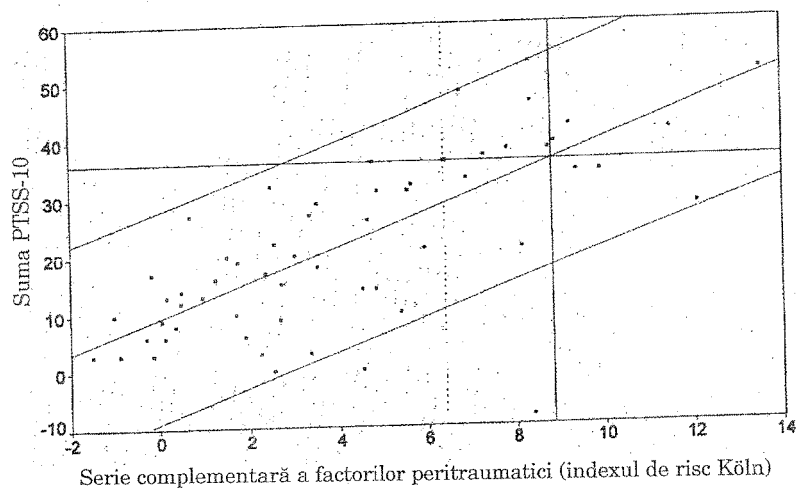
Factorii individuali aveau pondere diferită, care a fost măsurată în eșantion cu cazurile mai vechi. Corelația factorilor de risc comunicați cu scalele de simptome este de maximum 0,75 pentru scala PTSS-10 (scala simp-tomatică). Acesta este un rezultat notabil atunci când este vorba despre un interval mai lung de timp între eveniment și simptome.

Corelația se arată și în figura 17. Linia oblică din mijloc este o dreaptă de regresie determinată de un nor de puncte. În ceea ce privește comparația corespunzătoare a regresiilor, poate să fie comunicată o valoare critică pentru factorul de risc, care prevede cu probabilitate de 80% o valoare ulterioară a simptomului mai mare cu 36 în scala PTSS-10.

Verificarea prognostică a factorilor de risc menționați urmează să fie realizată. Datele existente sunt totuși suficient de clare pentru a oferi un screening precaut al persoanelor cu risc, completat de criterii clinice în cazurile individuale.

Pe baza acestor date și în legătură cu datele de interviu și cu experiența clinică a fost dezvoltată o primă schiță pentru „Indexul de risc Köln“ (Fischer și al., 1998) — tabelul 19. Ideea de bază și prima modalitate de utilizare vor fi clarificate în cele ce urmează în ceea ce privește unele exemple de caz.

Tabelul 19: Indexul de risc Köln

Mărimi de influențare	Criterii	Valori posibile	Valoare
1. felul/gravitatea delictului	vătămare corporală gravă, viol = 1, vătămări corporale ulterioare = 0	0/1 +	
2. riscul vital	situație cu risc vital, angoasă de moarte = 2, altminteri = 0	0/2 +	
3. disocierile peritraumatice	La semnele trăirii disociative în timpul situației traumatice; exemple de evaluare: experiențe puternice de disociere = 1; la diferite experiențe de disociere care însă nu au fost atât de puternice = 2; mai multe experiențe disociative diferite, puternice = 3; la disociere extremă de mai mult de două feluri = 4	0 până la 4 +	
4. traumatizarea multiplă	La dovezi ale unor experiențe traumatiche ulterioare (indiferent dacă intervalul de timp este mare); la o singură experiență ulterioară = 0,3; trebuie să fie dată o valoare până la două. La experiențe timpurii foarte severe și dacă acestea se reactivează într-un mod izbitor trebuie dată o valoare de până la 2	0/0,3 etc până la 2 +	
5. gravitatea situației traumatiche	Aici poate interveni o apreciere a severității „obiective“ a evenimentului, valori între 0 și 1 (un fel de recapitulare a altor factori situaționali din această listă, în afară de disocieri și traumatizări multiple)	0 până la 1 +	

6. durată situației traumatice	La situații traumatice care durează foarte mult (peste 1/2 oră) = 1	0/1	+	
7. experiențe negative cu funcționarii publici	la experiențe negative cu poliția, justiția, autoritățile etc. = 0,5; dacă acestea sunt deosebit de suprasolicitante (au fost mereu menționate) = 1	0/0,5/1	+	
8. experiențe negative în mediul social	de exemplu, la manifestări în direcția: cum ai putut fi atât de neîndemânatic, la culpabilizarea victimei etc. = 1	0/1	+	
9. severitatea leziunilor	la leziuni foarte severe, mai ales atunci când sunt de așteptat leziuni remanente sau, de exemplu, cicatrice pe față = 1	0/1	+	
10. faptașul cunoscut	când faptașul este cunoscut, sau violența intervine în interiorul unor relații (parteneriat, familie) = 1	0/1	+	
11. șomaj	la șomajul victimei = 1	0/1	+	
12. educație	studii medii (liceu) = -1, studii superioare = -2	0 până la 2	-	
		suma		

(În cazul sumelor peste 6,4 apare un risc înalt de SBSP)

În coloana din dreapta pot să fie date valorile corespunzătoare pentru cazurile individuale; în coloana din mijloc sunt date criteriile pentru aceasta. Dacă suma tuturor valorilor este mai mare de 6,4, atunci este dat (după cunoștințele de până acum) un risc relativ înalt pentru dezvoltarea ulterioară a unor sindroame de suprasarcină psihotraumatică. O astfel de apreciere trebuie să fie demonstrată prin trei exemple: diversitatea cazurilor ilustrează încă o dată gândurile de bază ale seriei complementare. (Este vorba despre cazuri din cercetarea noastră; câteva particularități au fost alterate, respectiv, lăsate la o parte pentru o mai bună anonimizare).

*Exemplul 1:* O femeie atunci în vârstă de 20 de ani a fost maltrată de către soțul ei în apartament și a fost sugrumată până la pierderea cunoștinței; nici persoana care a intervenit nu a reușit să îl ia pe soț de lângă soția maltrată. Evenimentul a durat mai mult de o jumătate de oră, până ce poliția chemată de terță persoană l-a arestat pe soț. Tânara femeie este însărcinată; din cauza deficitului de oxigen provocat de sugrumare, existau riscuri de leziuni ale fătului (care au putut fi puse în evidență după naștere). În timpul acțiunilor violente, ea disociază, dar nu extrem.

Ea are încă o altă experiență de violență (mai de mult ea a mai fost bătută). Suprasarcinile adăugate sunt experiențe negative cu justiția (ușor de prevăzut, dat fiind că pârâțul era partenerul ei) și unele manifestări ale celor din anturajul ei care îi spuneau că nu trebuia să se poarte astfel (!). Ea se plânge în general de mediul ei social.

Dacă aceste informații sunt luate ca bază pentru completarea checklistului, se poate întreprinde următoarea evaluare (valoarea din paranteze corespunde checklistului):

- sugrumarea până la pierderea cunoștinței este o vătămare corporală gravă (2)
- situația a prezentat risc vital (2)
- disocierea a fost în cantitate medie (2)
- a existat o traumă precedentă (0,3)
- severitatea situației traumatice este cotate ca înaltă, dar nu la granița superioară (0,8)
- situația traumatică a durat cel puțin o jumătate de oră (1)
- s-a ajuns la experiențe negative cu justiția (0,5)
- și la experiențe negative în mediul social (1)
- nu au existat neapărat leziuni extreme, dar a fost dat un 1, din cauza tarării embrionului
- faptașul era partenerul (1)
- femeia nu este șomeră
- educația este redusă

Dacă se însumează valorile, se obține 11,6. Riscul pentru dezvoltarea de simptome este de aceea foarte înalt. Aceștia îi corespund valorile înalte (până la punctul de saturație) în prezent în scalele simptomatice: 41 în scala PTSS-10. Dar și în alte scale valorile sunt înalte; este foarte pronunțată și trăirea intruzivă.

*Exemplul 2:* Un bărbat pe atunci de 45 de ani a fost atacat seara, pe când se întorcea acasă, de patru adolescenți și a fost lovit cu o bâta de baseball. El a disociat foarte tare; cinci din cele zece forme de disociere ale scalei PDEQ se manifestă la el extrem de pronunțat.

Dacă apreciem și acest caz pe baza checklistului, atunci rezultă câteva deosebiri față de exemplul anterior. Astfel, această situație a fost mai scurtă, nu au apărut experiențe negative în mediul social, leziunile nu au fost extrem de severe și faptașii au fost necunoscuți. Nu există nici un factor de risc adițional în forma șomajului. Educația era redusă. Pentru liniile (6), respectiv (8) până la (12) rezultă în checklist valoarea 0. Din partea justiției s-a ajuns la experiențe negative, nu a fost crezut (0,5). Din cauza utilizării unei bâte de baseball accidentul trebuie văzut ca vătămare corporală gravă (2) și cu risc vital (2). Gravitatea factorilor situaționali obiectivi a fost notată cu 0,6. S-a ajuns la disocieri foarte acute (3). Din cauza mai multor experiențe de violență în istoria de viață rezultă aici o valoare de 1,2.

Dacă însumăm aceste valori se obține 9,3, deci tot o „valoare riscantă“. Și în acest caz simptomele sunt crecute (46 în scala PTSS-10), mai ales în domeniul psihosomatic. La fel de mult se ridică nivelul de excitație (subscala *hyperarousal* din IES).



Deși în cel de-a doilea caz lipsesc jumătate dintre factorii agravați care erau prezenți în primul caz, din pricina înaltei proeminențe a altor factori (gravitatea delictului, riscul vital, disocieri) există totuși o valoare înaltă de risc.

*Exemplul 3:* În acest caz o cu totul altă repartitie a factorilor duce la o prognoză de risc. Iată descrierea completă a femeii afectate, acum 45 de ani, dar care la momentul traumei avea 15 (!) ani — particularitățile au fost modificate.

„Pe la ora 10 00 mergeam spre cimitir, când am văzut deodată cu coada ochiului un tânăr. Am știut imediat ce voia. Mi-am luat grebla și am căutat să mă apăr, dar am constatat totuși că nu am nici o șansă. Era mult mai puternic decât mine. Am văzut o singură șansă: să vorbesc cu bărbatul acela. Mai devreme văzusem oameni la cca 100 metri depărtare. Nu au auzit țipetele mele, dat fiind că mormântul era în apropierea unui șantier. Dar făptașul mi-a pus mâna la gură, spunând: N-o să-ți fac nimic, nu țipa. Am spus: dacă nu-mi faci nimic atunci dă-mi drumul. Am încercat să-l conving. Apoi m-a trântit în alt tufiș. În timpul faptei nu m-am gândit decât cum să ieși viu din asta. Mă gândeam la familia mea. Am fost surprinsă cât de repede poți gândi în această situație. Prima mea reacție a fost: asta nu ți se întâmplă, asta citești în ziar. Bărbatul mi-a pus mantoul în cap, ca să nu mă pot apăra dar și ca să nu-l văd. Și-a dat drumul cu mine. M-am gândit că asta este sfârșitul. I-am spus că am familie, care are încă nevoie de mine. Atunci el s-a îndepărtat brusc de mine, și-a cerut scuze și a dispărut. Am alergat la oamenii din apropiere. Împreună am anunțat poliția.“

În acest caz tragic nu s-a ajuns, uimitor, la disocieri puternice. Femeia nu a mai avut și alte experiențe de violență, făptașul este un necunoscut și ea nici nu a fost și nici nu era în momentul de față șomeră. Totuși o valoare de risc rezultă din gravitatea delictului, riscul vital și angoasa de moarte trăită, gravitatea factorilor situaționali, durata și, în plus, experiențe negative cu autoritățile/justiția și mediul social. Educația superioară diminuează factorul de risc, care în total este 7, deci puțin peste granița expusă.

Simptomele au fost aici prevăzute; ele se află cu 36 de puncte în scala PTSS-10 la fel ca și în valoarea critică și pe alte scale simptomatice sunt mai joase decât în celelalte două cazuri. Totuși, și această femeie mai are de-a face cu consecințele acestui viol, care este vechi de mai mult de 10 ani. Ea mai suferă încă de trăiri intruzive, anxietate ridicată și angoasa care o stânjenește la multe activități pe care înainte le realiza.

Exemplele arată cât de diferite sunt situațiile de la care se poate ajunge la o tulburare de suprasarcină psihotraumatică. Conceptul unei serii complementare de factori subiectivi și obiectivi, așa cum a fost expus în secțiunea 3.3, poate să fie justificat prin variația accidentelor traumatice. La folosirea în practică trebuie să se țină seama de alți factori de suprasarcină, care vor fi dezvoltăți în secțiunile corespunzătoare ale psihologiei generale și diferențiale din acest tratat.

### *Practica în modelul de ajutorare a victimelor*

Persoanelor care prezintă risc le este oferită o terapie acută, care este evaluată într-un design de grupuri de control. Datele existente până acum nu permit încă o judecare definitivă a ofertei, dar transpare o tendință încurajatoare. Cele mai importante procedee traumatereutice sunt terapia psihanalitică multidimensională a traumei (TPMT), EMDR psihodinamic, ca și o combinație a celor două modalități. Oficiul de consiliere pentru victimele criminalității preia sarcinile de diagnoză și de consiliere în cazurile neclare și critice.

*Prevenție și consiliere organizațională.* În modelul Köln de ajutorare a victimelor se încearcă ameliorarea situației victimelor violentei, printr-o conlucrare între instituții, persoane, interese și domenii de lucru. Interacțiunea între cercetare, reformele administrative, practica clinică, lucrul cu poliția și cu autoritățile și rețeaua inițiativelor de ajutorare a victimelor sunt o noutate în acest domeniu. Punctul de plecare este în acest caz calea pe care victima o apucă după actul de violență suferit.

Proiectul nu se ocupă de prevenția primară. Dacă se ajunge totuși la actul de violență, victimelor trebuie să le fie luate din drum toate impedimentele. Un prim pas poate fi comunicarea unor informații adecvate, care constituie baza psihotraumatologiei. În PMKAV au fost alcătuite broșuri informative pentru cele mai importante grupuri și instituții: victime, poliție și administrație. Printr-un manual (Fischer și al., 1998) este pus la dispoziție stadiul de cercetare al grupurilor care fac parte din proiect.

În cele ce urmează redăm cele mai importante extrase dintr-o scurtă broșură de informare, care prezintă la rândul ei o parte dintr-o scriere mai amplă de informare, pe care victimele o pot comanda. Rezumatul este predat celor în cauză de către poliție, de Serviciul de Asistență sau într-un alt loc de contact. Consilierea și terapia se adecvează stadiului de informare al celui afectat. Chestiunile rămase deschise pot căpăta răspunsuri, eventualele neînțelegeri sunt clarificate și informațiile generale sunt adaptate stării speciale a clienței.

### *Extrase din textul broșurii informative pentru victimele violentei din Modelul Köln de ajutorare a victimelor*

Această broșură conține informații pentru victimele actelor pasibile de pedeapsă, mai ales ale atacurilor în scop de jaf, vătămare corporală, viol și altor acte de violență. Ele sunt concepute și pentru rude și prieteni ai celor afectați. Luați această broșură acasă și citiți-o în liniște. Informațiile sunt menite să vă ajute să vă elaborați experiențele.

#### *În timpul situației de violență*

În timpul situației de violență v-ați resimțit poate pe dumneavoastră înșivă altfel decât în mod normal. Situația este trăită adesea ca nereală, ca într-un film; este fie accelerată, fie încetinită. Unii oameni se văd pe ei înșiși ca din exterior sau au sentimentul că nu ei înșiși sunt cei afectați. Durerile sunt uneori percepute prime-

le. Episoade importante ale situației pot uneori nici să nu fie amintite, în timp ce alte detalii rămân în memorie cu o claritate exacerbată. Multe victime trăiesc o stare de mare confuzie (a nu mai ști unde ești, ce se întâmplă de fapt etc.), sau fac lucruri care sunt total neobișnuite pentru ele. Ele nu sunt totuși nebune din această cauză; ele reacționează doar la o situație „nebună” care i-a surprins nepregătiți.

#### *Reacții la o experiență de violență*

Reacțiile la situația de violență se pot împărți în trei faze, ca mai jos:

- reacție de șoc
- faza de acțiune
- faza de descărcare

De regulă în primul rând apare o stare asemănătoare șocului, în care cel afectat este foarte excitat, confuz, trist sau mânios. Unele victime se simt ca amărâți. Această stare dispare după câteva ore sau zile.

Perioada de după aceea poate fi numită *faza de acțiune*. Aceasta poate dura câteva săptămâni. Cei afectați încearcă să pună capăt experienței de violență și să se întoarcă la o stare „normală” de viață. Această perioadă se află însă sub impresia evenimentului. Și aici intervin frecvent încă stări de mânie, angoasă, depresii, îndoială de sine, probleme de vinovăție și alte dificultăți.

După câțiva timp mulți oameni se *descarcă* de trăirea înspăimântătoare. Este important să își acorde timp și să nu se oblige pe sine să „rezolve” totul.

Însă: nu orice persoană astfel afectată se descarcă. Adesea victimele violenței trebuie să facă față unor prejudicii de sănătate sporite, care sunt consecințe ale zdruncinării și vătămării sufletești pe care o suferă. Printre acestea se află, de exemplu, tulburările de somn, coșmarurile, retrăirea persistentă a situației violente, depresii și atacuri de anxietate. Chiar după câțiva ani, mulți dintre cei în cauză nu mai au încredere să iasă din casă.

Unii suferă de nervozitate, dificultăți de concentrare sau o neîncredere profundă față de alți oameni. Aceste consecințe și altele pot să persiste chiar ani de zile în anumite circumstanțe. De aceea unii oameni sunt evident mai sever afectați decât ceilalți.

Aceasta depinde printre altele de gravitatea și de circumstanțele imediate ale experienței de violență și de posibilitatea de a se simți din nou în siguranță.

În special în faza de șoc și de acțiune vă veți resimți pe dumneavoastră înșivă foarte schimbați. În timpul fazei de descărcare veți reuși, încet, să vă reîntoarceți la o viață „normală” și să elaborați trauma.

#### *Amintirea*

Mulți dintre cei afectați nu pot să-și amintească cu exactitate ce anume s-a întâmplat. Aceasta le va reuși cu timpul, bucată cu bucată. Adesea nu este de conceput modul în care au ajuns în situație. În unele cazuri fondul faptei nu se poate explica.

#### *Sunt eu însumi vinovat?*

Uneori victimele infracțiunilor cu violență cred că ei sunt cei vinovați sau că poartă o parte de vină. Sau sunt învinuiți de către persoane exterioare, chiar de prieteni sau rude, mai ales în cazul violurilor. Această învinuire poate apărea într-o formă voalată („mie nu mi s-ar fi întâmplat asta niciodată”). Astfel de învinuiri

sunt foarte stresante și pot declanșa stări de autoîndoială profundă. Ele nu au loc în cea mai mare parte a cazurilor!

În majoritatea cazurilor se ajunge la învinuirea victimei pentru că nu se fac eforturi adecvate pentru o explicare a actului de violență.

#### *Violul*

Violul este unul dintre cele mai grave atacuri pe care un om le poate suferi. Este deci greu să te descarci de aceasta. Un viol este perceput ca disprețuire, înjosire și lezare a mândriei omenești. El poate zdruncina cu totul încrederea în alți oameni, în sine însuși și în propriul corp. Este foarte dificil să elaborăm sau să uităm așa ceva.

Greața de sine și de alții, de obligația de a se abandona și problemele de parteneriat apar foarte frecvent și durează mult timp. Dimpotrivă, nu rareori este înțărîtă autoîndoiala cu care femeile afectate se chinuie deja.

#### *Făptașul este un cunoscut*

Dacă victima îl cunoștea deja pe făptaș, atunci actul va fi o suprasarcină mare. Mulți dintre cei afectați se întreabă cum s-a putut ajunge la izbucnirea de violență și dacă nu cumva au făcut ei înșiși ceva rău. Cum ar fi trebuit să se comporte, dacă făptașul este chiar o veche cunoștință, poate chiar partenerul de viață sau o rudă? Mulți se simt inhibați în a întreprinde, de exemplu, măsurile convenite împotriva făptașului. Adesea întreaga situație pare atât de complicată încât oamenii nu mai pot privi în ei înșiși și nu mai știu să se ajute pe ei înșiși. Aici ar trebui menționat și ajutorul din partea unui serviciu de consiliere. Tot ceea ce dumneavoastră spuneți acolo rămâne confidențial și puteți să luați hotărârile dumneavoastră liber și independent. Nimeni nu va încerca acolo să vă prescrie ceva ceea ce dumneavoastră înșivă nu doriți.

#### *Elaborarea treptată a experienței de violență*

Luați-vă timp ca să vă descarcați! Fiți atenți să vă simțiți în siguranță, vorbiți cu prieteni și rude în care puteți avea încredere. Asigurați-vă odihna necesară.

Unii dintre cei afectați nu vor mai fi „vizitați” niciodată de amintirile de suprasarcină. Alții au dificultăți să își amintească și evită să se gândească la accident. Încercați să găsiți echilibrul drept între amintire și uitare, pentru a putea elabora progresiv experiența, fără a fi suprasolicitați și presați. Mulți dintre cei afectați sunt ajutați de conversația despre eveniment cu persoane de încredere.

#### *Ce este o traumă psihică?*

Victimele actelor de violență au suferit o traumă psihică. O traumă este o rană, o leziune a sufletului. Aceasta se poate compara cu leziunile corporale: și o rană sufletească are nevoie de îngrijire și de timp pentru a se vindeca.

O traumă este o experiență atât de copleșitoare, încât se dezvoltă o reacție de apărare automată. Aceasta se întâmplă, de exemplu, prin faptul că cel afectat crede că de fapt nu s-a întâmplat direct sau evită orice amintire a sentimentelor care țin de aceasta.

Cele mai multe alterări neobișnuite pe care le putem observa sunt astfel de încercări de protecție.

#### *Consecințele unei experiențe de violență*

Victimele actelor de violență pot să sufere de diferite manifestări, de exemplu:

- amintiri chinuitoare, recurente
- coșmaruri
- anxietăți
- disconfort somatic
- anxietate și iritabilitate
- dificultăți de a avea încredere în alți oameni

Mulți se tem de locuri și situații care amintesc cumva de eveniment. Unii oameni nu mai au încredere să iasă din casă.

Nu arareori au loc alterări insidioase pe care cel afectat nu le pune în relație cu experiența traumatică. Poate că el observă, de exemplu, că nu mai are prieteni și că totul îi este indiferent, sau nu se simte bine pe perioade lungi. Unii reacționează iritabil la rudele, prietenii și colegii lor.

Unii dintre cei afectați au probleme de concentrare, sunt absenți interior sau uită ușor.

Întrebați-vă dacă acum vă merge ceva mai bine și cum vi s-a schimbat viața.

Nu este obligatoriu să apară toate aceste probleme. La unii dintre cei afectați aceste tulburări nu sunt foarte intense sau încetează după scurt timp. Dacă nu se întâmplă așa, acesta poate fi un semn că ei aparțin grupului de persoane care prezintă un risc înalt pentru dezvoltarea consecințelor pe termen lung (grup de risc).

#### *Când este nevoie de ajutor?*

Este normal să te lași ajutat în cazul rănilor psihice, așa cum în cazul unor suferințe somatice te adresezi medicului.

Chiar în prima perioadă, dacă vă merge foarte prost, nu trebuie să aveți inhibiții de a vă adresa unui centru de consiliere. Aici poate fi stabilit dacă aparțineți grupului de risc (pentru dezvoltarea consecințelor pe termen lung) și cum puteți fi ajutați. Ajutorul psihologic are următoarele scopuri:

- ajutor în dificultățile cotidiene
- ajutor de-a face față sentimentelor copleșitoare
- se poate restabili, respectiv, accelera și facilita de timpuriu procesul natural de elaborare
- Cine vă poate ajuta? Vă puteți adresa *Centrului de consiliere psihologică pentru victimele criminalității* de la Universitatea din Köln.

Centrul nostru de consiliere poate să vă ajute de asemenea să

- vă găsiți un grup de autoajutorare cu participanți care au trecut prin aceeași experiențe
- găsiți un centru de consiliere pentru grupuri speciale de victime
- găsiți un terapeut (ă) cu formare și experiență specială în tratamentul experiențelor traumatice, pentru o terapie ambulatorie de mai lungă durată.

## 11. Șomajul ca traumă psihică

Tema șomajului nu a fost cercetată până acum în literatura de specialitate din perspectiva traumatologică. Deja clasicul studiu al lui Jahoda și al. (1977) a stabilit în anii '20 consecințe negative psihice și sociale ale șomajului, ca depresia progresivă, izolarea socială, retracție socială în loc de comportamente solidare, o luptă a tuturor împotriva tuturor ș.a.m.d. Următoarele studii despre șomaj, mai ales cele statistice, au ajuns la rezultate contradictorii. Față de persoanele ocupate, în colectivul șomerilor apar semne sporite pentru consecințele psihice și psihosomatice ale șomajului, ca în toate studiile statistice de grup de acest fel, datele au fost totuși neunitare. Nu toți șomerii prezintă astfel de tulburare, diferitele grupe de vârstă nu au fost afectate la fel și, în plus, desigur, șomajul are o semnificație diferită în diferite epoci. Uneori fenomenul apare doar trecător, într-o criză conjuncturală. Astăzi este vorba de un șomaj de durată, pe termen lung, mai degrabă ancorat structural. Din motive metodice, chestionarele statistice nu pot realiza o analiză suficient de diferențiată a situației potențial traumatice de șomaj. Rezultatele neunitare sunt în parte produsul unei metode de cercetare care este greu ajustabilă pe dimensiunea socială și istorică a situațiilor traumatice.

Tocmai pe baza exemplului șomajului se arată că numai o → analiză situațională foarte profundă poate pune bazele unei înțelegeri social-psihologice a reacției și procesului social. Dacă dorim să cercetăm șomajul ca o situație potențial traumatică, trebuie să pornim de la faptul că aici este vorba despre un *man made disaster*, o situație de suprasarcină provocată de oameni, a cărei stăpânire cere de la cei afectați activități psihice excepționale. Ca cercetători ai traumei trebuie să încercăm la început să înțelegem situația și posibilele ei cauze sociale.

În științele sociale și economice vor fi aduse diferite teorii pentru explicarea fenomenului:

1. teoriile supraproduției, respectiv, subconsumului
2. teoria așa-ziselor *long waves* = unde lungi de dezvoltare socială
3. trecerea la societatea postindustrială
4. teoriile profit *squeeze*<sup>15</sup>
5. teoriile care țin seama de fenomenul de decuplare a producției și ocupare

Teoriile 1-4 pot să explice aspecte mai mult sau mai puțin bine determinate ale șomajului în anumite contexte istorice. Așa au fost crizele de

<sup>15</sup> „Stoarcerea profitului”. — N. t.

supraproducție, care au jucat un rol deosebit în teoria marxistă a crizei capitalismului, unul dintre factorii răspunzători pentru criza economică. Teoria undelor lungi de dezvoltare economică admite oscilații conjuncturale, determinate de noile tehnologii, cum au fost la începutul secolului 19 mașina cu abur, războiul de țesut mecanic, tehnologia cărbunelui și fierului, în 1850 construirea căilor ferate; telegrafia, fotografia și construcțiile din ciment în jur de 1900; chimia, automobilul, electrificarea, aluminiul și materialele plastice; în fine, în perioada postbelică, televiziunea, energia nucleară, electronică și călătoriile în spațiu (vezi Eggart-Schmidt-Noerr, 1991, 31). Conform acestei teorii, noile tehnologii duc numai pe termen lung la o stabilizare conjuncturală, în timp ce ele acționează imediat destabilizator asupra producției în fazele de ruptură. Trecerea la „societatea postindustrială”, așa cum a fost prezentată și cercetată critic mai ales de Alain Touraine (1972), presupune că în modul de producție modern apar din ce în ce mai multe locuri de muncă în așa-zisul sector terțiar al serviciilor, la fel cum în prima revoluție industrială locurile de muncă s-au mutat din economia agrară (sectorul primar) în producție, sectorul secundar.

Relativ necontestată de către economiști este ideea că șomajul modern de lungă durată se bazează în mare pe decuplarea stării cererii și producției de relațiile de ocupare a forței de muncă. Factorul esențial este aici așa-zisa *Chiprevolution*, pierderea de locuri de muncă provocată de extinderea tehnologiei computaționale. Trecerea unei hale de finisare la o linie automatizată asistată de calculator face inutile multe locuri de muncă. Același proces se regăsește în birouri, unde introducerea computerelor și programelor de redactare de text a distrus multe locuri de muncă. Domeniul serviciilor nu poate crea decât o contrapondere limitată. Astfel, dezvoltarea tehnologică poate contribui la un șomaj de lungă durată, numit „structural”.

Nu a fost găsit încă un consens social în ceea ce privește măsurile care se pot lua de societatea modernă și organizațiile de muncă față de această provocare. Cererii care se impune în această situație, de o scurtare radicală a timpului de muncă, i se replică mai ales din partea întreprinzătorilor, „nerentabilitatea” și nocivitatea conjuncturală a acestei măsuri. Într-o țară ca Germania, organizată în prezent ca un stat social, ajutorul de șomaj și plățile compensatorii se opun în general căderii șomerilor într-o stare de mare mizerie socială, dar pe de altă parte, prin preceptele ei severe și regulile oficiale și neoficiale, determină noi dependențe și o stare de constrângere socială în realitatea de viață a șomerului, care nu este mai prejos de dependența anterioară de locul de muncă și de angajator. Măsurile noastre sociale, date desigur cu cele mai bune intenții, sunt, din punct de vedere psihologic, în pericol de a crea sau a susține la cei asistați pasivitate, o atitudine de „neajutorare învățată”, și deci de a produce contrariul a ceea ce erau menite să facă, anume ajutorarea în scopul autoajutorării. În alte țări europene comparabile, susținerea financiară pentru șomeri este mai redusă decât în Germania. Totuși, în unele dintre aceste țări și regiuni, reacția socială la șomaj este plină de înțelegere și astfel mai puțin împovărătoare pentru cei afectați decât în Germania. Cercetarea calitativă a lui Peter Guggemos (1989), interesantă din punct de vedere metodologic, arată că în Liverpool șomajul este abordat mai puțin dis-

criminator decât într-o regiune ca Augsburg. În general, în regiunile care sunt afectate într-o însemnată măsură de șomaj susținerea socială și înțelegerea sunt mai mari. Discriminarea socială a șomerilor, care este propagată în diferite țări europene mai ales de către presa bulevardieră, aduce celor afectați noi probleme psihice și sociale. Aceștia devin victime ale unei situații sociale de criză structurală și își pierd locurile de muncă. În cel de-al doilea pas, după modelul *blaming the victim*, li se reproșează starea de necesitate individuală. Adesea șomerii sunt taxați drept leneși, chiulangii și „pleava societății”.

Aceste considerații arată că în cazul șomajului avem de-a face cu o situație de criză socială condiționată structural, care se instalează pe termen lung la mulți dintre cei afectați. Acestea se pot pune pe seama diferitelor cauze sociale, printre care un factor causal deosebit sunt măsurile de raționalizare în relație cu introducerea sistemelor de producție de prelucrare a informației.

Pierderea locului de muncă este trăită și elaborată foarte personal de către individ, în ciuda originii ei sociale și a răspândirii relative. Noile cercetări, mai ales calitative, au găsit dovezi relativ concordante, conform cărora șomajul este însoțit de regulă de consecințe psihice, pe care le cunoaștem din cercetarea traumelor. Prin construcția ei metodologică, lucrarea lui Barwinski-Fäh asupra unui colectiv de șomeri din regiunea Zürich (1990, 1992, 1996) este foarte inspiratoare. Au fost purtate interviuri psihologice de profunzime, la mari intervale de timp, și în acest fel au putut fi comparate reacțiile psihologice în șomajului de scurtă durată și șomajul de lungă durată. Cercetarea ajunge la rezultatul că șomajul duce de regulă la manifestări consecutive relevante din punct de vedere psihotraumatologic. Câteva dintre consecințe corespund, după Barwinski-Fäh, sindromului general de suprasarcină psihotraumatică. Ele rezultă mai ales din trauma de șoc care intervine adesea la o concediere bruscă. Mulți dintre cei afectați bănuiau poate că vor fi concediați, dar nu au vrut să o creadă până în ultimul moment. În imaginile mnezice intruzive revin circumstanțele imediate ale concedierii de la locul de muncă. Cei în cauză pretind că poartă vina pentru concediere, din cauza unor greșeli proprii pe care nu le pot însă numi corect. Ei încearcă să devină insensibili emoțional, pentru a nu mai trebui să se gândească la circumstanțele concedierii și la consecințele ulterioare. Barwinski-Fäh a stabilit secvența de trăire începând cu șocul concedierii, care cuprinde 4 faze:

#### 1. Ușurare

Amenințarea până atunci bănuită a devenit acum certitudine. Cei afectați încearcă să facă ce este mai bine în această situație și își pun în fața ochilor avantajele pe care concedierea le aduce cu sine.

#### 2. Revoltă, neputință, depresie și mânie

În numeroase amintiri și discuții cu sine sunt puse din nou în scenă circumstanțele concedierii și se protestează împotriva lor.

#### 3. Se instalează disperarea și epuizarea, sentimente de înjosire și devvalorizare

#### 4. Scufundarea în apatie

Nu toți șomerii parcurg întreaga secvență de trăiri. O dată cu creșterea duratei șomajului apare însă din ce în ce mai des întregul tablou al trăirilor.

Archer și Rhodes (1987) fac o încercare de explicare pentru depresivitatea și apatia crescândă observată în aproape toate cercetările. Autorii privesc pierderea locului de muncă ca o „pierdere de obiect” în sensul teoriei psihanalitice a relațiilor de obiect și transferă la experiența pierderii locului de muncă unele puncte de vedere al → șocului de separare (*separation shock*) al lui Bowlby (1976). După această concepție, locul de muncă are o semnificație de susținere inconștientă comparabilă cu funcția parentală în dezvoltarea infantilă timpurie. → Șocul de separare al lui Bowlby, cu protest, disperare și resemnare corespunde în unele puncte și secvenței de trăire stabilite de Barwinski-Fäh independent de această teorie. Pentru analogia între pierderea locului de muncă și pierderea obiectului, autorii introduc numeroase motive și exemple. Aceasta indică faptul că în cazurile concrete trăirea nu trebuie să urmeze neapărat o secvență de fapte. Dimpotrivă, se pot pune în evidență elementele fazelor în reacția de ansamblu, simultan sau într-o secvență modificată.

Modul în care cei afectați trăiesc pe termen lung sau pe termen scurt șomajul este determinat de experiențele lor de viață și de tendințele conflictuale specifice personalității lor. Aceste dispoziții de personalitate sunt cele care hotărăsc ce anume va deveni → tema situațională traumatică centrală pentru un anumit șomer. Experiențe traumatice timpurii, amprente ale socializării, fixații în dezvoltarea personalității sunt cele care pot hotărâ dacă pierderea locului de muncă va fi trăită mai degrabă după modelul relației orale a pierderii securității, dacă este tulburată mai ales reglarea narcisică și intervine o pierdere a respectului de sine, dacă, precum în cercetarea lui Eggert Schmidt-Noerr (1991), este zdruncinată identitatea de gen, dacă bărbatul, de exemplu, se simte nesigur cu masculinitatea lui din cauză statutului de șomer și femeia nu se mai simte iubită ca femeie sau dacă în prim-plan se află alte forme de pierdere. Dacă din punctul de vedere al definiției traumei ca „reacție de discrepanță vitală între factori situaționali amenințatori și posibilitățile de stăpânire individuale”, atunci trebuie luați în considerare anumiți factori de socializare, cel puțin la șomerii actuali. Mulți au învățat să își definească sentimentul de sine mai întâi în funcție de performanțele școlare și apoi de cele profesionale. Instanțele care reglează acest sentiment de sine, imaginea ideală de sine sau Supraeul (în sensul prescriptiv sau moral judicativ) hotărăsc valoarea proprie a personalității în funcție de performanțele prestate, care capătă și o recunoaștere exterioară. Celui ce este socializat în aceste norme explicite și implicite se înțelege că îi va veni extraordinar de greu să reacționeze la șomaj altfel decât cu o pierdere a respectului de sine. În secțiunea 3.1.2 am pus în legătură teoria lui Seligman a *neajutării învățate* cu conceptul metainvățării. Situația traumatică ce duce la *neajutorarea învățată* se aseamănă mult cu → *situația de dublă legătură*. Este mai întâi învățată o tehnică comportamentală care duce la evitarea consecințelor negative, ca atunci când animalele din experiment au învățat să se sustragă unui șoc electric sârind peste o barieră. În experimentele referitoare la *neajutorarea învățată* acest „mecanism de stăpânire” este

mai întâi învățat și apoi scurtcircuitat intenționat. Închiderea barierei care până atunci făcuse posibilă ieșirea îi împiedică pe șobolani să se sustragă șocului. Tocmai mijloacele care făceau posibilă la început evitarea stării negative și îi permitea animalului obținerea unei recompense sunt acum barate și capătă astfel o semnificație negativă. Astfel rezultă un fel de situație de dublă legătură. Inversarea nemijlocită de valoare a unei „tehnici de viață” anevoie învățată stă la baza formei specifice de neajutorare pe care o evocă trauma șomajului pentru numeroase persoane. În învățarea anevoioasă din copilărie și adolescență s-a obținut un comportament profesional foarte diferentiat care se bazează pe renunțări și care face ca respectul de sine al persoanei să depindă de îndeplinirea sarcinilor prescrise de societate. Tocmai acest mecanism de autoreglare anevoie achiziționat suferă acum o devalorizare socială bruscă. Dobândirea ajutorului de șomaj îl trimite pe individ înapoi la statutul unui copil neajutorat și care are nevoie de susținere.

Pentru a se putea sustrage dublei legături a *neajutării învățate* și situației de șomaj potențial traumatic, cel afectat ar trebui să pună sub semnul întrebării propria lui socializare. El trebuie să fie în stare să „reia” propriul proces de învățare socializator și să nu își mai definească propria valoare în funcție de prestația profesională, respectiv, de recunoașterea socială. Dacă el nu este în stare să realizeze această revizie a schiței sale anterioare de viață, atunci zdruncinarea traumatică a concepției de sine și a lumii este inevitabilă. Această zdruncinare poate prinde fie partea de înțelegere de sine, fie partea de înțelegere de lume, fie ambele. Fie cel afectat se autocalpabilizează pentru că nu a putut să evite presupusele „erori” care au dus la concedierea lui. Sau el pune la îndoială justetea unei ordini a lumii în care o jumătate din oameni se îmbolnăvesc din cauza suprasolicității profesionale, iar ceilalți de consecințele șomajului. Ei se autoînvinovătesc pentru propriile greșeli, propriile defecte. Ei se plâng că nu mai reușesc să facă față normelor învățate și interiorizate. Adesea ei își ascund starea de șomaj față de prieteni și cunoscuți, ceea ce îi duce apoi la izolare, singurătate și depresie. Mecanismele de autoacuzare corespund din nou prejudecăților sociale menționate la care își au partea lor presa și publicitatea celor în cauză.

În cazul → procesului traumatic și desfășurării sale, un rol deosebit în sensul unei posibile → *traumatizări cumulative* îl joacă încercările de a găsi din nou de lucru și eventualul lor eșec. Cu cât cei afectați speră mai mult să poată realiza aceasta, cu cât ei fac mai multe eforturi să facă față propriilor norme de performanță internalizate cu atât mai fără apărare sunt ei în fața noului eșec. Există și o problemă a multor programe de training pentru șomerii de lungă durată, care oferă „traininguri de profesionalizare” și intermediază alte abilități pentru a crește șansele unei eventuale reprofesionalizări. Din punct de vedere psihoneuroatologic aceste programe pot avea efecte total contraproductive. Aceste utile programe de training trebuie să fie gândite și elaborate din punct de vedere psihotraumatologic. Consecințele șomajului cronic din procesul traumatic corespund, în trăsăturile lor esențiale, sindromului psihotraumatic general:

1. SBSP și parțial și tulburări de victimizare.



2. Retrăirea evenimentului traumatic după mult timp, evitarea, relațiile reduse cu lumea exterioară, sentimentul de înstrăinare, lipsa de sensibilitate, fatalismul, apăsarea față de neajutorare și de doliu.
3. Limitarea reactivității și nivel înalt de excitabilitate, hipervigilență, tulburări de somn, tulburări de concentrare și de muncă.

Prin experiențe traumatizante cumulative, după un lung interval de timp, se ajunge la retragerea investiției emoționale în loc de un travaliu de doliu, ca și la incapacitatea de a păstra dreptul echilibrului narcisic și la oscilații între pretențiile supradimensionate față de propria persoană și autoacuzare sub formă de sentimente de inferioritate, pierdere a speranței și neajutorare. Alterările vegetative, ca hipervigilența și insomnia, sunt însoțite adesea de tulburări digestive și numeroase alte tulburări funcționale vegetative. Acestea, în cele din urmă poveri sociale ale traumei șomajului, provocate social, nu sunt luate în considerare în literatura medicală dar și în cea științifică în general. Printre urmările previzibile se află o atitudine mai mult sau mai puțin generalizată de apatie și „neajutorare învățată”, care la rândul ei împiedică dezvoltarea unor măsuri cu eficiență individuală împotriva consecințelor paralizante și distructive ale șomajului de lungă durată. Abordările traumapreventive trebuie să curindă măsuri individuale și sociale. Psihotraumatologia nu poate oferi o terapie individuală pentru o traumă cu cauze sociale, dar poate contribui cu idei despre cum pot fi diminuate consecințele distructive pentru individul afectat. Din punct de vedere traumatologic este important a se vorbi mai întâi despre traumă. S-au dovedit a fi utile grupurile de auto-ajutorare supravegheate de un profesionist, care lucrează cu diferite concepte terapeutice, ca terapia cognitivă, psihanaliza sau terapia prin convorbire. Scopurile care se înfățișează grupurilor de prevenție, care lucrează cu concepte psihanalitice și pe care acestea le și realizează în parte, sunt rezumate de Eggart-Schmidt-Noerr (1991, 219) după o experiență îndelungată cu acest concept de lucru:

„În special se urmărește reducerea tendințelor autodestructive în favoarea unei întăriri sau revitalizării a capacității de confruntare activă. Pentru aceasta sunt importante

- presiunea Supraeului, care pornește de la aprecierea că subiectul nu corespunde normelor curente de a se opune sentimentelor de rușine și vinovăție legate de aceasta
- confruntarea sentimentelor de inferioritate și reversului lor — fantasmele de mărire — cu cerințele realiste
- dorințele exagerate de asistență ca mecanisme de reinfantilizare
- imbinarea ambivalențelor între tendințele către asistență și cele către autonomie, într-o hotărâre adecvată realității
- a face cunoscute ca atare modurilor proiective de percepție
- a face posibil doliul pentru ceea ce a fost pierdut și, prin aceasta, despărțirea de ceea ce nu mai poate fi reînviat.
- a face posibilă perceperea mâniei față de eșec și de cei care l-au provocat prin conflicte și a le configura pe acestea cât mai productiv.“

La început trebuie realizată o iluminare psihoeducativă a posibilităților consecințe traumatiche ale șomajului, o iluminare țintită asupra fenome-

nelor psihotraumatologice care sunt de așteptat în general și în cazul existent. Și tehnicile de stăpânire a stresului pot să fie utile, în măsura în care ele nu se rezumă la o simplă constrângere de „gândire pozitivă” și la „dezvățare de pesimism”, dat fiind că, în condițiile date, ele pot să stimuleze procesele de refulare și de negare la cei afectați și să stânjenească confruntarea cu experiența traumatică. Se câștigă mult atunci când cei în cauză pot să vorbească despre situație, pot să își abandoneze tendințele individualiste de culpabilizare și adesea și tendințele spre ascunderea situației de șomaj și să încerce un *coming out* — fie în cadrul unui grup de autoajutorare împreună cu cei ce au fost afectați de aceeași traumă, fie în cadrul unor grupuri mixte în care cetățeni și cetățene care au un loc de muncă îi susțin pe șomerii, așa cum s-a încercat, de exemplu, la Liverpool (Guggemos, 1989). Hotărâtor pentru elaborarea personală a traumei este însă și ca societatea, adică noi toți, să facem eforturi serioase pentru rezolvarea situațiilor sociale până acum nerezolvate care duc la șomaj, să nu îi lăsăm singuri pe cei afectați. Dat fiind că între timp în Germania aproape toate partidele au introdus în programele lor scopul ocupării complete într-o stăpânire la nivel colectiv a traumei șomajului. Este deosebit de semnificativă dezvoltarea grupurilor de inițiativă care colaborează pentru configurarea lumii lor cotidiene. Astfel de identități întrerup apatia, resemnarea, izolarea, retragerea și *neajutorarea învățată*. Ele sunt împiedicate la rândul lor prin reglementările puțin flexibile cărora le este supus șomerul pe termen lung dacă nu doresc să își pună în pericol sau să își piardă susținerea. Se impune neapărat o verificare științifică din punct de vedere psihotraumatologic a acestor determinări, cu scopul eliminării măsurilor contraproductive care întăresc consecințele traumatiche ale șomajului, în mod ironic în numele „ajutorului de șomaj” sau „susținerii șomerilor”. Dacă organizarea socială a economiei nu poate să garanteze, cel puțin nu pe termen lung, ocuparea completă a forței de muncă, posibilitățile de lucru pentru toți membrii societății, atunci trebuie să fie favorizate inițiativele proprii ale celor în chestiune; ele nu trebuie să fie îngreunate sau chiar împiedicate în numele măsurilor de securitate socială. Trebuie să fie încurajate și susținute, prin reglementări și măsuri de ajutorare flexibile, formele intermediare de asigurare a existenței, între locul de muncă regulat pe de o parte și statutul reglementat de întreținut, pe de altă parte.

## 12. Maladiile cu risc vital ca factor de traumatizare psihică

Bolile care sunt legate de așteptarea unui exitus prezintă o situație potențial traumatică, care poate duce la formarea unor simptome și sindroame psihotraumatice. Psihotraumatologia poate contribui la recunoașterea la timp a acestei dezvoltări, poate să îi vină în întâmpinare și să i se împotrivescă încă de timpuriu.

Un indiciu situațional deosebit de traumatologic pentru maladiile cronice sau acute cu pericol vital îl reprezintă faptul că influența amenințătoare nu provine din lumea exterioară, ci din propriul corp, respectiv din interiorul corpului. Reacția fight-flight care se instalează în mod normal față de stimulii exteriori abia se poate activa aici (la nivel fiziologic și psihologic), totuși nu se poate transpune în acțiune. „Reacția traumatică“ (în sensul modelului desfășurării traumatizării psihice) este de aceea caracterizată prin paradoxul de a fugi sau de a dori să eviți ceva care este în interior, în spațiul intim al sinelui psihologic și de aceea nu poate fi evitat. O strategie de apărare fundamentală constă în aruncarea în afară a corpului bolnav, pentru a putea lupta cu boala cum lupți cu un inamic din exterior. O a doua formă de apărare, complementară, clivează „sentimentul de Eu-sine“ încă și mai mult de „Eu corporal“ pentru a salva astfel integritatea sinelui. Numeroși pacienți manifestă față de maladie un comportament de negare, care poate să fie perfect funcțional pentru echilibrul psihic și nu trebuie să fie pus neapărat sub semnul întrebării. Negarea devine disfuncțională atunci când ea influențează negativ evoluția bolii, ca atunci când un pacient cu infarct miocardic dorește să se precipite din nou în muncă la scurt timp după ameliorarea simptomelor.

O problemă deosebită pentru psihotraumatologie o reprezintă comunicarea diagnosticului. Comunicarea ne-empatică și abruptă a unei prognoze nefavorabile, adică diagnosticul unei boli care duce fie la stadii finale cu amenințare vitală, fie lasă în urma ei infirmități sau diformități somatice durabile, reprezintă o situație potențial traumatică pentru pacient. După un astfel de diagnostic, pacientul intră deja cu o reacție psihotraumatică de suprasarcină acută sau cronicizată în tratamentul somatic care reprezintă la rândul lui o suprasarcină. Faptul că însăși comunicarea diagnosticului poate declanșa reacții psihotraumatice devine evident la pacienții care prezintă peste mai mult timp simptome SBSP chiar și când diagnosticul se dovedește apoi eronat. Din punct de vedere traumapreventiv deci, comunicarea diagnosticului într-o formă adecvată este de o deosebită semnificație.

În cele de urmează vom pătrunde mai îndeaproape în situația, reacția și procesul traumatic, iar apoi vom prezenta posibilitățile de ajutorare psihologică și de prevenție ale traumei.

Factori situaționali Printre factorii potențiali traumatici se numără din punct de vedere obiectiv, maladii cu risc vital, fie acute, fie cronice, ca și tulburări la care se poate aștepta o infirmitate sau diformitate durabilă. Subiectiv, multe maladii sunt trăite ca o pedeapsă. „De ce tocmai eu?“ este adesea primul strigăt, și una dintre reacțiile posibile este atribuirea bolii unor vini, trădări proprii, păcatelor proprii sau altor factori magici, în cazul persoanelor religioase. O → reacție psihotraumatică intensă este de așteptat mai ales în punctele de → maximă interferență între situație și sistemul personalității. Circumstanțele cele mai apropiate ale maladii pot să se anexeze la o traumatizare timpurie, poate din copilărie și poate redeschide estef răni vechi. O altă variantă de interferență constă în faptul că, de exemplu, la persoanele foarte active, schița de viață este fie definitiv scurtcircuitată de către boală, fie cel puțin stânjenită un timp mai îndelungat. Pacienți care fuseseră până atunci foarte activi se află acum în fața dificilei sarcini de a-și transforma treptat schița de viață de până atunci și de a integra în ea unele stânjeniri corporale. Ipoteza maximei interferențe între factori situaționali obiectivi și scheme subiective de experiență ale personalității poate să explice observația că adesea persoane deosebit de active până acum, pline de succes și sănătoase psihic, pot să se decompenseze sau pot să dezvolte dificultăți deosebite de adaptare la noua situație.

Ca și evenimentele exterioare traumatice, reacția psihotraumatică este caracterizată prin negare și evitare pe de o parte și de trăiri intruzive pe de cealaltă parte. Fazele trăirii traumatice, faza de șoc, faza de acțiune și faza de descărcare suferă aici o modificare, dat fiind că în cazul pronosticurilor nefavorabile nu se poate aștepta o descărcare completă, o reîntoarcere la starea inițială. Astfel rămâne în fiecare situație traumatică o „suprasarcină reziduală“ care va fi transferată în următoarea secvență. → Completarea cercului traumatic (vezi figura 4, vedere de ansamblu asupra elaborării traumei) poate să constea în faptul că individul atribuie situației o semnificație absolut personală. După trecerea prin disperare, mânie și sentimente de lipsa de sens, pacientul poate obține din nou o stare de echilibru „psihoeologic“, care îi dă astfel posibilitatea de a muri întrucâtva de „propria sa moarte“. Un astfel de proces de atribuire de semnificație propriei existențe poate să fie stimulat și susținut de personalul din clinică, de prieteni și de rude, dar nu trebuie niciodată să fie cerut sau forțat. În cazul anumitor profesioni care au de-a face cu muribunzi, există un mod foarte inadecvat de a vorbi despre „găsirea sensului“, uneori chiar o constrângere de a vedea un sens mai profund în moarte, care poate să îi supună și pe muribunzi presiunii de adaptare și de comunicare. Dimpotrivă, prima reacție și cea mai umană la comunicarea unei maladii potențial letale este de disperare totală, un insight despre lipsa de sens a morții și eventual chiar despre lipsa de sens a altor părți din propria viață. O dată cu această experiență de criză existențială se pot afla pentru prima oară căi pe care sinele poate da un sens propriei sale finitudini.

Dacă pornim de la desfășurarea tipică a unei maladii periculoase care se extinde un timp mai lung, atunci în prima fază de șoc a unei confrun-

tări cu boala se pot observa fenomene care se pot întâlni și la evenimentele traumatice exterioare: alterări ale percepției interne, ale trăirii timpului (dilatarea sau concentrare a timpului) sau vederea în tunel sau desfașurarea așa-zisului film al vieții. Normale sunt strigătul și protestul împotriva destinului aparent implacabil. Kübler-Ross (1976) a descris diferite faze ale confruntării cu moartea, ca protestul, negarea, în final, acceptarea și găsirea unui sens, care pot fi înțelese corespunzător sistemului de raporturi al psihotraumatologiei. După un prim strigăt care corespunde fetei intruzive a reacției psihotraumatice și adesea unei căutări traumatice a senzației, urmează frecvent contrapartea acestuia, negarea și încercarea de a evita tot ce poate aminti de boală, respectiv de semnificația ei letală. În faza de acțiune care urmează se instalează sentimentul de a nu se putea îndepărta de certitudinea amenințătoare. Sentimente de greutate și de imobilitate, depresivitate alternând cu mânie și protest corespund aici aripii de evitare și de negare a reacției traumatice. Gândurile despre boală care se impun brusc, tulburările de somn, stările de excitație și de coplesire pot fi mai degrabă ordonate de partea intruziunii, ca și fenomenele care se dezvoltă sub influența amprentei morții (*death-imprint*), ca, de exemplu, *death imagery*, reprezentări ale propriei morți iminente.

Noyes și Slymen (1979) au rezumat trăiri alterate care apar la pacienții cu boală cu risc vital. Parțial acestea se intersectează cu cele amintite deja, parțial sunt noi. Autorii compară între ele două grupe de pacienți, una dintre ele văzându-și moartea ca iminentă, cealaltă la o distanță temporală mai mare. În cele două grupuri au intervenit alterări comportamentale asemănătoare, dar mai accentuate în grupul „muribunzilor”. Cele mai importante: trăire alterată a timpului; gânduri deosebit de vii; desfășurare mai rapidă a gândurilor; retragere (*detachment*); sentimente de irealitate; mișcări automate; lipsa emoțiilor; retragerea din propriul corp; vedere sau auz ascuțite; retrăirea amintirilor; o înțelegere mai profundă; vederea unor imagini sau culori; sentimente de armonie și de unitate. Acestea au fost trăite de 39% dintre membrii grupului „muribunzilor”, față de doar 24% dintre cei care nu erau amenințați de o moarte iminentă. Următoarele fenomene au fost ceva mai rare. Ele au apărut la 25% din cazurile de „muribunzi” și la 14% din grupul martor: sentimentul de a fi controlat de forțe externe; lucrurile par mai mici sau foarte îndepărtate; imagini vii; a auzi voci, muzică sau sunete.

Și procesul traumatic în cazul maladiilor incurabile este caracterizat de intruziune, alternând cu faze de negare și de evitare. Unii pacienți prezintă sindromul general de suprasarcină traumatică și în cazul maladiilor care nu au neapărat risc vital, dar pot fi trăite subiectiv ca și cum l-ar avea, ca, de exemplu, infarctul miocardic și starea de după operațiile de bypass cardiac (Doerfler, Pebert și De Cosimo, 1994). În alte cazuri un sindrom de stres posttraumatic cronicizat este legat de simptomele unei maladii somatice (Hamner, 1994). În cazul maladiilor cronice cu risc vital de lungă durată, de exemplu SIDA (Kelly și Raphael, 1993), pacientul lucrează în mod inconștient, de-a lungul fazelor de intruziune, respectiv, negare/evitare, la o „*soluție*” pentru situația fără ieșire. Dacă luăm în considerare lista de indicii mai sus menționată pentru trăirile alterate, atunci observăm că pe lângă indiciile SBSP mai există și altele care indică o trăi-

re alterată a sinelui și realității, care se poate înțelege în parte ca expresie a acestei încercări de soluționare și de stăpânire. Unele dintre fenomene sunt descrise ca depersonalizare și derealizare sau ca experiențe disociative. Aceste fenomene au fost considerate nu arareori patologice. Dar este indicibil de greu de decis ce poate să fie considerat normal și patologic în fața unei maladii mortale sau a unei morți sigure.

Dacă ne punem problema unui sens psihologic și existențial al acestor fenomene de trăire a sinelui și realității, atunci le putem înțelege ca o retragere treptată și gradată a „trăirii Eu-sine”, respectiv, a „sentimentului Eu-sine” din propriul corp și din realitate în general. Acesta este în principiu un proces progresiv și chiar util. Sinele amenințat se retrage de la tot ceea ce poate îmbolnăvi și împovăra, ceea ce îi amenința existența și siguranța. El se retrage întrucâtva într-un „punct din suflet” din care privește „Eu-corp” nedemn de încredere ca străin și chiar ireal. În această capacitate de disociere de corp și de centrul trăirii, așa cum dorim să o denumim, se află unele potențialuri ale enormei capacități de adaptare culturală a omului. Capacitatea de → decentrare de Eu-corp, de diferențiere între → sistemul Eu-sine spiritual-sufletesc și sinele corporal creează o libertate interioară în care sinele, ca centru al experienței, se poate ridica deasupra dependenței sale de corp. Și victimele torturii relatează situații în care sufletul lor s-a retras complet din corp și a observat tortura dintr-un punct din afara corpului. Aceste capacități disociative par să stea la baza libertății omului de a se putea ridica deasupra condiționărilor lui fizice și de a găsi o soluție umană chiar și la propria sa moarte și decădere. Înțelepciunea și chiar umorul pe care le prezintă unii muribunzi vorbesc în favoarea regăsirii echilibrului în această situație extremă. O acompanyerie socială plină de respect și empatie pare să fie necesară pentru desfășurarea acestei regăsiri, dar nu este o condiție suficientă. Pe cât este de importantă acompanyeria muribunzilor și a nu-i lăsa singuri, în mod fizic, la fel de important este pe de altă parte să nu tulburăm sau să interrompem confruntarea cu moartea prin impunerea propriilor reacții și prin insistențele unor persoane gata să ajute.

În cazul maladiilor cu pericol vital, acompanyeria trebuie să înceapă cu diagnosticul. Acesta trebuie să țină seama de particularitățile individuale ale pacientului. În fiecare caz este necesară oferirea, însă nu impunerea, unui *holding environment* (Winnicott, 1967), un mediu social suportiv și gata de ajutor. Aceasta cere ca în clinicile în care există muribunzi să existe o echipă bine rotată, a cărei muncă să se bazeze printre altele pe înțelegerea fenomenelor și experiențelor psihotraumatice. Protecția celui care ajută joacă aici un rol la fel de mare ca și asistența bolnavilor și muribunzilor. Numai persoanele conștiente de propria lor povară psihotraumatică și pot să-i facă față vor fi în stare să acompanyeze și pe alți oameni prin profunda criză care înseamnă pregătirea pentru propria moarte. De regulă: cine este mereu gata să îi comunice unui pacient un diagnostic nefavorabil și un prognostic rezervat trebuie să se comporte după această informare și ca o persoană acompanyatoare aflată la dispoziția acestui pacient. Aceasta presupune o bună diviziune a muncii și comunicare în cadrul echipei. Un singur membru al personalului nu se poate îngriji atât de intens de mulți pacienți. Există altminteri pericolul unei → traumatizări cumulative. De aceea se impune o bună alegere a per-

sonalului și o bună înțelegere reciprocă în sânul echipei, pentru a păstra echilibrul fragil al sentimentelor pe care le cere o astfel de muncă. Surorile și infirmierele care se angajează pentru un muribund și îl acompaniază în stadiile finale ale maladii sale intră într-o relație intens afectivă cu pacientul. Multe trăiesc deopotrivă, în același timp, moartea prietenilor, fraților, părinților sau propria moarte. Tocmai din cauza legăturii intense cu muribundul ele suferă o „pierdere de obiect”, o → traumă proprie de deprivare, în care pierd încă o dată o persoană iubită din viața lor. Infirmierele și surorile, brancardierii și medicii sunt adesea expuși unei traume cumulative de deprivare și de pierdere, care poate conduce pe termen scurt sau pe termen lung la tulburări psihotraumatice. Pentru a se proteja de această povară, mulți dintre participanții la organizații care au de-a face cu muribunzii se feresc în interior de pacienți. Dorințele de contact ale pacienților sunt trăite apoi ca amenințare la adresa propriului echilibru psihic. Cu timpul, personalul reacționează cu mânie la orice cerere pe care le-o ridică pacienții. La mulți, aceasta corespunde unui anumit fel de reacție de urgență și nu este numai expresia unui cinism medical. În astfel de clinici sunt neapărat necesare totuși măsuri psihoigienice, o organizare optimă a muncii și o înzestrare personală care să protejeze pe indivizi de suprasarcini și să le permită o relație empatică de lungă durată cu muribunzii, fără a fi ei înșiși expuși traumelor.

Măsurile traumapreventive trebuie să conștientizeze deci într-o înzestrare personală optimă, formarea psihotraumatologică a personalului și reglarea lucrului în echipă trebuie să stea cel puțin pentru o perioadă sub supervizare psihologică. Importantă pentru persoanele care participă la susținerea și ajutorarea muribunzilor este cunoașterea propriilor „puncte slabe” psihotraumatologice, a vulnerabilităților și punctelor de „maximă interferență” cu situațiile traumatice. Aceste puncte de vedere trebuie să fie urmărite preventiv, dacă se poate chiar de la selecționarea personalului. Mulți dintre lucrătorii în clinicile de terapie intensivă sau din domeniul asistenței muribunzilor caută o astfel de muncă pornind de la propriile lor experiențe traumatice nestăpânite. Cunoașterea propriei *trauma history* este deci o precondiție indispensabilă pentru autoverificarea lucrătorilor. Cel care, de exemplu, dorește, prin munca pentru muribunzi, să restituie pierderea rudelor din cauza unor maladii grave, se va expune unei relativ puternice împovărări. Este important și ca personalul din secțiile de terapie intensivă și care are de-a face cu muribunzii să se bucure de o apreciere deosebită în cadrele sistemului medico-psihologic de îngrijire. Aici trebuie să activeze de preferință personal deosebit de calificat. Pentru a se asigura suficient personal, trebuie avut grijă ca în timpul concediilor să nu fie încadrate în secție persoane străine, ci echipa rotată să se mențină. Este de la sine înțeles ca o asemenea muncă să fie realizată doar într-un interval limitat de timp și după timpul convenit să se pună problema în ce măsură poate fi prevăzută ulterior această muncă suprasolicitantă într-un mod adecvat atât propriilor posibilități, cât și cerințelor pacientului.

## 13. Mobbing

Expresia vine de la cuvântul englezesc *mob* care se poate traduce aproximativ „gloată”. *Mobbing* înseamnă deci adunarea; copleșirea agresivă a cuiva prin număr. Pe de o parte, prin prezența puternică în mass-media, mobbing a devenit un cuvânt la modă cu limite din ce în ce mai estompa-te, astfel că există tendința de a desemna prin acest concept conflicte sau confruntări obișnuite la locul de muncă. Dimpotrivă, în psihotraumatologie, expresia trebuie să fie rezervată unei situații grave și potențial traumatice, ca în exemplul de mai jos (după Sellier, 1996).

„A. are 36 de ani și are o diplomă în comerț. După ce și-a terminat studiile, el a lucrat în departamentul vânzări al unei întreprinderi mijlocii în industria metalurgică. După trei ani, el devine șef de departament la conducerea unui grup de 10 colegi. În acest moment el acceptă o ofertă de muncă de la o firmă concurentă care, pe lângă un salariu mai mare, însemna și șanse mai bune de ascensiune și un drum mai scurt până la locul de muncă. Și aici el avea un post de conducere în departamentul vânzări, iar grupul de muncă cuprindea 15 colegi. Unii dintre aceștia erau mai în vârstă decât A. și erau angajați în această firmă de mai mult timp. Unii dintre ei concuraseră pentru acest post de conducere, dar conducerea firmei a hotărât totuși aducerea unui lucrător din exterior, mai tânăr. Una dintre sarcinile sale era introducerea unui sistem nou de computere, cu care era deja experimentat de la vechiul său loc de muncă.

A. a manifestat la început mult angajament și disponibilitate de muncă. El făcea ore suplimentare și lucra intens în noul program de computer. Colegii lui au simțit totuși că s-a trecut peste ei în adjudecarea acestui post și au făcut foarte clar faptul că nu îl acceptă pe tânărul „nou”. Nu îl salutau când intra în birou sau conversațiile încetau de îndată ce el se apropia. Colegii nu veneau la ședințele lui, le tulburau cu remarce provocatoare sau le părăseau înainte de sfârșit. Indicațiile sale nu erau ascultate sau erau ascultate numai după insistențe repetate. Note informative importante dispăreau de pe biroul lui sau erau ascunse de el; erau șterse date și din computerul lui. Astfel se adunau greșeli și se ajungea la dificultăți din partea clienților și a altor departamente din firmă.

Eforturile lui A. de a explica lucrurile față de cei afectați prin convorbiri personale au eșuat. A. s-a adresat superiorilor săi, dar aceștia l-au avertizat să se pună pe treabă pentru că în cazul unor rezultate proaste pe viitor departamentul va fi dizolvat. Dacă avea probleme de conducere, aceasta înseamnă pur și simplu că el fusese o investiție proastă și deci ar fi trebuit să-și facă bagajele.

La prezentarea noului program de computere în fața altor șefi de departamente, pe ecrane au apărut la început remarce răutăcioase la adresa lui, pro-

gramul însuși s-a prăbușit de câteva ori și, în final, nici nu a mai pornit. A. a încercat din nou să vorbească în grup despre aceste comportamente, totuși fără nici un succes. De mai multe ori el a găsit pe birou scrisori anonime cu vorbe obscene și amenințări că se va avea grijă ca el să nu mai apuce luna viitoare în firmă.

A. fusese într-o bună stare de sănătate înainte de schimbarea locului de muncă. Luase hotărârea, împreună cu prietena lui de mai mulți ani, să se căsătorească; în plus, avea numeroase hobby-uri, se întâlnea regulat cu prietenii la fotbal și tenis.

După nouă luni la noul loc de muncă, A. era zdrobit fizic și psihic. El suferea de nervozitate, tulburări de concentrare și de somn, împotriva cărora lua medicamente puternice. Avea atacuri bruște de migrenă și amețeală, tulburări cardiace și o gastrită cronică. Izbucnirile bruște de mânie alternau cu dispoziții depresive. Iritabilitatea și agresivitatea lui au dus la frecvente confruntări cu prietena lui, care a părăsit în acea perioadă apartamentul comun. De mult timp el nu mai putea urma programul regulat de sport din cauza numeroaselor ore suplimentare și stării somatice proaste.

După un leșin, el a căzut bolnav pentru mai mult timp. Când s-a întors la locul de muncă el a fost atacat și mai aprig. Vizibila lui stare corporală și psihică proastă a devenit prilej pentru remarce caustice. Superiorul l-a amenințat cu concedierea „dacă nu se adună, el și colegii lui”. La puțin timp după aceea un coleg i-a ignorat din nou instrucțiunile iar din pricina acestei erori firma a fost obligată să plătească penalizări. Din această cauză A. a fost concediat și i-a lipsit forța și încrederea în sine de a se lupta împotriva acestei concedieri sau de a obține compensațiile corespunzătoare. După câțva timp A. își găsește un alt loc de muncă, dar este încă atât de afectat fizic și psihic, încât actualul post se află mult sub capacitățile sale actuale și sub nivelul activităților sale de până atunci”.

În contrast cu utilizarea largă a conceptului, în exemplul de mai sus se poate recunoaște o situație bizară, potențial traumatică, prin indicii cunoscute din alte domenii ale psihotraumatologiei. În timp ce mobbingul a fost cercetat până acum mai degrabă ne-teoretic și fără raporturi cu conceptul de trauma, lui Sellier îi datorăm o vedere de ansamblu pe baza modelului desfășurării traumatizării psihice dezvoltat în acest tratat — din lucrarea acestuia este extras și exemplul de caz de mai sus.

În factorii situaționali obiectivi joacă un rol durată temporală, gradul de dificultate și frecvența evenimentelor, condițiile cauzale, felul afectării și tipul relației între victimă și făptas.

În raport cu întinderea temporală trebuie să se vorbească despre *mobbing* numai atunci când atacurile ostile au loc mai mult timp. Leymann (1993a) admite o durată de 6 luni ca valoare-prag. El a dezvoltat și un chestionar, LIPT (*Leymann Inventory of Psychological Terrorization*, 1990), care a stat și la baza unor studii epidemiologice — nu a fost realizat încă un studiu de validare. Alături de atacurile verbale și de îngrădirea mijloacelor de comunicare, aici au fost cuprinse și atacuri asupra relațiilor sociale, asupra imaginii sociale, a calității profesionale și a calității vieții ca și a bunei stări de sănătate. Cercetătorii fenomenului de *mobbing* sunt de acord să limiteze conceptul la affronturi, atacuri și „teroare psihică” la locul de muncă.

Mecanismul patogen al *mobbing*-ului se poate descrie ca o → traumatizare cumulativă. Așa cum arată și exemplul de caz de mai sus, procesul de descărcare va fi întrerupt sistematic după fiecare atac, care în sine este subtraumatic. După Niedl (1994), cei afectați sunt supuși timp de șase luni în medie la 15 acțiuni diferite. Acestea au loc frecvent pe ascuns, la început în spatele victimei, pentru a fi greu să se recunoască la timp procesul de traumatizare latentă.

Pe lângă cei vizați direct, adesea sunt afectate și rudele victimei. Se ajunge deseori la crize maritale, despărțiri și izolare în câmpul social, ceea ce se repercutează din nou negativ asupra victimei și condiției sale psihice. Nu numai cei afectați, ci și copiii și partenerii dezvoltă simptome psihovegetative.

Alegerea victimei este adesea întâmplătoare, astfel că oricine poate fi afectat. Este vorba despre o → traumă relațională cu cauze umane, provocată intenționat, care conține elementele unei → situații de dublă legătură.

Incălcările de → metacomunicare eșuează de multe ori și au consecințe negative, dat fiind că acțiunea și comunicarea presupus dușmănoase sunt negate de către actori și vina este dată chiar asupra victimei. Aceasta este etichetată de făptas ca agresor, de unde ia ființă o variantă specială de → culpabilizare a victimei (*blaming the victim solution*). Dat fiind că victimele nu pot ignora complet atacurile prea mult timp, ele se află într-o „dilemă” și își îndreaptă mânia și agresivitatea împotriva sieși. Părăsirea locului de muncă este adesea atât de dificilă, încât aceasta nu este o soluție pentru mulți.

Printre factorii subiectivi care determină dezvoltarea traumei poate să fie numit și „contractul psihologic de muncă” (după Mertens și Lang, 1991, 47 și urm.), completarea subiectivă a contractului formal de muncă. Angajatul și angajatorul nutresc aici așteptări personale, la a căror dezamăgire se reacționează adesea cu amărăciune. Sellier (1996) arată că „pentru o persoană căreia activitatea profesională trebuie să îi ofere în special securitate și protecție, atacurile de *mobbing* reprezintă o amenințare mai severă decât la alți lucrători ale căror scopuri sunt în special concurența și rivalitatea” (120).

În funcție de centrul de gravitație al contractului psihologic de muncă pot să fie afectate în tema situațională centrală traumatică autorespectul și sentimentul valorii proprii sau, inclusiv, trebuințele de securitate, protecție și confort.

Acțiunile de *mobbing* sunt menite a submina autorespectul și imaginea socială a victimei. Astfel, adesea este vătămată și rețeaua socială, de care este nevoie neapărat ca factor corector și protector. Dat fiind că membrii familiei se numără printre cei afectați indirect, și aceste resurse vor fi împovărate.

Pentru → reacția și procesul traumatic în cazul *mobbing*-ului este semnificativ un model fazic descris de Leymann și Niedl (1994).

În timpul primei faze se ajunge la primele conflicte la locul de muncă. Acestea pot să provoace deja după câteva zile reacții ușoare de stres și tulburări psihosomatice, ca și dispoziții ușor depresive.

Dacă aceste prime tulburări și simptome sunt refulate și ostilitățile escaladează, atunci ele sunt cu atât mai greu de oprit. Acum atacurile se



concentrează din ce în ce mai mult asupra victimei. Aceasta are posibilitatea de a lupta activ împotriva terorii psihice sau de a o îndura pasiv. Simptomele și tulburările la început ușoare devin mai masive și pot să se dezvolte spre maladii psihice și fizice. Se ajunge la o stagnare în procesul de elaborare cu comportamente extreme de evitare, copleșire bruscă de imagini mnezice, ca și la maladii psihosomatice.

Leymann (1993a) și Resch (1994) au stabilit în faza a doua a desfășurării fenomenului de *mobbing* următoarele tulburări: lipsa elanului, depresie, iritabilitate, agresivitate, tulburări de somn, dureri de cap, probleme circulatorii, atacuri de sudoare, tulburări cardiace, maladii digestive și intestinale, stări de epuizare, ca și tulburări generale ale sistemului neurovegetativ.

Victimele *mobbing*-ului sunt descrise pe termen scurt ca bolnave și se mai pot odihni puțin. Dar dacă nu sunt înlăturate cauzele din întreprindere, după scurt timp simptomele reapar, în parte într-o formă chiar mai masivă. După Leymann, a doua fază a procesului de *mobbing* poate să dureze până la doi ani, simptomele indică începutul sindromului de suprasarcină psihotraumatică, care se poate dezvolta apoi în tabloul complet al acestuia.

În cea de-a treia fază, victimelē sunt agresate fizic și psihic prin atacuri de lungă durată. Acum începe în unele întreprinderi „activitatea de personal întârziată” până atunci nerealizată. Adesea însă și conducerea întreprinderii se situează de partea mobberilor. Multe victime cad acum pradă unei atitudini depresive sau, parțial, deosebit de agresive. „Cverulenta” lor va fi apoi văzută drept cauză a conflictului și le servește drept justificare atacatorilor, dar mai ales celor expuși atacurilor. Prin inversarea cauzei și efectului și culpabilizarea victimei, cei afectați suferă o stigmatizare și ostracizare serioasă.

În desfășurarea celei de-a treia faze se desprind simptomele sindromului bazal de suprasarcină psihotraumatică.

Ca indiciu al sindromului special de *mobbing* trebuie menționată așa-zisa „teroare a gândirii” (Leymann, 1993a, 109): gândurile se învârtesc în jurul experienței de *mobbing* și al jignirilor suferite din această cauză. Această simptomatologică intruzivă are repercusiuni deosebit de negative asupra relațiilor sociale, dat fiind că discuțiile cu rudele și prietenii se învârt frecvent în jurul problemelor și suprasarcinilor de la locul de muncă. Consecința pe termen lung este distanțarea progresivă și izolarea. (Resch 1994, 124 și urm.).

Tabelul 20 prezintă tulburările psihice și psihosomatice stabilite în studiile epistemologice în Suedia, Germania și Austria. Halama (1995) raportează tulburări cardiace (50%), senzații de amețeală (26%), atacuri de sudoare (47%), coșmaruri (52%) ca și atacuri de panică (29%) (vezi și Knorz, 1994).

Pierderea încrederii în relațiile interumane la locul de muncă este transferată asupra figurilor binevoitoare ale câmpului social. Cca 25 de procente din cei afectați relatează că în decursul procesului de *mobbing* devin neîncredători și față de prieteni și cunoscuți. Este afectat și zdruncinat mai ales *principiul realității comunicative*.

Tabelul 20: Tulburările psihice și psihosomatice la victimele procesului de *mobbing* în Suedia (n=85), Germania (n=299) și Austria (n=109). Date în procente (după Sellier, 1996, 133).

Tulburări:	Suedia	Germania	Austria
Depresie	41	75	64
Iritabilitate/agresivitate	41	60	91
Angoasă	32	51	55
Sentiment de nesiguranță	28	66	35
Lipsă de elan	37	32	64
Tulburări de somn	36	78	42
Tulburări de concentrare	35	62	55
Dureri de cap	51	60	74
Dureri de spate	44	50	64
Dureri de ceafă	36	45	55
Tulburări gastrointestinale	29	13	28

În desfășurarea → procesului traumatic iau naștere frecvent două variante ale alterării personalității. Leymann (1994) și Becker (1994) relatează o stare de depresie extremă sau o obsesie extremă, o preocupare compulsivă și febrilă cu teme de *mobbing* în faza finală a procesului de *mobbing*. După Leymann, această obsesie este însoțită de o atitudine ostilă și neîncredătoare față de lume, de un sentiment constant de nervozitate, de o stare de amenințare, o hiperactivitate permanentă, o povestire compulsivă a propriei sorți și a jignirilor suferite, ca și o sensibilitate exagerată și o scufundare în suferința altora. După Leymann, atitudinea obsesivă a victimelor *mobbing*-ului este întreruptă de o → stare de trăire depresivă.

Dimpotrivă, depresia este determinată de sentimentul de gol și de pierderea speranței, neputința de a simți bucuria, lipsa de interes, apatie și aneestzie emoțională. Există pericolul unui abuz de substanțe psihotrope și un risc înalt de suicid. O atitudine depresivă este întreruptă de asemi de valuri de protest și de hiperactivitate.

Din punct de vedere traumadinamic, depresia se poate înțelege ca expresie a *schemei de deziluzionare*, obsesia cverulentă ca *efort traumacom-pensator*. Cei afectați sunt adesea convingși că prin hiperactivitate și comportamentul neîncredător și cverulent (*obsession* în sensul lui Leymann) pot împiedica sau devia (aspectul preventiv al schemei traumei) apariția unei noi traumatizări, pe care au provocat-o ei înșiși prin comportamentul arătat până acum (aspect etiologic). Prin povestirile lor obsesive, ei măi încearcă, desperați, să îi apere pe alții de o experiență asemănătoare și să le asigure acestora acea protecție care lor înșiși le-a rămas refuzată.

Preluarea rolului de apărător le împrumută sentimentul de putere, forță și supremație, o poziție pe care o dețineau mai înainte mobberii și are deopotrivă, în sensul unei inversări a calităților subiect-obiect, o funcție compensatorie de apărare împotriva angoasei.

Un aspect important al sindromului psihotraumatic special de *mobbing* este un *risc suicidar* ridicat, Leymann (1987) apreciază că 10 până la 20 procente din suicidurile anuale din Suedia sunt provocate de *mobbing*. În studiul de *mobbing* al lui Halama (1994, 1995) 42 procente dintre victimele *mobbing*-ului mărturisesc gânduri suicidare.

*Intervenția în mobbing* cere măsuri individuale și organizatorice. Este favorabilă o conlucrare a psihologilor clinicieni cu specialiștii în psihologia muncii, respectiv, o abordare integrată.

Împotriva fenomenului de *mobbing* trebuie să se intervină cât mai devreme posibil, poate chiar în dezvoltarea situației traumatice. Aici este importantă depășirea tendinței spre negare, de aceea trebuie să fie mobilizate forțe pentru a opri procesul. Dacă au fost negate mai ales conflictele fundamentale în întreprinderi, ca și la indivizii afectați. (Brommer 1995, 45 și urm.).

Când cei afectați ajung la conștientizarea istoriei lor de *mobbing*, ei trebuie să cântărească dacă rămânerea în întreprinderi oferă perspective sau nu și ce alternative există. Într-o fază timpurie este bine să fie întărite resursele pentru ca cei afectați să se poată opune prin forțe proprii terorii psihice care începe. În tratament trebuie întărite forțele de autovindecare și posibilitățile de stăpânire pentru a se obține o stăpânire adecvată a conflictului (Resch, 1994).

Durata și forma tratamentului depind de stadiul procesului de *mobbing* și de constituția celui afectat.

La alegerea unui *setting* adecvat are o deosebită importanță terapia familială, dat fiind că membrii familiei sunt adesea și ei afectați. Aceasta trebuie să fie luată în considerare însă numai într-un mediu familial favorabil. McCubbin și Figley (1983) numesc câteva criterii care fac ca un mediu familial să fie favorabil și adjuvant. Printre acestea se află faptul că situația și reacția traumatică nu sunt negate, nu există o culpabilizare a victimei și operațiile sunt orientate spre soluții. Climatul familial trebuie să fie afectuos și sensibil și să fie marcat de o comunicare deschisă, toleranță și de unitate.

Grupurile de autoajutorare pentru cei afectați de *mobbing* au luat ființă în ultimii ani datorită trendului prezenței mediatice a temei într-un număr relativ mare de regiuni (Brommer, 1995). După Röhrle (1992, 62), această „formă particulară a prevenirii orientate spre rețea” poate să înlocuiască relațiile sociale deficitare și să contribuie „prin conștiința unei probleme comune la o înțelegere reciprocă”.

Datorită experienței lor negative la locul de muncă, victimele *mobbing*-ului au o trebuință deosebită de descărcare, de înțelegere și recunoaștere într-un grup. Aceasta prezintă totuși pericolul unei dependențe deosebite a membrilor față de grupurile de autoajutorare în cazuri de *mobbing* și mai ales de dependența față de liderul informal al acestor grupuri. Acest lider, dar și alți participanți la grup cad adesea în situația de a repeta atacurile ostile trăite de ei față de membrii mai slabi ai grupului. Astfel ar putea lua naștere situația paradoxală de *mobbing* într-un grup de autoajutorare anti-*mobbing*. De aceea Jahn (1993) propune organizarea unor grupuri de ajutorare supravegheate, respectiv, a unor grupuri de discuții. Conducerea trebuie să pornească de la specialiști din domeniul psi-

hosocial, care dispun de o cunoaștere deosebită a proceselor dinamice ale grupului și, mai ales, a fenomenelor de transfer și de repetiție.

Grupurile de autoajutorare pot să aibă și o acțiune traumapreventivă, adică să împiedice instalarea unor tulburări severe. *Prevenția* joacă un rol deosebit în *mobbing*, dat fiind că aici, spre deosebire de alte situații traumatice, există posibilitatea de a se stopa un proces negativ prin sensibilizarea din timp.

Dat fiind că *mobbing*-ul este legat *per definitionem* de teroarea psihică, în prim-planul prevenției se află și aspecte și măsuri de psihologia organizării. Zuschlag (1994, 122) arată că deja la alegerea locului de muncă trebuie îndreptată atenția asupra unui climat corespunzător în întreprindere și în condițiile formării *mobbing*-ului trebuie să fie luată imediat în considerare schimbarea locului de muncă. Din pricina stării nefavorabile a pieței de muncă, acest „lux” nu pare a fi posibil decât în foarte puține cazuri. Dimpotrivă, mutarea pe alt post în cadrul aceleiași întreprinderi pare a fi adesea o soluție realistă de compromis.

Dat fiind că cele mai multe cazuri de atacuri de *mobbing* sunt bazate pe conflicte nerezolvate, în interiorul întreprinderii și al grupurilor de muncă trebuie create condiții cadru de diminuare a conflictelor și o abordare adecvată a conflictelor. Măsurile de prevenție se referă atât la condițiile de muncă interumane, cât și la măsuri organizatorice.

La început trebuie să fie dezvoltată în întreprinderi conștiința problemei și sensibilizarea pentru *mobbing*, mai ales prin educarea colegilor și forțelor de conducere. În plus, trebuie să fie organizat și un for de încredere independent, căruia cei afectați i se pot adresa și care poate prelua, pe lângă ajutorarea cerută în cazurile concrete, și o muncă de educare generală. Prin aceste măsuri țintite, pe de o parte, poate să fie recunoscut și combătut comportamentul de *mobbing*, pe de altă parte, ele demonstrează o atitudine clară anti-*mobbing* a conducerii întreprinderii.

Dreptul la reclamație al celui afectat, măsura de intervenție a angajatorului, ca și posibilele sancțiuni pot să fie stabilite într-o adunare specială a întreprinderii (Leymann, 1993a, 153; Grund, 1995, 28).

După Leymann (1993, 25), *mobbing*-ul poate apărea numai dacă este permis și de aceea este întotdeauna și o problemă a conducerii. După Prosch (1995, 117) un rol hotărâtor pentru prevenirea *mobbing*-ului este deținut de selecția scrupuloasă a personalului și de atitudinea colegilor în întreprindere. Alături de competența profesională, trebuie să se țină seama și de competența socială a noilor lucrători.

Dacă fenomenul de *mobbing* a luat deja ființă, se pune problema următoarelor măsuri de prevenție secundară. Într-un procedeu de aplanare, un for sau persoană de încredere independentă trebuie să aducă o soluție de compromis, care să aibă acordul celor doi oponenți ai conflictului. Dacă nu se reușește acest lucru, atunci pentru o hotărâre definitivă trebuie făcut apel la o judecată de balotaj (Leymann, 1993a; Brommer, 1995; Prosch, 1995). Alături de soluționarea conflictului, este importantă și reintegrarea celui afectat în grupul de muncă și instalarea unor măsuri preventive corespunzătoare, pentru a fi împiedicată noua escaladare care se anunță deja.

Reabilitarea victimei trebuie să aibă loc în funcție de condițiile individuale și situative. Trebuie să fie incluse și sancțiuni împotriva autorilor

*mobbing*-ului, inclusiv, concedierea lor. În fiecare caz trebuie să fie luate măsuri de reabilitare, de exemplu, informarea specializată și reciclarea.

Dacă măsurile din interiorul întreprinderii eșuează, atunci trebuie să fie implicat un consilier extern, care poate contribui la soluționarea adecvată a conflictului, printr-o analiză obiectivă a situației problematice. Prin măsuri speciale de educație, supervizare și *coaching*, un consilier profesionist poate împiedica o nouă escaladare a conflictului.

În mediile care se ocupă de sănătate și calitatea vieții pot să fie dezvoltate strategii comune și modalități de stăpânire în ceea ce privește condițiile de muncă patologice (Leymann, 1993a; Resch, 1994). În aceste cercuri medicale sunt implicați de regulă membri ai întreprinderii care pot să vină din domenii diferite, ca și un moderator educat, pentru a explica propuneri de ameliorare a organizării muncii și condițiilor din întreprinderi și de a găsi căi spre demontarea lor. Aici își poate găsi locul informația despre mobbing și pot să fie prelucrate și explicate situații concrete.

## GLOSAR

### *Observație preliminară*

Recomandăm cititoarelor și cititorilor acestui tratat să arunce mai întâi o privire asupra titlurilor din acest dicționar și apoi să le examineze în context. O disciplină științifică are nevoie de un aparat conceptual coerent. În timp ce textul oferă prezentarea pe larg și dezvoltarea acestor noțiuni, glosarul desfășoară rețeaua terminologică a noii discipline. De aceea îi rugăm pe cititorii noștri să aibă înțelegere pentru cuprinderea comparativ mai largă: o disciplină științifică are nevoie de un fundament conceptual. În psihotraumatologie, aceasta este cu atât mai important cu cât această disciplină s-a dezvoltat treptat din discipline parțiale foarte diferite. Bănuim deci că ceea ce unui cititor i se pare mai mult sau mai puțin banal și de la sine înțeles, este pentru altul necunoscut sau neobișnuit.

### *Abordare individual-nomotetică*

Studiul regularităților individuale la indivizi sau grupuri, cu ajutorul unor metode cantitative sau calitative adecvate.

### *Abținență*

Poziție terapeutică în psihanaliză și traumaterapie. Pe lângă abținerea de la relații sexuale cu pacientele sau de la o relație socială zilnică (ca o prietenie personală) abținerea (abținere a ...) înseamnă abținerea de la trebuințele și interesele personale ale terapeutei. Această „de-centrare“ este posibilă prin analiza contratransferului și îi permite terapeutei să se plaseze empatic în interesele pacientei. O poziție de „neutralitate“ care a fost adesea confundată cu abținerea nu este indicată pentru pacientele traumatizate. În cazul infracțiunilor cu violență și al altor dezastre provocate de oameni este de recomandat o poziție de „abținere partizană“ în favoarea victimei.

### *Acuzarea părinților — cruțarea părinților*

Strategii de apărare psihotraumatice și psihotraumatologice care în primul caz stânjenesc desprinderea de propriii părinți și procesul de adultizare. În cel de-al doilea caz, idealizarea trebuie să rămână numai la părinții proprii și uneori la figurile parentale, pentru a-l scuti pe subiect de o deziluzionare (necesară pentru dezvoltare).

### *Alianță terapeutică*

În sensul cel mai îngust este forma de relație terapeutică, care trebuie să păstreze în terapia traumatică o distanță specifică (diferența

optimă) față de reproducerea în transfer a experiențelor relaționale traumatice.

#### *Analiza situațională*

Analiza situațiilor traumatice și potențial traumatice din punct de vedere obiectiv (vezi *factori situaționali*) sau subiectiv (vezi *tema situațională centrală traumatică*).

#### *Apărare psihotraumatologică*

Vezi *apărare*

#### *Behaviorism*

Direcție de cercetare în psihologie și științele sociale, care se concentrează numai asupra comportamentului uman și considerarea că aspectul de trăire este pentru știință fie irelevant, fie imposibil de cercetat.

#### *Câmp minim controlat de acțiune sau exprimare*

Frecvent este vorba despre câmpul de formare a simptomului. Situația traumatică originar incontrollabilă este pusă în acțiune în cele mai importante elemente ale sale, într-o înscenare minimală, în care ele pot fi configurate astfel încât să fie controlate. Această scenă poate fi propriul corp (interiorul, ca și exteriorul lui), fantezia, „lumea internă” sau un câmp de reprezentare limitat din lumea externă. Alegerea câmpului are loc corespunzător psihodinamicii traumei în schema traumatică și exprimă în mod optim chiar eforturile traumacompensatorii. Câmpuri de expresie ca, de exemplu, simptomele de conversie sunt alese mai degrabă atunci când are loc zdruncinarea principiului realității comunicative.

#### *Cerc funcțional*

Vezi *cercul situației*

#### *Cercul situației*

Relația circulară între subiect și mediu în sfera efortorie (acțiune) și cea receptorie (percepție). Percepția este determinată circular prin schițe de acțiune în sensul unei scheme senzorio-motorii, iar acțiunea este determinată circular de percepție, partea receptorie a schemei. O întrerupere traumatică a acestei autoreglări conduce adesea, peritraumatic (imediat în situația traumatică), la fenomene disociative, în care tendințele spre acțiune (de exemplu fugă), se perpetuează în percepție (vederea în tunel).

#### *Ciclu de violență*

Cerc de violență care se perpetuează interpersonal, intergenerațional și între grupuri. Victima caută să se despovăreze prin victimizarea altor persoane. Aproximativ o treime din delictele cu violență se realizează pe acest fond.

#### *Clivaj al obiectului, analiză a obiectului*

Capacitatea de clivare de obiect sau de analiză de obiect eliberează victimele traumatizării intrafamiliale sau intragrupale de constrângerea de

a trebui să vadă pe făptaș (persoana-obiectul traumatogen) fie exclusiv bun, fie exclusiv rău. Exclusiv bun pare făptașul — în cazul unei figuri de legătură sau al unei persoane de relație strânsă — atâta timp cât victima trebuie să îl idealizeze din motive de autoprotecție și securitate. Corespunzător, sinele este judecat negativ, în sensul în care toată vinovăția și revendicările se îndreaptă împotriva lui. În cazul unei viziuni în întregime negative asupra unei figuri de legătură traumatogenă sunt negate părțile plăcute, pozitive ale acesteia. La copiii abuzați sexual, aceasta este adesea consecința unui mod de gândire egocentric, concret: de exemplu, când o fiică își dă seama că tatăl incestuos are și părți demne de iubit, ea se va teme că a dorit (și a provocat) abuzul. Intervine o disociere a sinelui prin care această dorință este atribuită unui alt copil „rău”, care a meritat abuzul și maltratarea, ca pedepse. Astfel, făptașul rămâne idealizat și este mai departe o figură de legătură și de protecție pentru copilul „bun”. În stadiul de dezvoltare al clivării obiectului sau analizei obiectului pot să fie percepute laturile negative și pozitive ale făptașului, el poate fi recunoscut în clivarea sa reală și poate fi dezidealizat. Corespunzător, și sinele poate să se elibereze de atribuirea vinovăției, disocierea ei poate fi suspendată și se poate desprinde de dependență.

#### *Cogniție*

Activitate de cunoaștere la animale și oameni. În cadrul așa-numitei „revoluții cognitive”, acest concept capătă în psihologie uneori o utilizare ușor inflaționistă și trebuie să desemneze toate experiențele de trăire. Aici limitarea conceptului poate să evite o lipsă de diferențiere a limbajului psihologic. Trebuie diferențiat deci între cogniție, emoție și motivație. Între cogniție și emoție există o relație dialectică. Și emoțiile îndeplinesc o funcție specială de cunoaștere.

#### *Comportament parasuicidar*

Comportament autolitic, care pornește de la neglijare la autorânirea sistematică a corpului și tentative de suicid. Se formează în procesul traumatic ca răspuns la maltratări severe sau abuzuri. Un alt ciclu de formare a lor se referă la traumele relaționale de tipul „Fii spontan!”

#### *Compulsivitate la repetiție*

Rezultă din trei motive. În sensul teoriei *control-mastery* și al așa-numitului „efect Zeigarnik”, ea corespunde tendinței de completare a unei acțiuni întrerupte (tendințe spre completare, repetare activă). Repetarea pasivă constă în amintirea implicită a situației traumatice (spre deosebire de amintirea explicită). Factorii situaționali traumatici nu sunt recunoscuți ca atare, nu se face diferența între stimulii periculoși și cei nepericuloși, astfel persoana este expusă neprotejată unei retraumatizării. În cazul traumatofiliei sau dependenței de traumă (*addiction to the trauma*) se adaugă un factor hedonist, care poate fi determinat de descărcarea de opioizi endogeni (*danger-thrill*<sup>16</sup>), care poate provoca reîntâlnirea cu elementele situaționale traumatice. În scrierea sa *Dincolo de principiul plăcerii*, Freud a pus în relație diferite astfel de fenomene de repetiție de-

<sup>16</sup> „Fiorul pericolului”. — N. t.

terminate de traumă cu o „pulsione de moarte”, ceea ce a contribuit foarte mult la interpretarea greșită a consecințelor traumelor.

#### *Concept de schemă*

În stadiile cele mai timpurii ale dezvoltării cognitive și afective a copilului, schemele trebuie văzute ca procese circulare senzorio-motorii, ca în cercul situației, ca limitare reciprocă a acțiunii și percepției. Această bază senzorială și practică rămâne conținută în conceptul de schemă, atunci când se formează în dezvoltarea cognitivă structuri de coordonare și funcții de planificare din ce în ce mai diferențiate. Schemele au o funcție de orientare categorială pentru comportamentul practic. În sensul lui Kant, schemele sunt categoriile „rațiunii practice” și îndeplinesc o funcție asemănătoare, de constituire a percepției. Mai ales schemele distorsionate traumatic se dovedesc a fi, comparativ, mai rezistente de la schimbare și tind într-o măsură deosebită la supunerea oricărui material perceptiv care intervine la definiția lor categorială. De aici rezultă o dificultate a terapiei traumei, dat fiind că toate experiențele potențial terapeutice pot fi subsumate, în final, situației terapeutice pe calea transferului expectației negative determinate de traumă.

#### *Conștiință, conștiință de sine*

Raportul din interiorul sinelui subiectului cu polii trăirii Eului și conștiinței obiectului. În conștiința de sine, conștiința se întoarce reflexiv asupra ei înseși. Procesele autoreflexive au o bază fiziologică în sistemele de reaferență din SNC, care fac posibile „observarea acțiunii” (conștiința acțiunii) și „observarea observării” (conștiința percepției). Ele au nevoie de favorizare, completare și integrare din partea unui mediu social empatic reflexiv.

Funcțiile sintetizatoare, metacognitive creează un *sistem central Eu-sine*, care coordonează diferitele stări de trăire ale personalității. Dacă funcția metacognitivă este întreruptă, de exemplu, prin angoasa traumatică, atunci se formează stări dispoziționale sau de experiență care nu sunt legate între ele, dezintegrate. Acestea vor fi elaborate secundar, în sensul apărării psihotraumatice și asamblate într-un „traumascript”.

#### *Coping*

În timp ce mecanismele de apărare sunt orientate spre păstrarea echilibrului intern al unui sistem biologic, psihic sau social, și de aceea neglijează, în caz de conflict, realitatea înconjurătoare, copingul țintește la „adaptarea prin ajustare” (asimilarea prin acomodare) în cadrul principiului realității pragmatice și/sau comunicative. Există diferite stiluri de coping.

#### *Cortizol*

Hormon al glandelor suprarenale, partea distală a axei hipotalamo-hipofizară-corticosuprarenaliană (AHHC). În timp ce în reacția acută de stres el se găsește în cantități mari în sânge, datorită modificărilor din AHHC după suprasarcini traumatizante se instalează pe termen lung o scădere a ratei cortizolului (o dată cu hipersensibilizarea concomitentă a AHHC).

#### *Criterii de validare*

Criteriile de validare ale cercetării științifice sunt procedurile sistematice, reproductibilitatea pașilor de cercetare și consecvența concluziilor finale. La testele psihologice reproductibilitatea este determinată adesea de diferite forme de „reliabilitate” (concordanța între examinatori sau exactitatea formală a măsurătorilor, respectiv, constanța temporală a valorilor măsurate). Aici este vorba despre o interpretare specifică a enunțurilor generale, necesară în anumite probleme. „Obiectivitatea” în sensul unei obiectivități de apreciere este, la fel, o formă specială, determinată de problemă, a cerinței generale de pași de cercetare reproductibili. Criteriul de validare, numit validitate, trebuie să fie considerat mai degrabă procesual, ca „validare”, atunci când este vorba despre chestiuni de psihotraumatologie. La măsurarea stărilor de fapte din clinica (clinimetrie) trebuie luate în considerare criterii ca sensibilitatea și specificitatea unei proceduri de măsurare. *Sensibilitatea* este capacitatea de a găsi cazuri pozitive adevărate precum și probabilitatea redusă de a le trece cu vederea. *Specificitatea* desemnează adevăratele cazuri negative în sensul constructului în cercetare (de exemplu, SBSP) și o probabilitate redusă de a le trece pe acestea între cazurile pozitive.

#### *Culpabilizarea victimei („blaming-the-victim-solution”)*

Strategie de apărare psihotraumatologică, care prescrie victimei vinovăția sau co-vinovăția pentru ceea ce i-a fost făcut. Scopul strategiei de apărare este menținerea și, eventual, chiar întărirea unui sentiment de securitate și raționalitate propriu. Această strategie este favorizată printr-o supraestimare a retrospectivei: ceea ce s-a întâmplat este și probabil, și chiar previzibil. În cele din urmă victimele sunt subsumate unei anumite categorii de oameni (tipul victimă), care se deosebește în cele mai importante repere de propria persoană. Astfel, persoana luptă împotriva neliniștitoare perspective conform căreia victimizarea depinde adesea de condiții întâmplătoare și deci că oricine poate fi astfel afectat.

#### *Decentrare*

La Piaget: tendința progresivă a dezvoltării cognitive care decurge stațial, de la egocentrismul de la început al copilului la operațiile dialectice.

#### *Dependență de traumă*

Vezi *compulsione la repetiție*

#### *Deprivare și privat*

Experință relațională timpurie insuficientă a copiilor, fie din cauza pierderii timpurii a părinților, fie din cauza separărilor părinți-copii și relațiilor schimbătoare, care sporesc toleranța la despărțire corespunzătoare vârstei copilului. În timp ce la deprivare situația relațională nesigură subzistă mai mult sau mai puțin continuu, la privațiune (literal: răpire), pierderea a intervenit brusc într-o legătură până atunci satisfăcătoare. Privatizarea duce, mai ales la băieți, la comportament disocial, ca furt compulsiv, deprivarea duce la disperare și depresie, consecințe pe termen lung sau pe termen scurt. În combinație cu alți factori de risc, deprivarea ca-



pătă un efect negativ de multiplicare pentru riscurile de dezvoltare și imbolnăviri ulterioare.

#### *Dezvoltare cognitivă*

După Piaget: succesiune de stadii care se definește prin decenterare și interiorizare progresivă a operațiilor cognitive. În timp ce în stadiul senzorio-motor în cursul primului an de viață schemele se diferențiază în acțiune practică, spre mijlocul celui de-al doilea an de viață reprezentarea se desprinde din ce în ce mai mult de acțiune și se constituie într-o bază susținută simbolic a proceselor de gândire interne. Aceasta se petrece „preoperațional” până în al șaptelea an și nu posedă planificarea și „reversibilitatea” „operațiilor concrete” care definesc stadiul final. În operațiile formale (începând cu aproximativ 12 ani) copilul se poate raporta reflexiv la propriile procese de gândire, se formează gândirea despre gândire, ipotezele despre ipoteze. Acum sunt posibile psihologia și psihotraumatologia ca reflecție explicită despre procesele „invizibile” ale percepției, gândirii și leziunilor psihice. Această capacitate este din nou premisa pentru stadiul concluziv al gândirii dialectice, care se perpetuează în dezvoltarea adultului. Aceasta este definită prin figuri de gândire ca aprecierea globală a stărilor de lucru complexe, insightul în caracterul constitutiv al relațiilor sau în procesele de dezvoltare prin schimbarea de formă.

Schema traumei și schema traumacompensatorie sunt impregnate și limitate de stadiul de dezvoltare cognitivă. Regula de fier: cu cât ele se formează mai devreme în dezvoltare, cu atât mai impregnate sunt ele senzoriomotor, egocentric și de contrariile extreme, de exemplu, în sensul atribuirii vinii către propria persoană. Chiar și în timpul operațiilor formale, copiii și adolescenților le lipsesc importante instrumente de gândire care ar permite recunoașterea ca atare și analizarea patternului patogen de relație. Chiar adulților care nu au fost afectați de traumă li se pare dificil să analizeze adecvat traumele de relație. Copiii în dezvoltarea lor timpurie, gândind concret, raportat la persoană și jucăuș, dezvoltă adesea metafore, scene și simboluri care dau expresie experienței lor traumatice. Dacă nu se ține seama de raportul cu situația traumatică și de stadiile de dezvoltare cognitivă, atunci încercările inteligente de explicație și prevenție ale schemei compensatorii sunt luate în mod eronat drept „fantasme inconștiente”, care sunt considerate adevărații factori patogeni.

#### *Diagnostic psihotraumatologic*

Se cere ca premisă a fiecărei intervenții. Psihodinamica traumei trebuie să fie cuprinsă prin întreaga clasificare a tulburărilor și ea trebuie să fie luată în considerare în planificarea terapiei. Altminteri, consilierea și psihoterapia pot duce la decompensarea și reproducerea schemei traumei.

#### *Dialectică*

În sensul așa-numitei dialectici „naive”, capacitatea naturală a omului de a se orienta activ în câmpul contrariilor ca, de exemplu, apropiere/distanță, înăuntru/în afară, prietenos/dușmănos, întreg/parte. Aceste modele de gândire dialectice cotidiene se reflectă și sunt elaborate sistematic în dialectica științifică. Începând cu Hegel, logica dialectică în-

cearcă să indice dependența sistematică a noțiunilor contrarii și, prin aceasta, să corecteze erorile la care duc o gândire formală, pre-dialectică. La fel se petrece cu clivajul tradițional între subiectiv și obiectiv, între gândire sistemică și individualism. În raport cu aceste contrarii, dialectica poate fi numită *teorie sistemică subiectivă*, care arată cum sunt mediate sistemele psihosociale și cele biologice prin trăire și acțiune subiectivă.

Dialectica privește procesele de dezvoltare pornind de la contrarii, care vor fi „suspendate” în cursul acestei dezvoltări. Acest proces are un triplu sens în dezvoltarea socială: a) reducerea propoziției contrarii (*tollere*) b) păstrarea (conservare) și c) depășirea contradicției sau „ascensiunea” (elevare) la un metanivel. În procesele de transformare reușite ale dezvoltării naturale, ca și în procesul psihoterapeutic se pot pune în evidență aceste trei aspecte ale „suspendării”.

Dialectica particularului și generalului prezintă structuri complexe, care leagă, de exemplu, între ei indivizii și grupurile sociale. Cei doi poli se întrepătrund și se constituie reciproc.

#### *Diferență optimă — diferență minimă*

Diferența minimă între alianța terapeutică și relația de transfer trebuie adesea să fie stabilită în terapia traumei prin măsuri tehnice deosebite. Diferența optimă între alianța terapeutică și oferta de transfer stimulează un pas de modificare productivă, unde pacientul își „suspendă” dialectic fixarea sa de până acum la traumă.

#### *Disociere*

Fenomenele disociative peritraumatice ca *out-of-the-body-experience*<sup>17</sup>, depersonalizarea, starea onirică, filmul vieții etc. În procesul traumatic, o consecință a apărării psihotraumatice (vezi *apărare*), care trebuie să păstreze autoprotejarea și integritatea prin „dedublare”. Sinele admite întrucâtva în el clivajul obiectului (vezi *clivare a obiectului*) atâta timp cât el nu poate fi recunoscut la persoana-obiect traumatică. Astfel există o parte de sine intactă, alături de cea afectată traumatic. În scriptul traumatic, stările de trăire (vezi *stare*) sunt unite în secvențe suportabile, în funcție de schemele specifice de relație (vezi și *modelul scenei rotative*). Stările de trăire disociative pot să fie indicate, corespunzător modelului de schimbare a stării (vezi *stare*), de diferite paterne de reacție fiziologică, ca EEG, constantele sangvine sau potențialele evocate vizual.

#### *Disonanță cognitivă*

Informațiile care vin în contradicție cu o decizie deja luată sunt mușamalizate, căutându-se, dimpotrivă, informație care să susțină această decizie. Procesele de apărare ale prelucrării preconștiente și inconștiente a informației au o tendință de reducere a disonanței cognitive chiar și atunci când aceasta are loc cu prețul alterării percepției realității (vezi *apărare psihotraumatologică*).

<sup>17</sup> „Experiențe în afara corpului”, — N. t.

*Ecologic*

De la termenul grec *oikia*, căminul sau vecinătatea sa cea mai apropiată, în sens extins privind mediul legat de om. În psihologie și psihotraumatologie înseamnă luarea sistematică în considerare a relației între persoană și mediu (vezi *cercul situației*).

*Egocentrism terapeutic*

Tendința terapeuților de a-și propaga propria cale spre biruirea traumei, într-un mod adesea unilateral, fără disponibilitatea de a relativiza această convingere după criteriile științifice.

*Endorfine*

Proteine din organism care acționează asemănător opiului; ele sunt sintetizate în hipofiză și descărcate în sânge, în situațiile de suprasarcină emoțională și în cazul durerilor, alinându-le. La animale sau la oameni, în cazul unei suprasarcini durabile se ajunge, printre altele, după inundarea cu endorfine la o slăbiciune imunologică de sorginte psihică, cu o morbiditate sporită. Câteva consecințe ale SBSP cronic, ca „numbing“ sunt puse în relație cu rata crescută de endorfine care subzistă timp îndelungat.

*Epidemiologie*

Știința răspândirii bolilor și sindroamelor în populație. *Prevalența* reprezintă frecvența bolii într-un grup definit de populație, fie la un anumit punct temporal (prevalența punctuală) sau în interiorul unui interval de timp (prevalența periodică). Rata de incidență desemnează frecvența unei boli în interiorul unui interval precizat.

*Experiența de iminență a morții*

Confruntare cu propria moarte. Mai ales după amenințări la adresa propriei vieți și după perceperea morții persoanelor semnificative de relație, se impune compulsiv reprezentarea propriei morți, cu un conținut de realitate care îi lipsește iluziei curente de „odată“ sau „cândva“ (*death imprint*, respectiv *death imagery*)

*Fenomenologie*

Ca metoda de cercetare: o poziție de percepție fără idei preconcepute și descriere a fenomenelor nemijlocite. Psihologul social McLeod o descrie ca „naivitate disciplinată“. O percepție naivă, aproape copilărească este unită cu observația și descrierea disciplinată. Interpretarea rămâne minimală, pre-cunoașterea teoretică este pe cât posibil estompată. Astfel, observația fenomenologică este și baza obținerii de cunoștințe valide și în psihotraumatologie. Structurarea ulterioară are loc pe baza operațiilor de cunoaștere dialectică, hermeneutică și cuantificare.

*Fixare în rolul de victimă*

Desemnează o întrerupere în elaborarea traumei, pe calea de la victimă la „supraviețuitor“ al traumei. Pentru multe victime acesta poate fi și singurul mecanism de apărare care le stă la dispoziție.

*Formarea simptomului psihotraumatic*

Vezi *câmp minimal controlat de acțiune, proces traumatic*

*Hermeneutică*

Teoria înțelegerii sau interpretării. Criteriul de validare este prelucrarea treptată a pre-înțelegerii spontane față de date observabile reale, deci o relație circulară între pre-înțelegere și auto-corectarea treptată a acesteia în sensul așa-numitului „cerc hermeneutic“. Un procedeu științific hermeneutic cuprinde pașii „validității de comunicare“, „validității comunicative“ și „validității de acțiune“.

*Identificare cu făptașul*

Vezi *identificare cu victima*

*Identificare cu victima, identificare cu făptașul*

Tendința inconștientă, care, pornind de la experiențele propriei istorii de viață, decide dacă o personalitate tinde să ia în mod spontan partea victimei sau partea făptașului. Prin alte procese de apărare, această tendință primară poate fi prelucrată și modificată.

*Idiografic*

Vezi *individual-nomotetic*

*Inconștient*

În sensul psihologiei cognitive: formă de prelucrare extraconștientă a informației, care cuprinde până la 90% din cantitatea de informație prelucrată mental. Inconștientul dinamic în sensul psihanalitic: procese de prelucrare extraconștientă a informației care sunt ținute departe de conștiință din motive deductibile psihologic, chiar dacă sunt desfășurate prin ocilișul efectelor conștiinței, acțiunii și trăirii (vezi *apărare*). În modelul nivelului al conștiinței și conștiinței de sine există diferite niveluri de percepție și acțiune conștientă. În acest sens, inconștientul este ceea ce știi, dar de care nu știi că știi. Astfel sunt posibile forme de organizare psihică, cum este scriptul traumei, care urmează o regie și o coordonare inteligentă și intenționată ale cărei reguli rămân totuși inaccesibile sistemului central Eu-sine și de aceea nu pot fi reflectate: personalitatea nu știe că știe (și acționează).

*Interferență maximală*

Vezi *temă situațională traumatică centrală*.

*Intrapsihică*

Poziție epistemologică unilaterală care reduce constelațiile ecologice la date intrapsihice. Chiar atunci când este redată corect partea de groază intrapsihică a trăirii traumatice, așa cum se manifestă ea în reacția traumatică și procesul traumatic, prezentarea rămâne deficitară și în cele din urmă incomprehensibilă (fără „inteligibilitate“), dat fiind că nu este clar la ce reacționează persoana și ce condiții ale situației traumatice sunt „suspendate“ în procesul traumatic (vezi *dialectică*).

*Învățare, amintire dependentă de situație.*

Vezi stare

*Mecanism de autoapărare*

Strategii protectoare și compensatoare în reacția și procesul traumatic. Ele se pot diferenția, în ceea ce privește structura lor internă, în mecanisme de apărare psihotraumatică și de coping, ca și după funcția lor traumadinamică, în polul schemei traumatice și măsurilor traumacompensatorii.

*Mecanisme de apărare*

Operațiile de control care sunt orientate spre autoconservarea internă și spre stabilizarea sistemelor psihice, somatice sau sociale, adesea fără a se lua suficient în seamă principiul realității pragmatice, respectiv realității comunicative.

Interpretările apărărilor în cura psihanalitică îi aduc analizantului în fața ochilor faptul că are loc o apărare, precum și în ce mod și de ce are loc ea și împotriva căror conținuturi este ea îndreptată. Mecanismele clasice de apărare se referă, mai ales la „cum“, la tactica de apărare. Cele mai importante sunt refularea (de obicei a datelor lumii interne), negarea (îndreptată îndeosebi împotriva lumii externe), regresia, sublimarea, formațiunea reacțională, proiecția, raționalizarea, izolarea. Scopul lor constă în eliberarea sistemului psihic de tensiunile exagerate, care provin mai ales din devenirea internă a stărilor corporale, din viața pulsională. De aici rezultă că ce?-ul, conținutul analizei apărărilor este cel mai adesea o dorință pulsională inacceptabilă, care amenință echilibrul psihic.

Prototipul *apărării psihotraumatice* sunt reacțiile de urgență, ca încremenirea catatonoidă sau furtună de mișcări cu aspect de panică, apoi alterările percepției de sine și percepției realității, ca disocierea, depersonalizarea, derealizarea și anestezia emoțională. Mecanismele de autoprotecție sunt menite să-i facă posibilă subiectului supraviețuirea psihofizică în situații amenințătoare, trăite cu neajutorare. Ele sunt îndreptate împotriva unor posibile fragmentări ulterioare și împotriva „morții“ psihice a sinelui (ce-ul apărării) și caută să apere nucleul sinelui de fragmentare (scopul apărării). Stilul de apărare (cum) este determinat de strategiile traumacompensatorii. *Apărarea psihotraumatologică* (de la logos=discurs despre traume) se îndreaptă împotriva luării la cunoștință a traumatizării altora și chiar a propriei traumatizări secundare. Scopul este păstrarea unui sentiment de securitate, adesea iluzoriu, subiectul apărându-se de (ce?) zdruncinarea și amenințarea unei înțelegeri sigure de sine și de lume. Stilul de apărare (cum?) este determinat de strategii de reducere a disonanței cognitive, eventual în relație cu mecanisme de apărare pulsională și strategii de apărare social-cognitive, cum este culpabilizarea victimei.

*Metacomunicare*

Comunicarea despre procesele de comunicare care se desfășoară concomitent.

*Metapsihologie*

În sens psihanalitic: sistem euristic pentru descrierea proceselor psihice și psihosociale. În mod tradițional este vorba despre: punctul de vedere topic, cu împărțirea în conștient-preconștient-inconștient, punctul de vedere structural, cu relația reciprocă între instanțele Eului, Se-ului și Supraeului, punctul de vedere dinamic, caracterul motivat pulsional și conflictual al fenomenelor psihice. Aspectul teoretic al relațiilor de obiect: ipoteza că dezvoltarea psihică are loc întotdeauna în contextul relațiilor sociale. Punctul de vedere economic postulează, după Freud, o rezervă de energie psihică constantă. Astăzi l-am descrie mai degrabă ca punct de vedere al redării conștiente și inconștiente a informației în sisteme psihice deschise sau (relativ) închise. Punctul de vedere adaptativ cercetează chestiuni ale adaptării exterioare și stăpânirii realității comunicative și/sau sociale. Pe baza experienței noastre clinice și de cercetare, am dori să adăugăm acestor aspecte tradiționale încă două. Punctul de vedere al teoriei schimbării, care cercetează transformarea structurilor psihice în psihoterapie, și dezvoltarea psihică și aspectul psihotraumatologic, care studiază alterarea funcțiilor și structurilor psihice și psihosomatice pe baza unor experiențe traumatice.

*Metode calitative și cantitative*

Opoziția între aceste strategii este în epistemologie mult mai puțin ascuțită decât se presupune de obicei. Cuantificarea este prezentă în științele umane ale fenomenologiei și hermeneuticii calitative, mai ales în fazele de recoltare a datelor, de evaluare și de interpretare a lor. Dacă această legătură este neglijată, atunci rezultă date cantitative a căror semnificație calitativă pentru individul sau grupul cercetat rămâne necunoscută sau îndoielnică. Cuantificarea poate să fie realizată într-o cercetare fie în prealabil, ca în cazul unei recoltări a datelor pe baza unor scale standardizate (cuantificare *a priori*), fie, în final, pe baza datelor calitative recoltate deja (cuantificare *a posteriori*). Cea din urmă are avantajul că este determinat mai întâi fenomenologic-hermeneutic ce trebuie cercetat (aspect calitativ) și abia apoi este întreprinsă cuantificarea. În cazul unei nesiguranțe în ceea ce privește semnificația valorilor numerice, cuantificarea *a posteriori* poate face apel la materialul original sau evaluarea calitativă, de exemplu, pașii categoriilor de analiză a conținutului.

*Model al traumei*

Vezi modelul de desfășurare a traumatizării psihice

*Model de desfășurare a traumatizării psihice*

Presupune că traumele psihice prezintă o configurație temporală de desfășurare, care se manifestă în fazele situației, reacției și procesului traumatic. Fazele trebuie cercetate în dependență lor reciprocă, dat fiind că ele pot fi înțelese pornind de la aceasta, de exemplu, situația în raport cu trăirea și comportamentul persoanei, reacția în raport cu analiza situației și procesul traumatic în raport cu cunoașterea și cercetarea situației și reacției.

*Modelul instanțelor*

Arhitectura propusă de Freud pentru sistemul psihic, cu reglări reciproce între Eu, Se și Supraeu.

*Modelul scenei rotative*

Procesele psihice sunt descompuse în secvențe individuale, stări de trăire, astfel că relația strânsă între ele rămâne sau devine netransparentă. Chiar și atunci când sistemul central Eu-sine al personalității nu are perspectivă asupra dependențelor care adesea se bazează pe scriptul traumatic, modelul ca atare cere un observator sau un regizor intern, care aranjează rotațiile scenei trăirilor și astfel are cel puțin o privire parțială asupra ansamblului. Modelul nivelurilor conștiinței și conștiinței de sine permite aici ideea că funcția regizorului este exercitată pe un anumit nivel cognitiv, care nu mai este totuși accesibil autopercepției metacognitive. Mai ales schimbarea de scenă ca atare rămâne inconștientă. O scenă rotativă cu două părți — cu rol traumatic și inversare de rol — este determinantă pentru multe stări de trăire borderline cu un fond de relație traumatic. La tulburarea de identitate disociativă, scriptul prevede un aranjament mai larg și mai multe segmente, relativ independente.

*Neajutorare*

Generalizare a neajutorării trăite, pe baza metaînvățării (învățării de a învăța). O formă particulară este „neajutorarea cognitivă”, care ia ființă din situația de dublă legătură (vezi *trauma de orientare*).

*Neuroendocrinologie*

În ultimii ani a fost accentuat din ce în ce mai mult rolul conducător al axei hipotalamo-hipofizare-corticosuprarenaliene pentru sistemul hormonal în reglarea reacției de stres. Studiul catecholaminelor, adrenalinei și noradrenalinei, cortizolului ca și precursorului lui (central) capătă deci o importanță deosebită în cercetarea tulburărilor psihotraumatice și consecințelor acestuia.

*Neurotransmițători*

Substanțe de transfer (de exemplu, acetilcolina, GABA=acid gammaaminobutiric) care realizează activarea și coordonarea zonelor din SNC și altor sisteme ale organismului, zone determinate pentru diferite funcții (de exemplu, serotonina)

*Numbing*

(termen englez pentru amorțire, încremenire emoțională), anestezie emoțională.

*Principiul convergenței*

Mai multe metode diferite trebuie să dea rezultate convergente pentru ca datele lor să fie considerate valide metodologic și să poată fi transferate în practică. Pe alte căi nu poate fi extinsă bănuiala că datele sunt de formate de metodă. Cele mai importante tipuri de metode sunt în acest context: experimentul (în cazuri în care poate fi folosit), studiile naturaliste de teren și studiile (comparative) de caz. În cazul unei divergențe a da-

telor trebuie investigate motivele, dat fiind că altminteri se poate bănuia o „eroare inter-metode” la interpretarea rezultatelor de cercetare. O „eroare intra-metodă” înseamnă că tipul de metodă nu a fost ales corespunzător regulilor de bază ale cercetării științifice (vezi *criterii de validare*).

*Principiul realității pragmatice, comunicative, psihice*

Principiul realității pragmatice este determinat în special prin logica acțiunii controlate de rezultat, mai ales în relația cu obiectele. Principiul realității comunicative este determinat de acordul reciproc al așteptărilor între persoane, ceea ce implică întotdeauna și o relație de încredere socială. Acesta va fi zdruncinată în cazul unei traumatizări sociale, iar cel al realității pragmatice prin catastrofe naturale. Principiul realității psihice intermediază între percepția de sine și percepția străinului, ca și între realitatea pragmatică și cea comunicativă. El implică un echilibru între trebuințele proprii și ale altora și între patternele de expectații interpersonale. El este în multe cazuri afectat de traumatizare atunci când sinele se trăiește pe sine ca neajutorat într-o poziție amenințătoare și integrează această experiență în conceptul său de sine, de exemplu în sensul unei scheme de deziluzionare.

*Privare*

Vezi *deprivare*.

*Proces traumatic*

Măsurile de autoprotecție vizează limitarea pagubelor și inversării traumacompensatorii, în sensul încercării de a conviețui cu experiența cu care nu se poate trăi. Agentul central în procesul traumatic este tensiunea dinamică între schema traumei care stochează impresiile traumatice și imaginile mnezice și schema traumacompensatorie ca strategie de bază pentru măsurile de autoprotecție compensatorie. Simptomele psihotraumatice prezintă, în sensul câmpului minim controlat de acțiune sau expresie, o formațiune de compromis între aceste structuri. Dat fiind că astfel formarea simptomelor depinde de echilibrul relativ dinamic între schema traumei și schema compensatorie, simptomele pot să alterneze de-a lungul procesului traumatic, în funcție de factorii interni și externi care influențează echilibrul dinamic. Aici se află dificultatea unui procedeu pur clasificator, fundamentat pe simptome psihotraumatice.

*Psihodinamica traumei*

Începând cu Freud, psihodinamica desemnează înțelegerea fenomenelor sufletești pornind de la confruntarea unor forțe psihice, de exemplu, dorința pulsională și apărarea. Echilibrul lor nu este stabil, ci fluid și trebuie să fie supravegheat pe parcurs, respectiv restabilit. „Compromisuri” mereu reînnoite între tendințele contrarii sunt însoțite, în general, de formarea simptomelor, după regula de fier clasică: simptomul este o formațiune de compromis între mișcarea pulsională și forțele de apărare.

De o importanță comparabilă este în psihotraumatologie confruntarea între schema traumei și schema traumacompensatorie. Schema traumei

tinde mereu spre autoreproducerea legată de stimul, ceea ce echivalează cu o nouă traumatizare a persoanei. Din cauza acestei tendințe de reproducere dinamică a schemei traumei trebuie să fie elaborată și dezvoltată progresiv și strategia schemei traumacompensatorii (vezi, de ex., *scriptul traumei*). Simptomele psihodinamice se formează, ca și în ceea ce privește aspectul dinamic al metodologiei psihaletice, ca un compromis între tendințele opuse: în sensul unei posibilități minimale de control (vezi *câmp minimal de control*). Dacă schema traumacompensatorie se prăbușește, atunci schema traumei se reproduce, în caracterul ei parțial acategorial, atemporal și aspațial. Într-o stare de decompensare este mobilizată apoi tendința elementară luptă/fugă a schemei traumei.

Multe acte de pedepsire, de exemplu, crimele sadice, vin pe fondul traumatizării severe a făptașului însuși. În timpul faptei, victimei îi este prescris rolul obiectului traumatogen din schema traumei. Făptașul acționează apoi subiectiv într-o stare de extremă apărare de urgență pe baza unor impulsuri de răzbunare „îndreptățite“.

Ca bază pentru terapia traumei se cere o psihodiagnoză traumadinamică corectă, o cunoaștere a calității și dinamicii schemei traumei și schemei traumacompensatorii, a raportului lor conflictual de forțe și a precipitatului lor în sistemul stărilor de trăire (vezi *stare*), ca și în scriptul traumatic. Numai pe baza acestei cunoașteri se pot împiedica în mod responsabil decompensarea și reproducerea nestăvilă a schemei traumatice.

#### *Psihoendocrinologia reacției traumatice*

În studiul suprasarcinilor traumatice, în cercetarea consecințelor acestora s-a dovedit concludent studiul influențelor (periferic) hormonale (adrenalina, noradrenalina, cortizol, tiroxină, estrogeni). Astfel, reacția hormonală puternică (periferică și centrală) la o traumatizare psihică influențează, de exemplu, procesele mnestic. Ea este cea care decide felul cum va fi reamintită mai târziu o astfel de traumă (memorie specifică stării) și dacă ea va fi reamintită (amnezie disociativă, vezi și neuroendocrinologie).

#### *Psihofiziologia reacției traumatice*

În timpul unei traumatizări puternice, corpul se pune în „situația de luptă sau fugă“. Adrenalina eliberată astfel (vezi neuroendocrinologie) provoacă printre altele dilatarea pupilei (pentru o mai bună percepție), creșterea pulsului și mobilizarea zahărului din sânge (pentru fugă sau luptă).

#### *Psihoimunologie*

Alterările care intervin în timpul unei suprasarcini traumatice nu afectează numai sistemul nervos și hormonal, ci, ca o consecință, privesc și apărarea imunologică a organismului. Astfel, printre altele, alterarea axei hipotalamo-hipofizare corticosuprarenaliene (AHC) în stresul traumatic pare să ducă, după o întărire de scurtă durată a sistemului imunitar, în timpul fazei de alarmă, la o slăbire a acestuia pe termen lung.

#### *Psihosexualitate*

Linie de dezvoltare a experienței corporale în stadiile oral, anal, timpuriu genital și pubertar ale dezvoltării pulsionale.

#### *Psihotraumatologie*

Studiul leziunilor psihice în ceea ce privește condițiile lor de apariție, desfășurarea lor actuală ca și consecințele lor imediate și pe termen lung (traumatizare, modelul desfășurării traumatizării psihice).

#### *Pulsiune*

Concept de graniță somato-psihic care implică o „traducere“ a trebuințelor somatogene în aria de trăire psihică și psihosocială. Aceasta se exprimă psihic într-o stare motivațională și dispozițională specială, ca și în comportamente apetitive corespondente. Impulsurile pulsionale pot să devină surse de traumatizare în sensul unei traumatizări interne, în cazul unei disjunctivități flagrante față de situațiile exterioare și unei incapacități concomitente a Eului de control și reglare pulsională. Dacă traducerea mișcărilor pulsionale somatice în reprezentări psihice eșuează, atunci ia ființă o tulburare de acțiune după modelul refulării.

#### *Reacție de stres*

Desfășurare fazică cu reacție de alarmă și tendințe de fugă/luptă (1), stadiu de rezistență (2) și stadiu de epuizare (3). Cele mai importante manifestări fiziologice de însoțire sunt la (1) tonus simpatic crescut, cu creșterea tensiunii arteriale și a frecvenței cardiace, descărcare sporită de catecholamine (în principal adrenalina și noradrenalina), de ACTH și mobilizarea corticoidelor. Pentru compensarea suprasarcinii ia naștere în faza (2) o creștere a metabolismului sangvin al glucidelor și a glicemiei, o urgență a reflexelor și o creștere a producției de hormoni suprarenaliene, cum este cortizolul. În faza (3) se ajunge la stingerea reacției de alarmă și la o stare generală de epuizare fiziologică, însoțită printre altele de slăbire a imunocompetenței și tulburări de cicatrizare a rănilor. Tulburări complexe de reglare, cum este alterarea cronică a AHC la SBSP cronic, cu o rată de cortizol hipersenzitivă, dar down-reglată nu mai sunt cuprinse în modelul tradițional al reacției de stres. Aici se cer explicații mai cuprinzătoare.

#### *Reacție ergotropă versus trofotropă*

Reacție de pregătire a organismului, orientată spre activitate, respectiv spre odihnă, cu predominarea aripilor simpatice, respectiv, parasimpatice a sistemului nervos vegetativ.

#### *Reacție traumatică*

Expresia este folosită în sens activ (=reacția de urgență îndreptată împotriva influenței traumatice) și în sens pasiv (= limitarea pagubelor când acestea au avut deja loc). Diferențiem o fază expozitorie sau peritraumatică, în timpul căreia individul este expus nemijlocit situației traumatice și o fază de acțiune postexpozitorie. Aceasta trece fie în faza de descărcare, fie într-un proces traumatic, atunci când experiența traumatică nu este elaborată și schema traumei nu poate fi integrată în schemele personale, în sensul tendinței spre completare. Caracteristică pentru reacția traumatică este evoluția bifazică între intruziune (imagini mnestic care se întorc, *flash-backs*) și amortire afectivă (*psychic numbing*, anestezie emoțională), care poate contribui întrucâtva, cu ajutorul mișcării oscilante, la ela-



borarea experienței traumatice. Susținerea și dozarea acestei mișcări naturale și învingerea blocajelor este punctul de interes al terapiei traumatice psihodinamic-behavioriste.

La traumatizarea extremă, desfășurarea bifazică poate lua formele extreme ale încremenirii „catatonice”, alternând cu o furtună de mișcări de tip panică, însoțită uneori de episoade de trăiri psihotice. Această formă extremă este numită și „reacție catastrofică”. Imaginile mnezice recurente au adesea pentru cel afectat caracterul unei repetări nemijlocite a situației traumatice, ceea ce se poate pune ipotetic pe seama unei supraîn-cărcări a regiunii hipocampice la prelucrarea informației traumatice. Astfel nu se mai poate face diferența între prezent și trecut. *Flash-back*-urile constau din fragmente senzoriale fără legătură (de-contextualizate) care pot fi referite ipotetic la calitățile depozitului afectiv „fierbinte” din zona amigdalei, parte a sistemului memoriei fiziologice care nu poate dispune de structurile categoriale ale spațiului, timpului sau cauzalității. Din punct de vedere terapeutic, la un *flash-back* pacienții traumatizați trebuie să fie readuși în prezent, „puși cu picioarele pe pământ” prin intervenții ca „acum sunteți în siguranță; ceea ce trăiți este deja trecut, nu prezent; este o amintire etc.”. Dat fiind că reproducerea acategorială a conținuturilor mnezice traumatice reprezintă o nouă traumatizare, cei afectați ajung deja în timp relativ scurt la o stare de epuizare extremă.

#### *Reacție trofotropă*

Vezi reacție ergotropă și trofotropă

#### *Reductionism*

În psihotraumatologie: ideea că nivelurile superioare ale ierarhiei sistemice din figura 1 se pot reduce la cele inferioare, fără a se pierde informație, și pot fi explicate cu aparatul conceptual al acestora. Astfel, de exemplu, nivelul psihologic ar putea fi redus la cel fiziologic. Acest materialism reductionist sau vulgar este răspândit atât printre laici, cât și printre unii specialiști și chiar cercetători. În timp ce legitățile de la nivelurile inferioare (de exemplu, fiziologie) suferă, prin integrarea în nivelul imediat superior (psihologie), o schimbare de configurație și astfel le sunt modificate condițiile de valabilitate, invers — în sensul unui „efect descendent” după figura 1 — reacțiile fiziologice se pot înțelege pornind de la experiența psihotraumatică în măsura în care se ține seama în această explicație de relativa particularitate a legilor reglării fiziologice care corespunde esențialmente „normei funcționale”. Pentru practică, din această poziție epistemologică rezultă primatul unei concepții cazuistice psihotraumatologice în fața unui regim de tratament din medicina organică.

#### *Rol de victimă*

Vezi fixare în rolul de victimă

#### *Schemă bizară*

Schemă traumatică cu inversare de funcție. Stimuli nocivi sunt asimilați fără apărare, de exemplu, ofertele de ajutor sunt respinse, analog metaforei membranei celulare, care asimilează substanțe nocive și elimină substanțe nutritive („membrana traumei”).

#### *Schemă de deziluzionare*

Structură activă traumadinamic care ancorează imensa deziluzionare, imensa pierdere a iluziilor în structura caracterială provenită din experiența traumatică. Schema de deziluzionare „se intersectează” cu pesimismul, lipsa de ajutor și de speranță a experienței traumatice în procesul traumatic. Conform dinamicii sale interioare, ea reprezintă un compromis între schema traumei și schema traumacompensatorie. Ea reprezintă deziluzionarea determinată de traumă și acționează în același timp traumapreventiv, în sensul tendinței compensatorii: cel care nu așteaptă nimic nu poate fi dezamăgit de nimic.

#### *Schemă fracționată*

Schemă cognitiv-emoțională, care și-a pierdut *feed-back*-ul de la sistemul central Eu-sine. Subiectul acționează inconștient: fără să știe că acționează, respectiv, fără a fi conștient metacognitiv de această conștiință (redușă) a acțiunii. Conștientizarea are loc apoi prin negarea acestei cli-vări a conștiinței.

#### *Schema traumacompensatorie*

Strategie de bază și expresie individuală a măsurilor traumacom-pensatorii. În timp ce în experiența peritraumatică se formează măsuri spontane de autoapărare, acestea sunt elaborate în reacția traumatică ulterioară și în procesul traumatic. Schema compensatorie cuprinde trei competențe: o teorie etiologică (cum a luat naștere trauma?), o teorie a vindecării (cum poate fi vindecată trauma?), teoria preventivă (ce trebuie să se întâmple pentru ca trauma să nu mai aibă loc?). Aceste competențe sunt relaționate logic, dar se bazează deja pe o experiență traumatică care este accesibilă doar parțial, corespunzător stocării ei în schema traumatică, iar în aspectele ei cele mai importante poate fi reamintită doar implicit. De aici rezultă că măsurile traumacompensatorii trezesc o impresie care privită din afară este irațională, inadecvată, în timp ce este vorba despre o măsură subiectivă, comparată cu starea informărilor date. În cazul traumei din copilărie, schema traumacompensatorie este elaborată la nivelul dat de dezvoltarea cognitivă și suferă de limitarea corespunzătoare. De aici rezultă că schema și competențele sale sunt determinate de un mod de gândire egocentric, presupus magic, care corespunde egocentrismului timpuriu al copilului (vezi *dezvoltare cognitivă*).

#### *Schema traumei*

Schema centrală de percepție și de acțiune, activată în situația traumatică, care stochează în memorie experiența traumatică în sensul traumei ca o acțiune întreruptă, cu tendință de luptă, respectiv, fugă. Din cauza blocării informaționale legată de reacția traumatică, partea neurocognitivă a schemei traumatice este adesea inaccesibilă amintirii explicite, localizată în regiunea hipocampică, astfel că o nouă stimulare a schemei traumei se realizează prin amintire implicită. Aceasta favorizează, de exemplu, dezvoltarea fobiilor și atacurilor de panică aparent lipsite de motiv, dat fiind că nu pot fi reconstruiți subiectiv factorii care declanșează angoasa și nici relația lor cu experiența traumatică. Schema traumei are de

asemenea tendința la repetiție, care este prea proprie schemelor cognitive afective (tendința spre o asimilare reproductivă a schemei după Piaget), aici fiind sporită prin tendința de reluare a acțiunilor întrerupte. La fel de activă este, la schema traumei, tendința la asimilare recognitivă a tuturor stimulilor care cad în raza sa subiectivă de acțiune. Organizarea cognitivă a schemei traumei corespunde nivelului de dezvoltare al copilului sau adultului în momentul experienței traumatice (vezi *dezvoltare cognitivă, psihodinamică a traumei*).

#### *Script al traumei*

Rezultat al unei strategii traumacompensatorii care vizează să descompună experiența traumatică în segmente individuale, mai suportabile. După modelul scenei rotative, o secțiune, o secvență a scriptului este împinsă în fundal, pentru a crea o înscenare vizibilă și controlabilă în sensul câmpului minim controlabil de acțiune. În cazul tulburării de identitate disociative, segmentele scriptului traumatic, în sensul personalităților parțiale, dobândesc o relativă autonomie de acțiune. Pornind de la schema traumei, această strategie compensatorie este determinată de situații extreme și durabile, care favorizează o encodare dependentă de situație a informației traumatice (vezi *stare*).

#### *Sechestrare*

Tendința organismului de încapsulare și eliminare a unui corp străin introdus. În sens de metaforă somatică: tendința sistemului psihic de a încapsula experiențe traumatice circumscrise și de a altera structurile care stau la baza lor, astfel încât să fie posibil să conviețuiască cu experiența clivată.

#### *Semiotică*

Știință interdisciplinară, care cercetează semnele și funcția de semn în lingvistică și în sistemele de semne para- și extralingvistice. După Pierce, există o unitate minimă de analiză: relația triadică între semn-semnificat și interpretant, structura subiectivă în raportul căreia cu lumea relația semn-semnificat obține semnificație. Experiența traumatică zdrobește structurile semnificante ale cercului situației și îl lasă pe subiectul traumatizat într-o „stare de criză sau de privare semiotică”, care poate să fie depășită treptat prin integrarea experienței traumatice și atribuirea ei cu semnificație (a da sens).

#### *Serie complementară a psihotraumatologiei diferențiale*

Se stabilește între dispozițiile actuale și active ale individului și unii factori de suprasarcină peritraumatici și postexpozitorii.

#### *Serotonină*

Serotonina este unul dintre cei mai importanți neurotransmițători. Un deficit de serotonină și o epuizare a ratei de serotonină se înregistrează în multe depresii. Corespunzător, aceste tulburări pot să fie influențate favorabil prin echilibrarea metabolismului serotoninei (de exemplu, prin inhibitori de reuptake al serotoninei). După cele mai noi cercetări, sistemul serotoninic poate să fie tulburat prin suprasarcini

traumatice într-un mod asemănător în care este afectată AHHC (vezi reacție de stres) și pare să participe la apariția simptomaticei intruzive a SBSP (*flash-backs*).

#### *Sindrom bazal de suprasarcină psihotraumatică*

Sindrom bazal traumatic cu triadă (sau succesiune): intruziune, evitare și supraexcitație, care se pune în evidență și în multe sindroame speciale, care mai conțin însă și alte simptome și constelații caracteristice.

#### *Sistem Eu-sine*

Vezi *conștiința-conștiința de sine*

#### *Sisteme de motive*

Consecințele traumelor sunt determinate și de sistemul de motive al celui afectat. Traumatizarea sistemului de legături duce, de exemplu, la manifestări de deprivare, respectiv, privare. Traumatizarea sexuală poate avea loc nu numai prin abuzul fizic cu și prin seducție, oprinare, lipsă de explicații sau explicații inadecvate. Trebuința de retracție a unui copil este traumatizată, prin relații intruzive, și duce la tendințe de retragere schizoidă.

#### *Situație de dublă legătură<sup>18</sup>*

Situația de comunicare paradoxală, cu semnificație etiologică pentru traumele de relație și dezvoltările patologice. Factorul situațional traumatic central este întemeiat printr-o discrepanță sistematică între comunicare și metacomunicare, între conștiință și conștiința de sine. Dacă această contradicție nu poate fi dizolvată, atunci ea va ataca însuși instrumentul central ale stăpânirii traumei: capacitatea de metacomunicare, respectiv, recategorizarea informației traumatice.

#### *Situație exemplară*

Semnificație exemplară pentru individul afectat, de exemplu, a unei situații traumatice. Situația traumatică este extinsă aici într-o anumită măsură la modelul lumii.

#### *Soluție de neutralitate*

Proces de apărare psihotraumatologică (vezi *apărare*), care postulează o participare și o parte de culpabilitate a victimei și astfel justifică o poziție neutră în situațiile de victimizare din viața cotidiană, ca și în psihoterapie sau în politică.

#### *Stare*

Prin învățare și amintire dependentă de stare se înțelege conectarea acestor procese de condiții speciale situative și mai ales emoționale. Experimente legate de „modelul schimbării stării” arată că acele conținuturi învățate atunci când persoana se aflase sub influența unei substanțe psihotrope sunt uitate când efectul acestora a încetat, dar redevin accesibile o dată cu ingestia aceleiași substanțe. Analog, stările afective sau dispo-

<sup>18</sup> În original formularea engleză care a consacrat acest concept *double bind*. — N. t.

zițiile tipice personalității (*states of mind*) pot să administreze o prejudecată de cunoaștere a cărei cheie este dispoziția specifică stării.

#### *Stare de trăire* *Vezi trăire*

#### *Strategie de cercetare prin izolarea variabilelor*

Enunțurile generalizatoare, de exemplu, cele „nomotetice” tind spre formarea de variabile ca, de exemplu, „nevrotismul” sau „depresivitatea” etc. În cercetarea clinică și psihotraumatologie, SCIZ trebuie să fie completată de un procedeu „clinimetric”, care nu ia în considerare doar variabilele, ci și constelațiile de cazuri. „Gândirea depresivă” poate avea în diferite cazuri individuale cauze, forme și funcții foarte diferite, prin care se deosebește calitativ de alte cazuri. Prin combinarea procedeelor de izolare a variabilelor cu analize de caz (*within-case study*), ca și analize comparative de cazuri (cazuzistica comparativă sau *cross-case-study*) după principiul convergenței se evită ca SCIZ să ducă la abstracțiuni și artefacte fără sens clinic. Cel mai important scop al analizei de caz este relevarea regularităților individuale ale trăirii și comportamentului (vezi strategii individual-nomotetică).

#### *Stres de empatie*

Încordare și suprasarcină, care iau ființă din ascultarea empatică a relatărilor traumelor. Terapeuta este condamnată aici la inactivitate și suferă de o pasivitate și o neajutorare asemănătoare ca a victimei traumatizate. Diferite sindroame de apărare psihotraumatologice servesc evitării stresului de empatie. Și unele reacții tipice contratransferențiale sunt menite să elibereze de suprasarcina stresului de empatie; astfel este solidarizarea activă neprovocată cu victima, determinarea victimei de-a face pași de care nu este încă capabilă, efectuarea în locul acesteia a unor activități pe care le poate întreprinde ea însăși. Și identificarea nemijlocită cu victima, în sensul „co-victimizării”, evită stresul de empatie: terapeuta este, în fantasma ei, afectată ea însăși și evită stresul de a lua parte ca ne-afectată la ascultarea mărturiei de neajutorare a victimei.

#### *Șocul separării*

După despărțiri între părinți și copil, acesta din urmă trece prin fazele de protest, disperare, negare resemnată și retragere din fața persoanelor de relație. Dacă ultimul stadiu durează mai mult timp, poate interveni o alterare durabilă a reglării neurohormonale care predispuie ulterior spre depresie, eventual alternând cu stări euforice maniacale.

#### *Știință cognitivă (cognitive science)*

Program de cercetare interdisciplinară, care reunește discipline și abordări diferite, ca epistemologia, psihologia cognitivă, neuroștiințele (*neuroscience*), cercetarea inteligenței artificiale, modelarea proceselor psihice pe calculator, semiotica și sociologia structurală. Cu această largime epistemologică, științele cognitive sunt adecvate fundamental pentru a fi un siste-

tem de raporturi științifice, inclusiv pentru psihotraumatologie. Utilizarea noastră specială din acest tratat se bazează pe epistemologia dialectică, care se revendică în domeniul psihologiei esențialmente de la epistemologia lui Piaget și psihanaliză. Așezăm abordările biologice și din neuroștiințe în cadrele de referință ale unei psihologii și psihosomatici ecologice. Computerele par mai puțin indicate pentru a simula experiențele traumatice. De ele este totuși neapărat nevoie, în calitate de mijloace auxiliare, pentru a studia din ce în ce mai precis „legitățile individuale” (vezi strategii IN) ale experienței tramatice.

#### *Temă situațională traumatică centrală*

Semnificație subiectivă centrală care presupune o situație traumatică pentru cel afectat: ceea ce a lovit și a rănit cel mai profund persoana. Aici se află și punctul de *interferență maximă* între situația traumatică și sistemul personalității. Adesea cele mai expuse traumatizării sau mai „fragile” sunt, tocmai pe baza unor factori anteriori de suprasarcină, mecanismele și structurile traumacomparatorii formate de-a lungul vieții.

#### *Tendința de completare*

Dacă înțelegem trauma ca o acțiune întreruptă, ca întrerupere a unei reacții luptă-fugă într-o stare extrem de amenințătoare (subiectiv și/sau obiectiv), rezultă o tendință de completare a acțiunii întrerupte. Dacă aceasta nu este posibilă pe terenul acțiunii concrete, atunci ea se va realiza cel puțin în gândire sau în fantezie. Aceasta conduce la o ocupare continuă cu trauma, în sensul tendinței de repetare activă.

#### *Teorie sistemică subiectivă*

Vezi *dialectică*

#### *Transfer, contratransfer, autotransfer*

La experiențele traumatice: tendința de a pune în scenă schemele fracționate în relația terapeutică și de a prescrie terapeutei, în cadrul acestei scene, via ofertă de contratransfer, un rol complementar sau concordant, de exemplu, rolul făptașului sau al victimei pe fondul unei experiențe relaționale traumatice. Dacă terapeuta poate să își recunoască tendințele contratransferențiale, atunci ea poate intersecta această ofertă de rol în sensul unei diferențe minimale, respectiv, optimale față de experiența traumatică, diferență care va întări alianța terapeutică și astfel va contribui la schimbarea schemelor determinate de traumă și la organizarea lor internă. În tendințele de autotransfer, terapeuta își pune în scenă propriile ei scheme relaționale clivate, eventual pe fondul propriilor experiențe traumatice. În formarea terapeutilor trebuie să fie asigurată elaborarea traumelor personale și o suficientă experiență de sine.

#### *Traumatoterapie*

Măsuri psihoterapeutice care sunt determinate de psihodinamica specială a traumei. Premisa este planificarea terapiei pe baza unui diagnostic profesional și responsabil. Astfel pot fi evitate erorile terapeutice care duc la decompensare și reproducere nestăvilită a schemei traumei.

*Traumatizare cumulativă*

Traumatizare în pași, care ar fi rămas fiecare în parte subtraumatici. În faza de descărcare este tulburată de fiecare dată capacitatea de refacere a Eului și astfel subminează pe termen lung sistemul psihic.

*Traumatizare internă versus externă*

În sens freudian: posibilitatea unei traumatizări prin impulsuri pulsionale, care nu sunt, de exemplu, compatibile cu cerințele sociale (precepte ale Supraeului) și suprasolicitate totodată bariera de apărare a Eului, capacitatea sa de reglare pulsională.

*Traumatizare secvențială*

Se leagă mai ales de acțiunea unor evenimente externe, sociale ca violențe succesive de persecuții politice. Acestea repetă trauma de bază și deschid de fiecare dată rănilor vechi. În același timp, ele adaugă consecințelor negative deja existente noi „poveri” care pot fi identificate retrospectiv.

*Traumatizare transgenerațională*

Aici acționează mecanismele *transpoziției* unei traume neelaborate asupra generației următoare, ca și *concretismul*. În transpoziție înscenarea neelaborată se transferă în mod inconștient asupra generației următoare (este transpusă ca în cazul unei bucăți muzicale). Copiii trebuie acum să înlocuiască persoane cheie sau roluri corespunzătoare ale înscenării neelaborate. Concretismul este o formă de comunicare inconștientă a informației prin paterne de comportament și sisteme de semne imagistice (iconice), fără traducerea în forme de reprezentare explicit-verbale. Acest proces de traducere este posibil numai atunci când se reușește elaborarea traumei și se ajunge, de exemplu, la procese de doliu.

*Traumatofilie*

Termen introdus de psihanalistul Karl Abraham, ca explicație pentru anumite fenomene de repetiție.

*Traumă de abuz profesional (TAP)*

Sindrom al psihotraumatologiei speciale, consecință a abuzului sexual în psihoterapie, psihiatrie și consiliere psihologică.

*Traumă de orientare*

O dată cu alterarea „reacției de orientare” înăscute și cu comportamentul de curiozitate este afectat aici un sistem motivațional bazal pentru om și animal, care servește pentru asigurarea restului de sisteme de motive și pentru satisfacerea dorinței. Orientarea se extinde la categorii bazale ca prietenos/dușmănos, sigur/nesigur, social dezirabil/indezirabil etc. Dacă aceste scheme sunt incurcate, de exemplu, prin situații de tipul dublă legătură, atunci se prăbușește și software-ul logic al programului de orientare. În experimente, multe din consecințele comportamentale spectaculoase trebuie înțelese ca urmare a acestei „neajutorări cognitive” învățate.

*Traumă de relație*

Alterare traumatică a schemelor de relație pe baza unor experiențe relaționale neadecvate de lungă durată. În general traumele de relație sunt provocate paradoxal de figurile cu care persoana are cele mai strânse relații, care ar trebui, de fapt, să acorde siguranță și protecție împotriva traumatizării. Victimele acestui tip de traumă ajung în paradoxala stare în care trebuie să caute protecție și ajutor tocmai la persoanele traumatogene. Un caz particular este format de traumatizarea sistemului de relații (vezi *sisteme de motive*) (vezi și *trauma de orientare*).

*Traumă, definiție a experienței traumatice*

Traumatizarea psihică se definește ca o trăire vitală de discrepanță între factori situaționali amenințători și posibilitățile individuale de stăpânire, trăire însoțită de sentimente de neajutoare și de abandonare lipsită de apărare, care produce astfel o zdruncinare durabilă a înțelegerii de sine și de lume.

*Tulburare a sinelui provocată de traumă*

O tulburare determinată de experiența traumatică a continuității interne a personalității. Sinele pretraumatic este strict despărțit de sinele traumatic. Eforturile terapeutice vizează restabilirea continuității trăirii de sine.

*Validare*

Cel mai important criteriu de validare epistemologic, care decide valabilitatea unei mărimi sau unei ipoteze științifice. În experiment are întâietate criteriul validității interne, în măsura în care există o relație determinată logic între aranjamentul experimentului și ipoteza, respectiv, teoria de verificat. Validitatea externă desemnează concordanța între criteriul intern și un criteriu exterior contemporan sau viitor (validitate concurentă versus validitate prognostică). Valabilitatea este în cercetarea științifică și mai ales în practica clinică mai curând un proces progresiv de *validare* decât un criteriu de valabilitate stabil. Validarea comunicativă ca strategie de cercetare are loc în măsura în care între conducătoarea cercetării și participanta la cercetare există un consens interpersonal față de semnificațiile relevante. Un enunț este validat argumentativ în măsura în care este verificată rigoarea lui logică și justificarea lui factuală în contextul prezent. În validarea de acțiune este comparat critic comportamentul real al individului sau grupului social cu autointerpretarea sa.

*Variabilă*

Din punct de vedere matematic-statistic: o mărime variabilă, care poate lua o valoare arbitrară într-o mulțime definită de valori. Astfel de mulțimi sunt în cercetarea psihosocială, în mod normal, repere sau categorii care dovedesc o variație intra- sau interpersonală. Dat fiind că variabilele, ca anxietatea sau depresivitatea, pot să varieze de la persoană la persoană, în ceea ce privește semnificația lor psihologică, mai ales în cercetarea clinică, strategia de cercetare orientată pe variabile trebuie completată cu cea orientată pe cazuri.

*Variabilă dependentă, independentă, intervenientă*

Exprimat în limbajul experimentului, trebuie determinată influența variantei variabilei independente asupra variabilei dependente (VIN versus VD). VI mai este numită și variabila explicativă, dat fiind că variația ei trebuie să explice variația VD. Variabilele interveniente (VI) sunt mărimi intermediare care pot influența relația între VIN și VD. În studiile de teren în psihotraumatologie evenimentele traumatice sunt considerate adesea VIN, iar tulburările psihice ca VD provocate pe termen lung sau pe termen scurt. Vulnerabilitatea personală sau factorii protectori trebuie să fie considerați ca VI sau ca variabile moderatoare. În realitate, există în special o rețea complexă de factori cauzali și mărimi de influențare, în care alternează rolurile de variabilă explicativă și variabilă explicată. Intermedierea rețelei cauzale de interacțiunii reciproce este un valoros scop de cercetare al psihotraumatologiei. Aici trebuie să se țină seama de dimensiunea temporală a procesului traumatic.

## Bibliografie

- Agger, I., Jensen, S. B. (1990): Testimony as virtual and evidence in psychotherapy of political refugees. *Journal of Traumatic Stress* 3 (1), 115-130
- American Psychiatric Association (1987): Diagnostic and statistical manual of mental disorders, ediția a treia. Autor, Washington D. C.
- American Psychiatric Association (1991): Diagnostisches und statistisches Manual psychischer Störungen DSM III R, tradus după revizuirea celei de-a treia ediții a Diagnostic and statistical manual of mental disorders der American Psychiatric Association; adaptare și introducere de H. U. Wittchen, Weinheim, Basel
- American Psychiatric Association (1994): Diagnostic and statistical manual of mental disorders, ediția a patra. Autor, Washington D. C.
- American Psychiatric Association (1996): Diagnostisches und statistisches Manual psychischer Störungen DSM IV, tradus după revizuirea celei de-a treia ediții a Diagnostic and statistical manual of mental disorders der American Psychiatric Association; adaptare și introducere de Henning Sass. Hogrefie, Göttingen, Bern, Toronto, Seattle
- Andreasen, N. C. (1988): Posttraumatische Belastungsreaktion. In: Freedman, A. M., Kaplan, H. I., Sadock, B. J., Peter, U. H. (editori.): *Psychiatric in Praxis und Klinik*, vol. 3. Thieme, Stuttgart, 326-339
- Araoz, D. (1993): Die neue Hypnose. Junfermann. Paderborn
- Arbeitskreis OPD (1996): Operationalisierte Psychodynamische Diagnostik: Grundlagen und Manual, Huber, Bern, Göttingen, Toronto, Seattle
- Archer, J., Rhodes, V. (1987): Bereavement and reactions to job loss: A comparative review. In: *Brit J Soc Psychol* 26, 211-224
- Arnold, A. L. (1985): Diagnosis of posttraumatic stress disorder. In: Sonnenberg, S. M. Blank, A. S., Talbott J. A. (Eds.): *The trauma of war: Stress and recovery in Vietnam veterans*. American Psychiatric Press, Washington D. C., 101-123
- Backe, L., Nini, L., Merrick, J. Michelsen, N. (1986) (editori): *Sexueller Mißbrauch von Kindern in Familien*. Deutscher Ärzte-Verlag, Köln
- Badenhorst, J. C. C. (1990): Psychotherapeutic approach to the management of the severely injured patient. *Psychotherapy and Psychosomatics* 53, 156-160
- Baeyer, W. v. (1957): Die Freiheitsfrage in der forensischen Psychiatrie mit besonderer Berücksichtigung der Entschädigungsneurosen. *Nervenarzt* 28, 337
- Baeyer, W. v., Binder, W. (1982): *Endomorphe Psychosen bei Verfolgten*. Springer, Berlin



- Baeyer, W. v., Häfner, H., Kisker, K. P. (1964): *Psychiatrie der Verfolgten*. Springer, Berlin
- Bandura (1976): *Lernen als Modell. Ansätze zu einer sozialkognitiven Lerntheorie*. Klett, Stuttgart
- Bange, D., (1992): *Die klinische Seite der Kindheit. Sexueller Mißbrauch an Mädchen und Jungen. Ausmaß - Hintergründe - Folgen*. Volksblatt-Verlag, Köln
- Barnett, D. M., Cicchetti, J. T. (1993): *Defining child maltreatment: The interface between policy and research*. In: Cicchetti D., Toth, S. L. (Eds.): *Child abuse, child development and social policy*. Ablex, Norwood NJ, 7-74
- Barwinski-Fäh, R. (1990): *Die seelische Verarbeitung der Arbeitslosigkeit. Eine qualitative Längsschnittstudie mit älteren Arbeitslosen*. Profil-Verlag, München.
- Barwinski-Fäh, R. (1992). *Arbeitslosigkeit. Trauma oder Konfliktreaktivierung*. *Forum der Psychoanalyse* 8, 311-326.
- Barwinski-Fäh, R. (1996). *Projekt „Soziale Traumatisierung, Stellenverlust, Arbeitslosigkeit und Psychotherapie“*. Internes Arbeitspapier
- Barwinski-Fäh, R. (1997). *Psychotherapie bei sozialen Traumatisierungen*. *A. S. P. V. Forum Schweiz* 5 (1), 38-40
- Basoglu, M. (1992) (Hrsg.): *Torture and its Consequences: Current treatment approaches*. Cambridge University Press, Cambridge, England
- Basseches, M. (1980): *Dialectical schemata: A framework for the empirical study of the development of dialectical thinking*. *Human-Development* 23 (6), 400-421
- Bateson, G., Jackson, D. D., Haley, J., Weakland, J. D. (1956): *Auf dem Wege zu einer Schizophrenie-Theorie*. In: Bateson, G. Jackson, D. D., Laing, R. D. et al. (editori) (1969): *Schizophrenie und Familie*. Suhrkamp, Frankfurt a. M.
- Beck, A. T. (1992): *Kognitive Therapie der Depression*, ediția a treia. *Psychologie-Verl.-Union*, Weinheim
- Beck, A. T., Freeman, A. (1990): *Cognitive therapy of personality disorders*. Guilford Press, New York
- Beck, A. T., Steer, R. A. (1967): *Beck-depression-inventory*. In: Hautzinger, M. (1994) (Hrsg.): *Testhandbuch*, ediția întâi. Huber, Bern
- Becker, D. (1992): *Ohne Haß keine Versöhnung. Das Trauma der Verfolgten*. Herder, Freiburg i. Br.
- Becker, H. (1988) *Haben die Psychoanalytiker Haltung angenommen?* In: *Psyche* 11, 1021-1026
- Becker, M. (1994). *Die stationäre Rehabilitationsbehandlung psychisch und psychosomatisch erkrankter Menschen aufgrund von Arbeitsplatzbelastungen. Therapiekonzept der Brandenburgischen Klinik für Psychosomatik Neubrück*.
- Becker-Fischer, M., Fischer, G. (1996): *Sexueller Mißbrauch in der Psychotherapie - was tun?* Asanger, Heidelberg
- Becker-Fischer, M., Fischer, G., (1997a): *Dokumentation „Sexuelle Übergriffe in Psychotherapie und Psychiatrie“*. Forschungsbericht des Institutes für Psychotraumatologie im Auftrag des Bundesminis-

- teriums für Familie, Senioren, Frauen und Jugend. *Materialien zur Frauenpolitik* 51
- Becker-Fischer, M. Fischer, G. (1997b): *Sexueller Mißbrauch in Psychotherapie und Psychiatrie*. Kohlhammer, Stuttgart
- Belsky, J., Steinberg, L., Draper, P. (1991): *Childhood experience, interpersonal development and reproductive strategy: an evolutionary theory of socialization*. *Child Develop* 62, 64-70
- Bergmann, M. S., Jucovy, M. E. (1982) (Eds.): *Generations of the Holocaust*. Basic Books, New York
- Bergmann, M. V. (1982): *Thoughts on super-ego pathology of survivors and their children*. In: Bergmann, M. S., Jucovy, M. E. (1982), 287-311
- Berliner, L. (1991): *Therapy with victimized children and their families*. *New directions for mental health services* 51, 459-471
- Berne, E. (1964): *Games people play*. Grove Press, New York. Dt.: (1970): *Die Spiele der Erwachsenen: Psychologie der menschlichen Beziehungen*. Rowohlt, Hamburg
- Bernstein, E. M., Putnam, F. W. (1986): *Development, reliability and validity of a dissociation scale*. *Journal of nervous and mental disease* 174, 727-735
- Berren, M. R., Beigel, A., Ghertner, S. (1980): *A typology for the classification of disasters*. *Community Mental Health Journal* 16, 103-111
- Besems, Th., van-Vugt, G. (1990): *Wo Worte nicht reichen. Therapie mit Inzestbetroffenen*. Kösel, München
- Beutel, M. (1988): *Bewältigungsprozesse bei chronischen Erkrankungen*. Edition Medizin, Weinheim
- Binion, R. (1978): *„...daß ihr mich gefunden habt“*. Hitler und die Deutschen. Eine Psychohistorie. Klett, Stuttgart
- Bion, W. R. (1962): *Learning from Experience*. Heinemann, London
- Bisson, J. (1993): *Early psychological intervention after traumatic events*. *British Medical Journal* 307, 737
- Blackmore, J. (1978): *Are police allowed to have problems of their own?* *Police Magazine* 1 (3), 47-55
- Blahe, F. (1971): *Arteriosklerose, Hypertension und Herzinfarkt bei Kriegesbeschädigten*. In: Herberg, H.-J. (Hrsg.): *Spätschäden nach Extrembelastungen*. Herford, Basel, 109-114
- Blanchard, E. B., Kolb, L. C., Pallmeyer, T. P., Gerardi, R. J. (1982): *A psychophysiological study of post-traumatic stress disorder in Vietnam veterans*. *Psychiatric Quarterly* 54, 220-229
- Bonhoeffer, K. (1926): *Beurteilung, Begutachtung und Rechtsprechung bei der sogenannten Unfallneurose*. *Deutsche Medizinische Wochenschrift* 52, 179
- Boudewyns, P. A., Albrecht, J. W., Talbort, F. S., Hyer, L. A. (1991): *Comorbidity and treatment outcome of inpatients with chronic combat-related PTSD*. *Hospital and Community Psychiatry* 42, 847-849
- Bowlby, J. (1976): *Trennung. Psychische Schäden als Folge der Trennung von Mutter und Kind*. Kindler, München
- Bowlby, J. (1987): *Verlust, Trauer und Depression*. Fischer, Frankfurt a. M.

- Brainin, E., Ligeti, V., Teicher, S. (1989): Antisemitismus in Psychoanalysen. Zur Identität österreichischer Psychoanalytiker heute. *Psyche* 43 (1), 1-19
- Braun, B. G. (1993): Multiple personality disorder and post-traumatic stress disorder: Similarities and differences. In: Wilson, J. P., Raphael, B. (1993), 35-48
- Brett, E. A. (1991): Classification of PTSD in DSM IV as an anxiety disorder, dissociative disorder, or stress disorder. In: Davidson, J., Foa, E. (Eds.): PTSD in review: Recent research and future directions. American Psychiatric Press, Washington D.C., 119-206
- Brett, E. A. (1993): Psychoanalytic contributions to a theory of traumatic stress. In: Wilson, J. P., Raphael, B. (1993), 61-68
- Brewin, C. R., Dalgleish, T., Stephen, J. (199b): A dual representation theory of post-traumatic stress disorder. *Psychological Review* 103 (4), 670-686
- Briere, J., Runtz, M. (1988a): Post sexual abuse trauma. In: Wyatt, G. E., Powell, G. J. (Hrsg.): Lasting effects of child sexual abuse. London Sage, Newbury Park/CA, 85-100
- Briere, J., Runtz, M. (1988b): Symptomatology associated with childhood sexual victimization in a nonclinical adult sample. *Child Abuse & Neglect* 12, 51-9
- Brom, D., Kleber, R. J., Defares, P. B. (1989): Brief Psychotherapy for post-traumatic stress disorder. *Journal of Consulting and Clinical Psychology* 57 (5), 607-612
- Brom, D., Kleber, R. J., Hofman, M. C. (1993): Victims of traffic accidents: Incidence and prevention of post-traumatic stress disorder. *Journal of Clinical Psychology* 49 (2), 131-140
- Brommer, U. (1995): Mobbing. Psychokrieg am Arbeitsplatz und was man dagegen tun kann. Heyne, München
- Bronfenbrenner, U. (1977): The ecological of human development in retrospect and prospect. In: McGurk, H. (Eds.): Ecological factors in human development. North Holland Publ. Comp., Amsterdam, New York, Oxford, 275-286
- Brown, G. R., Anderson, B. (1991): Psychiatric morbidity in adult inpatients with childhood histories of sexual and physical abuse. *American Journal of Psychiatry* 148, 55-61
- Brown, G. W., Harris, T. (1978): Social Origins of Depression: A Study of Psychiatric Disorder in Women. Tavistock Publications, London
- Burgess, A. W., Holmstrom, L. L. (1973): The rape victim in the emergency ward. *American Journal of Nursing* 10, 1740-1745
- Burgess, A. W., Holmstrom, L. L. (1974): Rape-trauma-syndrome. In: Turner, J. (Eds.): Interpersonal issues. Differential diagnosis and treatment in social work, ediția a patra. Free Press, New York
- Bürgin, D. (1987): Psychische Störungen bei Kindern und Jugendlichen: Vorübergehende Episoden oder Fatale? In: G. Nissen (editor): Prognose psychischer Erkrankungen im Kindesund Jugendalter. Huber, Bern
- Bürgin, D. (1995): Psychic traumatization in children and adolescents. In: Adam, H., Riedesser, P., Riquelme, H., Verderber, A., Walter, J., (editori): Children - War and Persecution. Proceedings of the Congress Hamburg 1993. Secco Verlag, Osnabrück, 14-25
- Burmeister, H. (1992): Sind Folgen von Folter heilbar? Eröffnungsvortrag für das Behandlungszentrum für Folteropfer, Berlin
- Calabrese, P., Markowitsch, H. J. (in press 1998): Gedächtnis und Gedächtnisstörungen
- Cannon, W. B. (1939): System of the Body. New York
- Carlson, E. B., Putnam, F. W. (1993): An update on the Dissociative Experience Scale. *Dissociation* 6, 26-27
- Cerney, M. S. (1990): The Rorschach and traumatic loss: Can the presence of traumatic loss be detected from the Rorschach? *Journal of Personality Assessment* 55 (3), 781-789
- Cheek, D. B., La Cron, L. M. (1968): Clinical hypnotherapy. Grune and Stratton, New York
- Cicchetti, D., Toth, S. L. (1995): Child maltreatment and attachment organization: Implications for interventions. In: Goldberg, S., Muier, R., Kerr, J. (Eds.): Attachment Theory: Social, developmental, and clinical perspectives. Analytic Press, Hillsdale, N. J.
- Cluch, K., Kirby, M., Swinson, R. P. (1985): Posttraumatic stress disorder after car accidents. *Canadian Journal of Psychiatry* 30, 426-427
- Conte, J. R., Wolf, S., Smith, T. (1989): What sexual offenders tell us about prevention strategies. *Child Abuse & Neglect* 13 (2), 293-301
- Dahlmann, W. (1992): Psychische Unfallfolgen. *DAR* 9/92, Akte 215-225
- Danieli, Y. (1988): Treatments survivals and children of survivals of the nazi holocaust. In: Ochberg, F. M. (1988), 278-295
- Davidson, J. R., Foa, E. B. (1991): Diagnostic issues in post-traumatic stress disorder: Consideration for the DSM-IV. *Journal of Clinical Psychiatry* 42 (1981), 4-13
- Davies-Osterkamp, S., Salm, A. (1980): Ansätze zur Erfassung psychischer Adaptationsprozesse in medizinischen Belastungssituationen. *Medizinische Psychologie* 6, 66-80
- DeMause, Lloyd (1977j): Hört ihr die Kinder weinen: Eine psychogenetische Geschichte der Kindheit. Suhrkamp, Frankfurt a. M.
- Derogatis, L. R., Lippman R. S.; Covi, L. (1973): SCL-90. An outpatient psychiatric rating scale — preliminary report. *Psychopharmacology Bulletin*. 9, 13-28. Traducerea germană: Franke, G. H. (1995): Die Symptom-Checkliste von Derogatis. Manual. Hogrefe, Göttingen
- Deserno, H. (1992): Der Arbeitsbegriff der Psychoanalyse. *Psyche* 46, 534-553
- Dilling, H., Mombour, W., Schmidt, M. H., Schulte-Markwert, E. (1994): ICD-10- Internationale Klassifikation psychischer Störungen-Forschungskriterien. Huber, Göttingen
- Doerfler, L. A., Pebert, L., De Cosimo, D. (1994): Symptoms of posttraumatic stress disorder following myocardial intearction and coronary artery bypass surgery. *General Hospital Psychiatry* 16, 193-199
- Donovan, D. M. (1991): Traumatology: A field whose time has come. *Journal of Traumatic Stress* 4 (3), 433

- Donovan, D. M. (1993): Traumatology: What's in a name? *Journal of Traumatic Stress* 6 (3), 409-411
- Donovan, D. M., McIntyre, D. (1990): *Healing the hurt child: A developmental-contextual approach*. Norton, New York
- Dorrmann, W. (1991): *Suicid — Therapeutische Interventionen bei Selbsttötungsabsichten*. Pfeiffer, München
- Draijer, N. (1988): *Sexsueel misbruik van meisjes door verwanten*. Ministerie van Sociale Zaken en Werkgelegenheid
- Drees, A. (1989): Guidelines for a short-term therapy of a torture depression. *Journal of Traumatic Stress* 2 (4), 549-554
- Dreher, F., Woods, P. (1989): *Strategic hypnotherapy*. Handout, Berkeley CA
- Dreyfus, G., Fichez, L. F., Richet, Ch., Uzan, H. (1948): Les sequelles des états de misère physiologique. *Bulletin de l'Académie nationale de Médecine* 37, 649
- Dührssen, A. (1981): Die biographische Anamnese unter tiefenpsychologischem Aspekt. Vandenhoeck & Ruprecht, Göttingen
- Dührssen, A. (1984): Risikofaktoren für die neurotische Kindheitsentwicklung. Ein Beitrag zur psychoanalytischen Geneseforschung. *Zeitschr. f. psychosomat. Medizin u. Psychoanalyse* 30, 18-42
- Edelman, G. M. (1989): *The remembered present: A biological theory of consciousness*. Basic Books, New York
- Edelman G. M. (1992). *Bright air, brilliant fire: On the matter of the mind*. New York: Basic Books.
- Eggart-Schmidt-Noerr, A. (1991): *Geschlechtsrollenbilder und Arbeitslosigkeit. Eine gruppenanalytische Studie*. Grünewald, Mainz
- Egler, U. T., Hoffmann, S. O., Joraschky, P. (1996): *Sexueller Mißbrauch, Mißhandlung, Vernachlässigung*. Schattauer, Stuttgart
- Eissler, K. R. (1963): Die Ermordung von wievielen seiner Kinder muß ein Mensch symptomfrei ertragen können, um eine normale Konstitution zu haben? *Psyche* 17, 241-291
- Eissler, K. R. (1967): *Pervertierte Psychiatrie?* *Psyche* 21, 553-575
- Eitinger, L. (1964): *Concentration camp survivors in Norway and Israel*. Martinus Nijhoff, The Hague
- Elias, N. (1989): *Studien über die Deutschen*. Suhrkamp, Frankfurt a.M.
- Elliger, T. J., Schötensack, K. (1991): *Sexueller Mißbrauch von Kindern — eine kritische Bestandsaufnahme*. In: Nissen, G. (editor): *Psychogene Psychosynonyme und ihre Therapie im Kindes- und Jugendalter*. Huber, Bern, 143-54
- Enders, U. (1989): *Sexueller Kindesmißbrauch und Jugendhilfe*. Der Minister für Arbeit, Gesundheit und Soziales des Landes Nordrhein-Westfalen, Düsseldorf
- Enders, U. (1990): *Zart war ich, bitter war's: Sexueller Mißbrauch an Mädchen und Jungen*. Kölner Volksblatt, Köln
- Erickson, M. F., Egeland, B. Pianta, R. (1989): The effects of maltreatment on the development of young children. In: Cicchetti, D., Carlson, V. (Eds.): *Child maltreatment: Theory and research on the causes and consequences of child abuse and neglect*. Cambridge University Press, New York
- Erickson, M. F., Rossi, S. (1976): *Hypnotic realities*. New York

- Erikson, E. H. (1950): *Kindheit und Gesellschaft*. Klett, Stuttgart
- Ernst, C., v. Luckner, N. (1985): *Stellt die frühe Kindheit die Weichen?* Enke, Stuttgart
- Everly, G. S., Lating, J. M. (1995) (Eds.): *Psychotraumatology: Key papers and core concepts in post-traumatic stress*. Plenum Press, New York
- Fäh-Barwinski, M., Fischer, G. (1997): Kritik der empirischen Vernunft. In: Fäh-Barwinski, M., Fischer, G. *Sinn und Unsinn in der Psychotherapieforschung*. Psychosozial-Verlag, Gießen (sub tipar)
- Federn, P. (1952, dt. 1978): *Ichpsychologie und die Psychosen*. Suhrkamp, Frankfurt a. M.
- Ferenczi, S. (1933): *Sprachverwirrung zwischen den Erwachsenen und dem Kind. Die Sprache der Zärtlichkeit und der Leidenschaft*. Bausteine zur Psychoanalyse, Bd II, Fischer, Frankfurt
- Fichez, L. F. (1957): *Die chronische progressive Asthenie*. Wien
- Fichez, L. F., Klotz, A. (1961): *Die vorzeitige Vergreisung und ihre Behandlung*. Wien
- Figley, C. R. (1985) (Eds.): *Trauma and its wake: The study and treatment of posttraumatic stress disorder*. Brunner and Mazel, New York
- Finch, A. J., Daugherty, T. K. (1993): Issues in the assessment of post-traumatic stress disorder in children. In: Saylor, C. F. (1993), 45-66
- Finkelhor, D. (1979): *Sexually victimized children*. Free Press, New York
- Finkelhor, D. (1984): *Child sexual abuse. New theory and research*. Free Press, New York
- Finkelhor, D. (1986): *A sourcebook on child sexual abuse*. Sage, Beverly Hills
- Finkelhor, D. (1994): The international epidemiology of child sexual abuse. *Child Abuse & Neglect* 18 (5), 409-417
- Finkelhor, D., Browne, A. (1985): The traumatic impact of child sexual abuse: A conceptualization. *American Journal of Orthopsychiatry* 55, 530-541
- Fischer, G. (1972): *Ansätze und Probleme der Diagnostik sozialer Interaktion*. Psychologische Diplomarbeit, Universität Freiburg i. Br.
- Fischer, G. (1981): *Wechselseitigkeit — Interpersonelle und gegenständliche Orientierung in der sozialen Interaktion*. Huber, Bern
- Fischer, G. (1986a) *Zur traumatischen Wirkung von Doppelbindungen bei der Entstehung von Charakterstörungen*. *Forum Psychoanal* 2, 1-17
- Fischer, G. (1986 b). *Die Beziehung des Kindes zur gegenständlichen und personalen Welt. Zur Bildung von Objekt Konstanz bei normaler und gestörter frühkindlicher Entwicklung*. *Praxis der Kinderpsychologie und Kinderpsychiatrie* 35, 2-8
- Fischer, G. (1987): *Libidinöse Objekt Konstanz und soziale Wechselseitigkeit. Von der Objekt Konstanz zu Beziehung Konstanz*. *Forum der Psychoanalyse* 3, 300-313
- Fischer, G. (1989, 2. Aufl. 1996): *Dialektik der Veränderung in Psychoanalyse und Psychotherapie. Modell, Theorie und systematische Fallstudie*. Asanger, Heidelberg

- Fischer, G. (1990): Die Fähigkeit zur Objektsplaltung. Ein therapeutischer Veränderungsschritt bei Patienten mit Realtraumatisierung. *Forum der Psychoanalyse* 6, 199-212
- Fischer, G. (1992): Sartre's „Die Wörter“ zwischen Selbstanalyse und persönlichem Mythos. *Freiburger literaturpsychologische Gespräche*. Bd. I 1, Sonderdruck, Königshausen u. Neumann, Würzburg
- Fischer, G. (1993): Dialektische Psychologie und Psychoanalyse. *Journal für Psychologie* I (3), 4-11
- Fischer, G. (1994): Lebensgeschichte — Therapieverlauf — Ergebnisbewertung. Das Bewertungskriterium „Integrität“ in der qualitativen Psychotherapieforschung. In: Faller, H., Frommer, J. (1994) (editori): *Qualitative Psychotherapieforschung. Grundlagen und Methoden*. Asanger, Heidelberg, 329-347
- Fischer, G. (1996): Traumatisierung und Traumaverarbeitung in totalitären Regimen. *Forum Supervision* 4,7, 5-16.
- Fischer, G. (1997a): Manual zum dialektischen Veränderungsmodell (DVM). Manuscris
- Fischer, G. et al. (1997): Mehrdimensionale Psychoanalytische Traumatherapie. *Behandlungsmanual*. Manuscris
- Fischer, G., Berger, M. (1988): Risikofaktor Deprivation. *Der Kinderarzt* 4, 513-516
- Fischer, G., Becker-Fischer, M., Düchting, C. (1998): Neue Wege in der Opferhilfe. Ergebnisse und Verfahrensvorschläge aus dem Kölner Opferhilfe Modell (KOM). Herausgegeben vom Ministerium für Arbeit, Gesundheit und Soziales Nordrhein-Westfalen. *Schriftenreihe des Ministeriums*
- Fischer, G., Gurriss, N., Pross, C., Riedesser, P. (1996): Psychotraumatologie-Konzepte und spezielle Themenbereiche. In: Uexküll (1996), 543-552
- Fischer, G., Hammel, A., Rottmann, L., Trimborn, W., Scheidt, C. (1994): *Freiburger Katamnesebogen (FKB)*. Manuscris
- Fischer, G., Klein, B. (1997): Psychotherapieforschung — Forschungsepochen, Zukunftsperspektiven und Umriss eines dynamisch-behavioralen Verfahrens. In: Hildemann, K. D., Potthoff, P. (editori): *Psychotherapie — Quo vadis?* 17-35. Hogrefe, Göttingen
- Fischer, G., Schmeißer, N. (1997): *Kölner Dokumentationssystem für Psychotherapie (KÖDOPS)*, Softwareprogramm zur Dokumentation von Therapieverläufen, Catedra de psihologie clinică și psihoterapie, Institutul de psihologie, Universitatea din Köln
- Fischer, G., Schedlich, C. (1995) *Kölner Traumainventar (KTI)*. Manuscris
- Fischer, G., Wurth, B. (1989): Handlungskausalität und zirkuläres Denken. *Psyche* 4, 339-358
- Fischhoff, B. (1975): Hindsight is not equal to foresight: The effect of outcome knowledge on judgement under uncertainty. *Journal of Experimental Psychology: Human Perception and Performance* 104 (I), 288-299
- Flannery, R. B. (1987): From victim to survivor: A stressmanagement approach in the treatment of learned helplessness. In: Van der Kolk, B. A. (1987), 217-232
- Flor, H. (1991): *Psychobiologie des Schmerzes: empirische Untersuchungen zur Psychobiologie, Diagnostik und Therapie chronischer Schmerzsyndrome der Skelettmuskulatur*. Huber, Bern, Göttingen, Toronto
- Foa, E. B., Meadows, E. A. (1997): Psychosocial treatments for posttraumatic stress disorder: A critical review. *Annual Review of Psychology* 48, 449-480
- Foy, D. (1992): *Treating PTSD: Cognitive-behavioral strategies*. Guilford Press, New York, London
- Foy, D., Resnick, H. S. Carol, E. M., Osato, S. S. (1990): *Behavior Therapy*. In: Bellack, A. S., Hersen, M. (Eds.) *Handbook of Comparative Treatments for Adult Disorders*. Wiley, New York, 302-315
- Frank, G. (1992): On the use of the Rorschach in the study of PTSD. *Journal of Personality Assessment* 59 (3), 641-643
- Freud, A. (1963): The concept of developmental lines. *Psychoanalyt. Child Study* 8, 245-265
- Freud, S. (1962): Aus den Anfängen der Psychoanalyse 1887-1902. *Briefe an Wilhelm Fließ*. Fischer, Frankfurt a.M.
- Freud, S. (1905d): Drei Abhandlungen zur Sexualtheorie. *GW Bd. 5*, 27-146
- Freud, S. (1914g): *Erinnern, Wiederholen und Durcharbeiten*. *GW Bd. 10*, 125 ff.
- Freud, S. (1916d): Einige Charaktertypen aus der psychoanalytischen Arbeit. *Gesammelte Werke*, Bd. 10, 364-391
- Freud, S. (1920g): *Jenseits des Lustprinzips*. *GW Bd. 13*, 1
- Friedman, M. J. (1993): Psychological and pharmacological approaches to treatment. In: Wilson, J. P., Raphael, B. (1993), 785-794
- Frommer, J. (1996): *Qualitative Diagnostikforschung - Inhaltsanalytische Untersuchungen zum psychotherapeutischen Erstgespräch*. Springer, Berlin
- Fromuth, M. E. (1986): The relationship of childhood sexual abuse with later psychological and sexual adjustment in a sample of college women. *Child Abuse & Neglect* 10 (1), 5-15
- Fürniss, T. (1989): *Krisenintervention und Therapie bei sexueller Kindesmißhandlung in der Familie — Erfahrungen aus Großbritannien*. In: Olbing, H., Bachmann, K. D., Gross, R. (editori): *Kindesmißhandlung*. Deutscher Ärzte Verlag, Köln, 77-89
- Furst, S. S. (1972): *Psychic trauma*. Basic Books, New York
- Galley, N., Hofmann, A. (programat să apară 1998): *Gedächtnis + Gedächtnisstörungen*. In: Calabrese, P., Markowitsch, H. J. in press
- Gamezy, N. (1975): *Vulnerable and invulnerable children: Theory, research, an intervention*. Master lecture on developmental psychology. American Psychological Association (1976)
- Garber, J., Seligman, M. E. (1980) (Eds.): *Human helplessness: Theory and application*. Academic Press, New York
- Gardner, H. (1985): *The mind's new science. A history of the cognitive revolution*. Basic Books, New York
- Glaser, D. (1991): Treatment issues in child sexual abuse. *British Journal of Psychiatry* 159, 769-782
- Gleser, G. C., Green, B. L., Wienget, C., (1981): *Psycho-social effects of disaster: A study of Buffalo Creek*. Academic Press, New York

- Goldberg, J., True, W. R., Eisen, S. A., Henderson, W. G. (1990): A twin study of the effects of the Vietnam war on posttraumatic stress disorder. *Journal of the American Medical Association* 263 (9), 1227-1232
- Gonsalves, C. J. (1993): The theory of torture and the treatment of its survivors: An intervention model. *Journal of Traumatic Stress* 6 (3), New York
- Goodall, J. (1990): Through a window: My thirty years with the chimpanzees of Gombe. Weisenfeld & Nicolson, London
- Goodwin, J. (1982): Sexual abuse: Incest victims and their families. John-Wright-Psg., Boston
- Goodwin, J. (1988): Post-traumatic symptoms in abused children. *Journal of Traumatic Stress* 1 (4), 475-488
- Graessner, S. (1994): Tinnitus in torture survivors. *Torture RCT / IRCT* 4 (1), Kopenhagen
- Graessner, S. (1994): Zu kognitiven Problemen bei Folterüberlebenden. Manuscrisul unui seminar de la Universitatea Liberă Berlin
- Green, A. (1993): Childhood sexual and physical abuse. In: Wilson, J. P., Raphael, B. (1993), 577-592
- Greenacre, Ph. (1967): Infantile trauma and genetic patterns. In: Furst, S. S. (Eds.): *Psychic trauma*. Basic Books, New York, 108-153
- Grubrich-Simitis, I. (1984): From concretism to metaphor. *Psychoanal. Child Study* 38, 301-319
- Gruen, A. (1989): *Der Wahnsinn der Normalität*. München
- Guggemos, P. (1989): Bewältigung der Arbeitslosigkeit — eine qualitative Studie in Liverpool und Augsburg. Deutscher Studienverlag, Weinheim
- Gurris, N. (1993): Die Psychologie der Folter. Vortrag am Lateinamerika-Institut der Universität Wien. Behandlungszentrum für Folteropfer, Berlin
- Gurris, N. (1994): Die sexuelle Folter von Männern als weltweit systematische Methode der Folter. Referat zum Kongreß für Klinische Psychologie und Psychotherapie DGVT, Berlin
- Gutheil, T. G., Avery, N. C. (1977): Multiple overt incest as family defence against loss. *Fam. Proc.* 15, 105-116
- Gutjahr, K., Schrader, A. (1990): *Sexueller Mädchenmißbrauch*. Papyrossa, Köln
- Haan, N. (1977): *Coping and defending*. Academic Press, New York
- Haefliger, E. (1993): Therapieresistente Unfallpatienten und die Posttraumatische Belastungsstörung (PTBS). *Zschr. f. Unfallchirurgie u. Versicherungsmed.* 85, 27-34
- Halama, P. (1994): Die Halama-Mobbing-Studie '94. Gesellschaft gegen psychosozialen Streß und Mobbing, Bad Lippspringe
- Halama, P. (1995): Die Halama-Mobbing-Studie '95. Gesellschaft gegen psychosozialen Streß und Mobbing, Bad Lippspringe
- Haley, J. (1977): Toward a theory of pathological systems. In: Watzlawick, P., Weakland, J. (Eds.): *The interactional view*, Norton, New York
- Haley, J. (1988): *Leaving home*. Mc Graw Hill, New York. Dt. (1988): *Ablösungsprobleme Jugendlicher*. Pfeiffer, München

- Haley, S. (1985): Some of my best friends are dead. Treatment of the PTSD patient and his family. In: Kelly, L. (Eds.): *Post-traumatic stress disorder and the war veteran patient*. Brunner and Mazel, New York
- Hammer, M. B. (1994): Exacerbation of posttraumatic stress disorder symptoms with medical illness. *General Hospital Psychiatry* 16, 135-137
- Harlow, H. F. (1974): *Learning to love: Jason Aronson*, New York
- Hartmann, C. R., Burgess, A. W. (1993): Treatment of victims of rape trauma. In: Wilson, J. P., Raphael, B. (1993), 507-516
- Haynes-Seman, C., Krugman, R. D. (1989): Sexualized attention: Normal interaction or precursor to sexual abuse? *American Journal of Orthopsychiat.* 59, 238-245
- Hegel, G.W.F. (1807): *Phänomenologie des Geistes*, editat de J. Hoffmeister, Meiner, Hamburg (1952); traducere românească de Virgiliu Bogdan, Editura IRI, București, 1995
- Heigl-Evers, A., Kruse, J. (1991): Frühkindliche gewalttätige und sexuelle Traumatisierungen. *Praxis der Kinderpsychologie und Kinderpsychiatrie* 40, 122-128
- Heim, E. (1979): Coping oder Anpassungsvorgänge in der psychosomatischen Medizin. *Zschr. f. Psychosomat. Med.* 25, 251-262
- Heim, E. (1979): Krankheit als Krise und Chance. Kreuz, Stuttgart
- Heim, E., Augustini, K., Blaser, A. (1983): Krankheitsbewältigung (Coping) — ein integratives Modell. *Zschr. f. Psychoth., Med. u. Psychologie* 33, 35-40
- Hemminger, H. I. (1982) *Kindheit als Schicksal? Die Frage nach den Langzeitfolgen frühkindlicher seelischer Verletzungen*. Rowohlt, Hamburg
- Herberg, H.-J. (1967): Psychische Belastungen und erlebnisreaktive Störungen in der Pathogenese innerer Krankheiten. In: Herlmut, P., Herberg, H.-J. (1971) (editori): *Psychische Spätschäden nach politischer Verfolgung*. Herford, Basel, 351-352
- Herman, J. L. (1992): *Trauma and recovery*. Basic Books, New York
- Herman, J. L. (1993): *Die Narben der Gewalt*. Kindler, München
- Herman, J. L. (1993): *Father-Daughter Incest*. In: Wilson, J. P., Raphael, B. (1993), 593-600
- Herman, J. L., van der Kolk, B. A. (1987): Traumatic antecedents of borderline personality disorder. In: van der Kolk, B. A. (1987), 111-126
- Heuft, G., Hoffmann, S., Mans, E., Mentzos, S., Schüßler, G. (1997): Das Konzept des Aktualkonflikts und seine Bedeutung für die Therapie; *Zeitschrift für psychosomatische Medizin* 43, 1-14, Vandenhoeck und Ruprecht. Cu o discuție a conceptului de conflict actual între Dührssen, A., Fischer, G., Mertens, W. în aceeași revistă
- Heyne, C. (1994): *Töterinnen*. Kreuz, Zürich
- Hirsch, M. (1987, ediția a doua. 1990): *Realer Inzest: Psychodynamik des sexuellen Mißbrauchs in der Familie*. Springer, Berlin
- Hirsch, M. (1993): *Latenter Inzest*. *Psychosozial* 54, 25-40



- Hofmann, A., Ebner, F., Rost, C. (1997): EMDR in der Therapie posttraumatischer Belastungsstörungen. *Fundamenta Psychiatrica* 11, 74-78
- Hofmann, A., Fischer, G., Galley, N., Shapiro, F. (1998) EMDR: Processing traumatic memories and accelerated learning. (Submitted for publication, *European J. Hypnosis*)
- Holderegger, H. (1993): *Der Umgang mit dem Trauma*. Klett-Cotta, Stuttgart
- Homer (1990): *Ilias*. Traducere germană de Hans Rupe. Artemis, München; traducere românească de Dan Slușanschi, „Iliada“, Editura Paideia, București, 1998
- Hoppe, K. D. (1965): Psychotherapie bei Konzentrationslageropfern. *Psyche* 19, 289ff
- Hoppe, K. D. (1969): The emotional reactions of psychiatrists when confronting holocaust survivors of persecution. In: Lindon, J. (Eds.): *Psychoanalytic Forum*, vol. 3. Science House, New York, 187
- Horne, D. J. de L. (1993): Traumatic stress reactions to motor vehicle accidents. In: Wilson, J. P., Raphael, B. (1993), 499-506
- Horowitz, M. J. (1975): Intrusive and repetitive thoughts after experimental stress: A summary. *Archives of General Psychiatry* 32, 1457-1463
- Horowitz, M. J. (1976): *Stress response syndromes*. Jason Aronson, New York
- Horowitz, M. J. (1979): *States of mind. Analysis of change in psychotherapy*. Plenum Medical Book Company, New York, London (sec. ed. 1987)
- Horowitz, M. J. (1986): *Stress-response syndromes*, ediția a doua. Jason Aronson, New York
- Horowitz M. J. (1991) (Ed.): *Person schemas and maladaptive interpersonal patterns*. University of Chicago Press, Chicago, London
- Horowitz, M. J. (1993): *Stress-response syndromes: A review of posttraumatic stress and adjustment disorders*. In: Wilson, J. P., Raphael, B. (1993), 49-60
- Horowitz, M. J., Kaltreider, N. (1979): Brief therapy of the stress response syndrome. *Psychiatric Clinics of North America* 2, 365-377
- Horowitz, M. J., Kaltreider, N. (1995): Brief therapy of the stress response syndrome. In: Everly, G. S., Lating, J. M. (1995)
- Horowitz, M. J., Wilner, N., Alvarez, W. (1979): Impact of Event Scale: A measure of subjective stress. *Psychosomatic Medicine* 41 (3)
- Horowitz, M. J., Zilberg, N. (1983): Regressive alterations of the self concept. *American Journal of Psychiatry* 140, 284-289
- Huber, M. (1996): *Multiple Persönlichkeiten — Überlebende extremer Gewalt*. Fischer, Frankfurt
- Huebschmann, H. (1974): *Krankheit, ein Körperstreik: Lebenskonflikte und ihre Bewältigung*. Herder, Freiburg i. Br., Basel, Wien
- Hunter, R. S., Kilstrom, N. (1979): Breaking the cycle in abusive families. *Am. J. Psychiat.* 136, 1320-1322
- Hütter, B. O., Gilsbach, J. M. (1996): Das Aachener Lebensqualitätsinventar für Patienten mit Hirnschädigung: Entwicklung und methodische Gütekriterien. In: Möller, H. J., Engel, R. R., Hoff, P. (ed.)
- tor): *Befunderhebung in der Psychiatrie: Lebensqualität, Negativsymptomatik und andere aktuelle Entwicklungen*. Springer, Wien, 84-101
- Hütter, B. O., Fischer, G. (1997): Clinimetric evaluation of the german version of the impact of event scale (IES). In: *Proceedings of the 5. European Conference of Traumatic Stress*, 27
- Husserl, E. (1969): *Die Krisis der europäischen Wissenschaften und die Transzendente Phänomenologie. Eine Einleitung in die phänomenologische Philosophie*. Martinus Niehoff, Den Haag
- Jacobson, E. (1974): *Progressive relaxation: A physiological and clinical investigation of muscular states and their significance in psychology and medical practice*, ediția a treia, University of Chicago Press, Chicago
- Jagoda, Z., Klodzinski, St., Maslowski, J. (1987): *Das Überleben im Lager aus der Sicht ehemaliger Häftlinge von Auschwitz-Birkenau. Die Auschwitz-Hefte, Texte der polnischen Zeitschrift „Przeglad Lekarski“ über historische, psychische und medizinische Aspekte des Lebens und Sterbens in Auschwitz, Bd. I*, Weinheim, 13ff
- Jahn, R. (1995): Sind Selbsthilfegruppen Mobbing-Betroffenen zu empfehlen? In: AOK Hamburg, KDA Hamburg und DAG Hamburg (Eds.): *Mobbing. Psychoterror am Arbeitsplatz*, 34-36
- Jahoda, M., Lazarsfeld, P., Zeisel, H. (1977): *Die Arbeitslosen von Marienthal*. Fischer, Frankfurt a. M.
- Janet, P. (1889): *L'automatisme psychologique: Essay de la psychologie expérimentale sur les formes inférieures de l'activité humaine*. Félix Alcan, Paris
- Janet, P. (1904): *L'Amnesie et la dissociation des souvenirs par l'émotion*. *Journal Psychol.* 4, 417-453
- Janke, W., Erdmann, G., Boucsein, W. (1985): *Streßverarbeitungsfragebogen (SVF)*. Hogrefe, Göttingen
- Janoff-Bulman, R. (1992): *Shattered assumptions: Towards a new psychology of trauma*. The Free Press, New York
- Janoff-Bulman, R. (1995): *Victims of violence*. In: Everly & Lating 1995, 73-86
- Jores, A. (1960): In dauernder Angst: Elf Jahre Einzelhaft. Der „Voodco-Tod“ In: March, H. (editor): *Verfolgung und Angst in ihren leibseelischen Auswirkungen*. Klett, Stuttgart, 41-51
- Jülich, D. (1990): *Geschichte als Trauma. Nexus*, Frankfurt a. M.
- Jüttemann, G. (1990) (Hrsg.): *Komparative Kasuistik*. Asanger, Heidelberg
- Kahana, B., Harel, Z., Kahana, E. (1988): Predictions of psycho-social well being amongst survivors of the holocaust. In: Wilson, J. P., Harel, Z., Kahana, B. (Eds.): *Human adaptation to extreme stress: From the holocaust to Vietnam*, 122-135. Plenum Press, New York
- Kaplan, G. (1964): *Principles of preventive psychiatry*. Basic Books, New York
- Karcher, S. (1994): *Konzentrierte Bewegungstherapie im Behandlungszentrum für Folteropfer*. Seminarvorlage Freie Universität Berlin
- Karcher, S. (1994): *Schmerzen be-greifen, Schmerzen auflösen? Jahresbericht 1993 des Behandlungszentrums für Folteropfer*, Berlin

- Kardiner, A. (1941): *The traumatic neuroses of war*. Paul B. Hoeber, New York
- Kaufman, J., Zigler, E. (1987): Do abused children become abusive parents? *Am. J. Orthopsychiat.* 57, 186-196
- Kaus, R. J. (1995): *Psychoanalyse und Sozialpsychologie*. Freud und Fromm. Habilitationsschrift an der Erziehungswissenschaftlichen Fakultät der Universität zu Köln?
- Kazdin, A. E. (1992) (Ed.): *Methodological issues and strategies in clinical research*. Am. Psycholog. Ass., Washington D. C.
- Kazis, C. (1989): Dem Schweigen ein Ende. Sexuelle Ausbeutung von Kindern in der Familie. Lenos, Basel
- Keane, T. M., Cadell, J. M., Taylor, K. I. (1988): Mississippi-Scale for combat-related posttraumatic stress disorder: Three studies in reliability and validity. *Journal of Consulting and Clinical Psychology* 56, 85-90
- Keilson, H. (1979): *Sequentielle Traumatisierung bei Kindern*. Enke, Stuttgart
- Kelly, B., Raphael, B. (1993): AIDS: Coping with terminal illness. In: Wilson, J. P., Raphael, B. (1993), 517-526
- Kelly, L. (1992): The connection between disability and child abuse: A review of the research evidence. *Child Abuse Rev.* 1, 157-67
- Kepinski, A. (1987): Das sogenannte „KZ-Syndrom“: Versuch einer Synthese. Die Auschwitz-Hefte, Texte der polnischen Zeitschrift „Przeglad Lekarski“ über historische, psychische und medizinische Aspekte des Lebens und Sterbens in Auschwitz, vol. II, Weinheim, 7-13
- Kernberg, O. (1975): *Objektbeziehungen und pathologischer Narzißmus*. Suhrkamp, Frankfurt a. M.
- Kernberg, O. (1975, dt. 1978): *Borderline-Störungen und pathologischer Narzißmus*. Suhrkamp, Frankfurt a. M.
- Kestenberg, J. S. (1979): Kinder von Überlebenden der Naziverfolgungen. *Psyche* 3, 249-265
- Kestenberg, J. S. (1990): Survivor parents and their children. In: Bergmann, M. S., Jucovy, M. E. (Eds.): *Generations of the Holocaust*. Columbia University Press, New York, 83-101
- Kestenberg, J. S. (1993): Spätfolgen bei verfolgten Kindern. *Psyche* 8, 730-742
- Khan, M. M. R. (1963): The concept of cumulative trauma. In: Khan, M. M. R. (1974) (Ed.): *The privacy of the self*. Hogarth, London, dt. 1977 bei Kindler
- Kihlstrom, J. F. (1984): Conscious, subconscious, unconscious: A cognitive perspective. In: Bowers, K. S., Meichenbaum, D. (Eds.): *The unconscious reconsidered*. Wiley, New York
- Klein, G. S. (1976): *Psychoanalytic theory. An exploration of essentials*. Int. University Press, New York
- Klinge, B. (1991): *Dissoziale versus depressive Störungen als Mögliche Spätfolgen früher Deprivationserlebnisse*. Medizinische Dissertation. Univ. Freiburg im Br.
- Klodzinski, S. (1971): The purpose and methodology of medical examinations of former prisoners of Nazi concentration camps. *International Auschwitz Committee. Anthology III, Part I, Warschau*, 70
- Klodzinski, S. (1974): Ein charakteristischer Krankheitszustand nach dem Aufenthalt in Nazi-Lagern. *Mitteilungen der FIR zu medizinischen und sozialen Rechtsfragen* 2, 3
- Kluge, E. (1958): Über die Folgen schwerer Haftzeiten. *Nervenarzt* 29, 462
- Knorz, C. (1994): *Mobbing — Psychosozialer Streß am Arbeitsplatz*. Diplomarbeit, Universität Gießen
- Kobasa, S. C. (1979): Stressful life events, happiness and health: An inquiry into hardiness. *Journal of Personality and Social Psychology* 42, 168-177
- Kogan, I. (1987): Vermitteltes und reales Trauma in der Psychoanalyse von Holocaust-Überlebenden. *Psyche* 6, 533-545
- Kogan, I. (1993): Vom Agieren hin zu Worten und Bedeutung. *Psychoanalyse in Europa, Bulletin* 39, 5-22
- Kogan, I. (1995): The cry of mute children. A psychoanalytic perspective of the second generation of the Holocaust. Free Association Books, London, New York. Dt. (1998): *Der stumme Schrei der Kinder. Die zweite Generation der Holocaust-Opfer*. Fischer, Frankfurt a. M.
- Keihler, L. (1996): Entstehung von Beziehungen: Bindungstheorie. In: Uexküll (1996) 222-230.
- Kolle, K. (1951): Die Opfer nationalsozialistischer Verfolgung in psychiatrischer Sicht. *Nervenarzt* 29, 148
- Koukou, M., Lehmann, D. (1980): Psychophysiologie des Träumens und der Neurosen: Das Zustandswechsel-Modell, eine Synopse. In: *Fortschr. Neurolog. Psychiat.*, Sonderdruck 6
- Kral, V. A. (1949): Beobachtungen bei einer großen Enzephalitisepidemie. *Schweizer Archiv für Neurologie, Neurochirurgie und Psychiatrie* 64, 281-328
- Kral, V. A. (1951): Psychiatric observations under severe chronic stress. *American Journal of Psychiatry* 108, 185-192
- Kraus, H., Raab, W. (1961): Hypokinetic disease. Charles C. Thomas, Springfield
- Kretschmann, U. (1993): *Das Vergewaltigungstrauma. Krisenintervention und Therapie mit vergewaltigten Frauen*. Thien und Wienold
- Kroger, W. S., Fetzler, W. D. (1976): Hypnosis and behaviour modification: Imaginary conditioning. Lippincott, Philadelphia
- Krystal, H. (1968) (Ed.): *Massive psychic trauma*. International Universities Press, New York
- Krystal, H. (1971): Trauma: Considerations of its intensity and chronicity. In: Krystal, H., Niederland, W. G. (1971), 11ff
- Krystal, H. (1978): Trauma and affects. *Psychoanalytic study of children* 33, 81-116
- Krystal, H. (1993): Beyond the DSM-III-R: Therapeutic considerations in posttraumatic stress disorder. In: Wilson, J. P., Raphael, B. (1993), 841-854
- Krystal, H., Niederland, W. G. (1965): Clinical observations of the survivor syndrome. *American Psychiatric Association. Scientific Proceedings*

- dings of the 21 th annual meeting of the American Psychiatric Association 1965, Washington D. C., 136-138
- Krystal, H., Niederland, W. G. (1971) (Eds.): *Psychic traumatization. After-effects in individuals and communities.* Little, Brown, Boston.
- Kübler-Ross, E. (1976) (Hrsg.): *Reif werden zum Tode.* Kreuz-Verlag, Stuttgart, Berlin
- Kuhne, A., Baruga, E., Czekala, J. (1988): Completeness and internal consistency of DSM-III criteria for post-traumatic stress disorder. *Journal of Clinical Psychology* 44 (S), 717-722
- Kuner, E., Schlosser, V. (1988): *Traumatologie.* Thieme, Stuttgart.
- Kutchinsky (1991): Sexueller Mißbrauch von Kindern: Verbreitung, Phänomenologie und Prävention. *Z. f. Sexualforsch.* 4, 33-44
- Kutter, P. (1982): Die entwicklungspsychologische Situation der zum Grundwehrdienst heranstehenden Wehrpflichtigen. *Wehrpsychologische Untersuchungen* 17, 1-45
- Kutter, P. (1986) *Psychoanalyse in der Bewährung.* Fischer, Frankfurt a. M.
- Kutter, P., Paramo-Ortega, R., Zagemann, P. (1988): *Die psychoanalytische Haltung.* Verlag Internationale Psychoanalyse, Wien
- Lancton, S., Lancton, C. (1983): *The answer within: A clinical framework of Ericksonian hypnotherapy.* New York
- Langenmayr, A. (1978): *Familienkonstellation, Persönlichkeitsentwicklung, Neurosenentstehung.* Hogrefe, Göttingen
- Laplanche, J., Pontalis, J. B. (1967, dt. 1972): *Das Vokabular der Psychoanalyse.* Suhrkamp, Frankfurt a. M.; traducere românească sub coordonarea lui V.D. Zamfirescu, Editura Humanitas, București, 1994
- Laub, D., Caruth, C. (1994): A proposal: Yale center for the study of genocide, violence, and trauma. *Proposal Yale Center* 2, 18
- Lazarus, A. (1980): *Innenbilder — Imagination in der Therapie und als Selbsthilfe.* Pfeiffer, München
- Lazarus, A. (1981): *The practice of multimodal therapy: Systematic, comprehensive, and effective psychotherapy.* McGraw-Hill, New York
- Lazarus, R. S., Averill, J. R., Opton, E. M. (1974): *The psychology of coping: issues of research and assessment.* In: Coelho, G. V., Hamburg, D. A., Adams, J. E. (Eds.): *Coping und adaptation.* Basic Books, New York, 249-315
- Lazarus, R. S., Folkman, S. (1984): *Stress, appraisal and coping.* Springer, New York
- Lazarus, R. S., Launier, R. (1978, dt. 1981): *Stressbezogene Transaktionen zwischen Person und Umwelt.* In: Nitsch, J. R. (editor): *Stress: Theorien, Untersuchungen, Maßnahmen.* Huber, Bern, 213-258
- Lee, E. (1988): *Cultural factors in working with Southeast-Asian refugee adolescents.* *Journal of Adolescence* 11, 167-179
- Leth, I. (1989): *Sexual abuse of children and adolescents: Results from a Scandinavian research concerning the extent and character of sexual abuse.* University of Copenhagen; Unpublished Manuscript. Copenhagen
- Levin, P. (1993) *Assessing posttraumatic stress disorder with the Rorschach technique.* In: Wilson, J.P., Raphael, B. (1993), 189-200

- Levine, H. B. (1990): *Adult analysis and childhood sexual abuse.* The Analytic Press, Hillsdale
- Lewis, D., Mallouh, C., Webb, V. (1989): *Child abuse, delinquency and criminality.* In: Cichetti, D., Carlson, V. (Eds.): *Child maltreatment: Theory and research on the causes and consequences of child abuse and neglect.* Cambridge University Press, Cambridge, 707-721
- Lewis, D. O., Moy, E., Jackson, L. D., Aaronson, R., Restifo, N., Serra, S., Simos, A. (1985): *Biopsychosocial characteristics of children who later murder: A prospective study.* *American Journal of Psychiatry* 142, 1161-1167
- Leymann, H. (1987): *Självmod till följd av förhållanden i arbetsmiljön.* In: *Arbete, människa, miljö*, 3, S. 155-160 (citat după Leymann 1993a)
- Leymann, H. (1990): *Presentation av LIPT-formuläret. Konstruktion, validering, utfall. Violett inom Praktikertjänst, Stockholm* (citat după Leymann, 1993a)
- Leymann, H. (1993a): *Mobbing. Psychoterror am Arbeitsplatz und wie man sich dagegen wehren kann.* Rowohlt, Reinbek
- Leymann, H. (1993). *Marketing für qualifizierende Maßnahmen zum Abbau von psychischem Terror am Arbeitsplatz.* In: Geißler, H., Schöler, W. (editori). *Betriebliche Bildung: Erfahrungen und Visionen*, Band 4., Lang, Frankfurt a.M., 291-297
- Leymann, H. (1994): *Kein anderer Ausweg.* In: Leymann, H., Niedl, K. (editori): *Mobbing, Psychoterror am Arbeitsplatz. Ein Ratgeber für Betroffene*, 7-89. ÖGB-Verlag, Wien
- Leymann, H., Niedl, K. (editori) (1994). *Mobbing, Psychoterror am Arbeitsplatz. Ein Ratgeber für Betroffene.* ÖGB-Verlag, Wien
- Lichtenberg, J. D. (1988): *Motivational-funktionale Systeme als psychische Strukturen. Eine Theorie.* *Forum Psychoanalyse* 1988 (7), 85-97
- Lichtenberg, J. D. (1991a): *Psychoanalyse und Säuglingsforschung.* Springer, Berlin
- Lieberman, M. A., Borman, L. D. and associates (1979): *Selfhelp-Groups for coping this crisis: Origins members processes and impact.* Jossey-Bass, San Francisco
- Lifton, R. J. (1988): *Understanding the traumatized self: Imagery, symbolization and transformation.* In: Wilson, J. P., Harel, Z., Kahana, B. (Eds.): *Human adaptation to extreme stress: From the holocaust to Vietnam.* Plenum Press, New York
- Lifton, R. J. (1993): *From Hiroshima to the nazi doctors: The evolution of psychoformative approaches to understanding traumatic stress syndromes.* In: Wilson, J. P., Raphael, B. (1993), 11-24
- Lindemann, E. (1944): *A symptomatology and management of acute grief.* *American Journal of Psychiatry* 101, 141-148
- Lindsay, P. H., Norman, D. A. (1981): *Einführung in die Psychologie: Informationsaufnahme und Verarbeitung beim Menschen.* Springer, Berlin
- Lindy, J. D. (1993): *Focal psychoanalytic psychotherapy of post-traumatic stress disorder.* In: Wilson, J. P., Raphael, B. (1993), 803-810
- Linehan, M. M. (1996): *Dialektisch-Behaviorale Therapie der Borderline-Persönlichkeitsstörung.* CIP-Medizin, München

- Lingens, E. (1971): Die Begutachtung arteriosklerotischer Herz-Kreislaufleiden. In: Herberg, H.-J. (Hrsg.): Spätschäden nach Extrembelastungen. Herford, Basel, 115-118
- Lloyd, G. G. (1993): Psychological problems and the intensive care unit. *British Medical Journal* 307, 458-459
- Loewenstein, R. J. (1991): Rational psychopharmacology in the treatment of multiple personality disorder. *Psych. Clinic of North America*, 14 (3), 721-740
- Loftus, E. F., Polensky, S., Fullilove, M. T. (1994): Memories of childhood sexual abuse: Remembering and repressing. *Psychology of Women Quarterly* 18, 67-84
- Lorenzer, A. (1970): Sprachzerstörung und Rekonstruktion: Vorarbeiten zu einer Metatheorie der Psychoanalyse. Suhrkamp, Frankfurt a. M.
- Lorke, B., Ehlert, M. (1985) Das Trauma der Vergewaltigung. Lucrare de diplomă la Institutul Psihanalitic al Universității din Frankfurt a. M.
- Luborsky, L. (1984) (Ed.): Principles of psychoanalytic therapy. Basic Books, New York
- Luborsky, L. (1984): An example of the core conflictual relationship theme method. It's scoring any research supports. In: Luborsky, L. (1984), 199-228
- Mahler, M., Pine, F., Bergman, A. (1975, dt. 1978): Die psychische Geburt des Menschen. Klett, Stuttgart
- Malan, D. H. (1976): Toward the validation of dynamic psychotherapy: A replication. Plenum Press, New York
- Malloy, P. F., Fairbank, J. A., Keane, T. M. (1983): Validation of a multimethod assessment of post-traumatic stress disorders in Vietnam veterans. *Journal of Consulting and Clinical Psychology* 51, 488-494
- Margraf, J., Schneider, S., Ehlers, A. (1994) Diagnostisches Interview bei psychischen Störungen: DIPS. 2. ediția a șaptea. Springer, Berlin
- Markowitsch, H. (1996): Neuropsychologie des menschlichen Gedächtnisses. *Spektrum der Wissenschaft* 9/1996, 52-61
- Marmar, C. R., Weiss, D. S., Metzler, T. (1997): The peritraumatic dissociative experience questionnaire. In: Wilson, J. P., Keane, T. M. (Eds.): Assessing psychological trauma on PTSD: A practitioners handbook. Guilford Press, New York, 412-428
- Marmar, C. R., Weiss, D. S., Schlenger, W. E., Fairbank, J. A., Jordan, K., Kulka, R. A., Hough, R. L. (1994): Peritraumatic dissociation and posttraumatic stress in male Vietnam theater veterans. *American Journal of Psychiatry* 151, 902-907
- Maslow, A. H. (1970): Motivation and personality. Harper & Row, New York
- Masson, J. (1984a): The assault on truth. Farrer, Straus & Giroux, New York
- Masson, J. (1984b): Was hat man dir, du armes Kind, getan? Sigmund Freuds Unterdrückung der Verführungstheorie. Rowohlt, Hamburg
- Matussek, P. (1971): Die Konzentrationslagerhaft und ihre Folgen. Berlin

- McCubbin, H., Figley, C. R. (1983): Bridging normative and catastrophic family stress. In: McCubbin, H., Figley, C. R. (Eds.): Stress and the family I: Coping with normative transitions. Brunner & Mazel, New York, 218-228
- McFarlane, A. C. (1994): Resilience, vulnerability and the course of post-traumatic reactions. In: Van der Kolk, B. A., McFarlane, A. C., Weisaeth, L. (1996): Traumatic stress, 155-181. Milford, New York
- McGorry, P. D., Channen, A., Mc Carthy, E., Van Riel, R., Mc Kenzie, D., Singh, B. S. (1991): Posttraumatic stress disorder following recent-onset psychosis: An unrecognized postpsychotic syndrome. *Journal of Nervous and Mental Disease* 179, 253-258
- McGraw, H., Weybrew, B. (1967): Pattern of response to stress. In: Appley, M. H., Trumbull, R. (Eds.): Psychological stress. Appletree Century Crofts, New York
- McIver, I., Wakefield, H., Underwager, R. (1989): Behaviour of abused and non-abused children in interviews with anatomically-correct dolls. *Issues in Child Abuse Accusations* 139-148
- Mead, G. H. (1968, ediția întâi 1934): Geist, Identität und Gesellschaft aus der Sicht des Sozialbehaviorismus. Suhrkamp, Frankfurt a. M.
- Meichenbaum, D. (1985): Stress inoculation training. Pergamon, New York
- Meierhofer, M., Keller, W. (1966): Frustration im frühen Kindesalter. Huber, Bern
- Melzack, R. A., Wall, P. D. (1983): The challenge of pain. Penguin, New York
- Mertens, W., Lang, H.-J., Lenz, G. (Hrsg.) (1991): Die Seele im Unternehmen. Springer, Berlin
- Merwin, M. R., Smilh-Kurtz, B. (1988): Healing of the whole person. In: Ochberg, F. M. (1988), 57-82
- Metcalfe, J., Jacobs, W. J. (1996): A „hot-system/cool-system“ view of memory under stress. *PTSD research Quarterly* 7, I-6
- Michel, M. (1955): Gesundheitsschäden durch Verfolgung und Gefangenschaft und ihre Spätfolgen. Roederberg, Frankfurt a. M.
- Miles, M. B., Huberman, A. M. (1994): Qualitative data analysis. Sage Publications, London
- Milgram, S. (1969, dt 1974): Das Milgram-Experiment — zur Gehorsamsbereitschaft gegenüber Autoritäten. Rowohlt, Keimbek
- Miller, A. (1981): Du sollst nicht merken. Suhrkamp, Frankfurt a.M.
- Minkowski, E. (1946): L'anesthésie affective. *Annales medico-psychologiques* 104, 80
- Mitchell, J. T. (1983): Emergency medical stress. *APCO Bulletin, Journal of Association of Public Safety Communications Officers*, 14-16
- Mitchell, J. T., Dyregrov, A. (1993): Traumatic stress in disaster workers and emergency personnel: Prevention and intervention. In: Wilson, J. P., Raphael, B. (1993), 905-914
- Mitchell, J. T., Bray, G. P. (1989): Emergency services stress: Guidelines for preserving the health and careers of emergency services personnel. Prentice Hall, Englewood Cliffs, N. J.
- Mitscherlich, A u. M. (1968): Die Unfähigkeit zu trauern. Grundlagen kollektiven Verhaltens. Piper, München

- Mitscherlich-Nielsen, M. (1993): Was können wir aus der Vergangenheit lernen? *Psyche* 8, 743-753
- Mollica, K. F., Caspi-Yavin, Y., Bollini, P., Truong, T. (1992): The Harvard trauma questionnaire: Validating a cross-cultural instrument for measuring torture, trauma and posttraumatic stress disorder in Indochinese refugees. *Journal of Nervous & Mental Disease* 180 (2), 111-116
- Müller-Braunschweig, H. (1990): Körperorientierte Psychotherapie. In: Psychosomatische Medizin/Thure von Uexküll, ediția a patra. Urban & Schwarzenberg, München
- Müller-Hohagen, J. (1988): Verleugnet, verdrängt, verschwiegen. Die seelischen Auswirkungen der Nazizeit, Kösel, München
- Myers, L. B., Brewin, C. R. (1994): Recall of early experience and the repressive coping style. *Journal of Abnormal Psychology* 103, 288-292
- Myers, L. B., Brewin, C. R. (1995): Repressive coping and the recall of emotional material. *Cognition and Emotion* 9, 637-642
- Nachreiner, T., Fischer, G. (1996): Manual zur Integration von Psycho-traumatologie und Rüstungskonversion. Manuscris, Catedra de psihologie clinică și psihoterapie, Universitatea din Köln
- Neisser, U. (1967): Kognitive Psychologie. Prenti Hal, Engelwood Cliff, NJ
- Neisser, U. (1976): Kognition and reality. Freeman, San Francisco
- Niederland, W. G. (1980): Folgen der Verfolgung: Das Überlebenden-Syndrom. Seelenmord. Suhrkamp, Frankfurt a. M.
- Niedl, K. (1994): Mobbing, Bullying am Arbeitsplatz. Eine empirische Analyse zum Phänomen sowie zu personalwirtschaftlich relevanten Effekten von systematischen Feindseligkeiten. Dissertation. Hampp, München & Mering.
- Noyes, R., Slymen, D.-J. (1979): The subjective response to life-threatening danger. *Omega Journal of death and dying* 1978-1979, Vol 9 (4), 313-321
- Nyberg, E., Frommberger, U. (nedatat): Clinician-Administered PTSD Scale (CAPS). Psychiatrische Universitätsklinik Freiburg im Br.
- Ochberg, F. M. (1984): A comprehensive mental health clinical service program for victims. *Clinical issues and therapeutic strategies. American Journal of Social Psychiatry* 4 (3), 12-23
- Ochberg, F. M. (1988): Post-traumatic therapy and victims of violence. Brunner & Mazel, New York
- Ochberg, F. M. (1989): Cruelty, culture and coping. *Journal of Traumatic Stress* 2 (4), 537-541
- Ochberg, F. M. (1993): Posttraumatic therapy. In: Wilson, J. P., Raphael, B. (1993). 773-784.
- Parker, H., Parker, S. (1986): Father-daughter sexual abuse: An emerging perspective. *Am. J. Orthopsychiat.* 56, 531-549
- Parson, E. R. (1988): Post-traumatic self disorders (TTsfd): Theoretical and practical considerations in psychotherapy of Vietnam war veterans. In: Wilson, J. P., Harel, Z., Kahana, B. (Eds.): Human adaptation to extreme stress from the holocaust to Vietnam. Plenum Press, New York, 245-279

- Pawlow, I. (1953): Zwanzigjährige Erfahrung mit dem objektiven Studium der höheren Nerventätigkeit. Sämtliche Werke. Berlin
- Pennebaker, J. W., Susman, J. R. (1988): Disclosure of traumas and psychosomatic processes. *Social Science Medicine* 25, 327-332
- Peterson, K., Prout, M., Schwarz, R. (1991): Post-traumatic stress disorder. New York
- Pfeifer, J. (1989): Literaturpsychologie 1945-1987. Königshausen u. Neumann, Würzburg
- Piaget, J. (1947, dt. 1947): Psychologie der Intelligenz. Rascher, Zürich
- Póltawska, W., Jakoubik, A., Sarnecki, J., Gatarski, J. (1970): Ergebnisse der Untersuchungen der in den nazistischen Konzentrationslagern geborenen oder in den Kinderjahren inhaftierten Personen. In: Internationales Auschwitz Komitee, Anthologie, Band II, Teil 3, Warszawa
- Post, R. M., Weiss, S. R. B., Smith, M. He Li, McCann, U. (1997): Psychology of posttraumatic stress disorder. Editors und Conference Organizer, *Annals of the New York Academy of Sciences*
- Prosch, A. (1995): Mobbing am Arbeitsplatz. Literaturanalyse mit Fallstudie. *Konstanzer Schriften zur Sozialwissenschaft*, Band 35. Hartung-Gorre, Konstanz
- Pross, C. (1988): Wiedergutmachung: Der Kleinkrieg gegen die Opfer. Athenäum, Frankfurt
- Pross, C. (1995): Die Verfolgung der Verfolgten. In: von Uexküll, T., Wesiak, W. (1988)
- Pynoos, R. S. (1990): PTSD in children and adolescents. In: Garfinkle, B. D., Carlson, G. A., Weller, E. B. (Eds.): *Psychiatric disorders in children and adolescents*. Saunders, New York, 48-63
- Pynoos, R. S., Nader, K. (1993): Issues in the treatment of posttraumatic stress in children and adolescents. In: Wilson, J. P., Raphael, B. (1993), 535-550
- Pynoos, R. S., Steinberg, A. M., Wraith, R. (1995): A developmental model of childhood traumatic stress. In: Cicchetti, D. C., Cohen, D. J. (Eds.): *Developmental psychopathology*. Wiley and Sons, New York, 72-95
- Quinton, D., Rutter, M., Liddle, C. (1984): Institutional rearing, parenting difficulties and marital support. *Psychological medicine* 14, 107-128
- Rademacher, L. (1991): Empirische Untersuchungen zu den Folgen von Deprivation. Medizinische Dissertation. Univ. Freiburg im Br.
- Raphael, B., Lundin, T., Weisaeth, L. (1989): A research method for the study of psychological and psychiatric aspects of disaster. *Acta Psychiatrica Scandinavia*, Suppl. No. 353, vol 88
- Raphael, B., Meldrum, L., McFarlane, A. (1995): Does debriefing alter psychological trauma work? *British Med. Journal* 310, 1479-1480
- Rauch, S., van der Kolk, B. A., Fiesler, R., Alpert, N., Orr, S., Savage, C., Jenike, M., Pitman, R. (1996): A symptom provocation study using positron emission tomography and script driven imagery. *Arch. Gen. Psychiatr* 53, 380-387



- Reddemann, L., Sachse, U. (1996): Imaginative Psychotherapieverfahren zur Behandlung in der Kindheit traumatisierter Patientinnen und Patienten. *Psychotherapeut* 41, 169-174
- Resch, M. (1994): Wenn Arbeit krank macht ... Ullstein, Frankfurt a. M.
- Riedesser, P. (1983): Psychosoziale Versorgung tumorkranker Kinder und ihrer Familien. *Med. Klin.* 17, 531-533
- Riedesser, P. (1988): Psychische Gefährdungen und Erkrankungen von Kindern ausländischer Arbeiter. Habilitationsschrift, Med. Fak. der Univ. Freiburg im Br.
- Riedesser, P., Verderber, A. (1996): Aufrüstung der Seelen. *Militärpsychologie und Militärpsychiatrie in Deutschland und Amerika*. Fischer, Frankfurt a. M.
- Riedesser, P., Wolff, G. (1985): Elterliches Schulerleben bei Erkrankungen ihrer Kinder. *Monatsschrift Kinderheilkunde* 133, 657-662
- Röhrle, B. (1992): Prävention. Psychologische Modelle, Theorien und Anwendungsgebiete. *Berichte aus dem Fachbereich Psychologie der Philipps-Universität Marburg*
- Rometsch, C. (1997) Ansätze und Probleme der Glaubwürdigkeitsdiagnostik bei sexuellem Mißbrauch in der Kindheit und in der Psychotherapie: lucrare de diplomă la catedra de psihologie clinică a Universității din Köln
- Ross, C. A. (1997 2nd ed.): Dissociative identity disorder: diagnosis, clinical features, and treatment of multiple personality
- Ross, C. A., Norton, G. R., Anderson, G. (1988): The Dissociative Experience Scale: A replication study. *Dissociation* 1, 21-22
- Roth, W. T. (1988): The role of medication in post-traumatic therapy. In: Ochberg, F. M. (1988), 39-56
- Rotter J.B. (1966): Generalized expectancies for internal versus external control of reinforcement. *Psychological Monographs* 80, 1-28
- Rudolf, G. (1991): Psychogene Störungen in der Neurologie. *Aktuelle Neurologie* 4, 17-32
- Rumelhart, D. E., Ortony, A. (1977): The representation of knowledge in memory. In: Anderson, R. C., Spiro, R. J., Montague, W. E. (Eds.): *Schooling and the acquisition of knowledge*. Erlbaum, Hillsdale, N. J.
- Russel, D. H. (1986): *The secret trauma: Incest in the lives of girls and women*. Basic Books, New York
- Rutter, M. (1970): Psychological development, predictions from infancy. *Journal of Child Psychology and Psychiatry* 11, 49-62
- Rutter, M. (1985): Resilience in the face of adversity. Protective factors and resistance of psychiatric disorders. *Brit J Psychiat* 147, 598-611
- Ryan, W. (1971): *Blaming the victim*. Pantheon, New York
- Ryle, A. (1995) (Ed.): *Cognitive analytic therapy. Developments in theory and practice*. Wiley, Chichester
- Sartre, J. P. (1965): *Die Wörter*. Rowohlt, Hamburg
- Saunders, E. A. (1991): Rorschach indicators of chronic childhood sexual abuse in female borderline inpatients. *Bulletin of the Menninger Clinic* 55 (1), 48-71
- Saunders, B. E., Arata, C. M., Kilpatrick, D. G. (1990): Development of a crime-related posttraumatic stress disorder scale for women wi-

- thin the Symptom-Checklist-90-Revised. *Journal of Traumatic Stress* 3, 439-448
- Saylor, C. F. (1993): *Children and Disasters*. Plenum Press, New York, London
- Schacht, L. (1996) Die früheste Kindheitsentwicklung und ihre Störungen aus der Sicht Winnicotts. In: Uexküll (1996), 206-221
- Schacter, D. L. (1992): Understanding implicit memory: A cognitive neuroscience approach. *American Psychologist* 47, 559-569
- Schafer, R. (1997): Die zeitgenössischen Kleinianer in London. *Psyche* 51 (4), 338-357
- Scharrelmann, D. (1997): Psychotherapeutischer Mißerfolg. *Lucrare de diplomă în psihologie la Catedra de psihologie clinică și psihoterapie a Universității din Köln*
- Schenck, E. G. (1971): Voralterung, vorzeitige Zurruheetzung, vorzeitige Sterblichkeit. In: Herberg, H.-J. (editor) *Spätschäden nach Extrembelastungen*. Herford, Basel, 64-89
- Schepker, R. (1997): Posttraumatische Belastungsstörung im Kindesalter — Diagnose, Verlaufsprädiktoren und therapeutische Strategien. *Zeitschrift für Kinder — und Jugendpsychiatrie* 25, 46-56
- Schetky, D. H. (1990): A review of the literature on the long-term-effects of childhood sexual abuse. In: Kluff, R. P. (Eds.): *Incest related syndromes of adult psychopathology*. American Psychiatric Press, Washington D. C., 35-55
- Schettler, G. (1961): *Arteriosklerose*. Schattauer, Stuttgart
- Schlump-Urquhart, S. R. (1990): Families experiencing a traumatic accident: Implications and nursing management. *AACN Clinical Issues in Critical Care Nursing* 1 (3), 522-534
- Schmieding, Ch. (1993) *Behandlung von Überlebenden der Folter*. Medizinische Dissertation am Lehrstuhl Psychosomatik und Psychotherapie der Universität Freiburg Br.
- Schnitt, J. M. (1993): Traumatic stress studies: What's in a name? *Journal of Traumatic Stress* 6 (3), 405-408
- Schott, E. (1991): *Psychologie der Situation*. Humanwissenschaftliche Verlegliche. Asanger, Heidelberg
- Schreyögg, A. (1992): *Supervision — Ein integratives Modell*. Junfermann, Paderborn
- Schüffel, W. (1993): The mining disaster of Borken, the implementation of a 3-year support programme and the help through EuroActDIS. *Journal of the Royal Society of Medicine* 86, 625-627
- Schuhmacher, W. (1984): Über Coping-Verhalten bei schwerer NS-Verfolgung (Überleben im Vernichtungslager). *Jahrbuch der Psychoanalyse, Beiheft* 8, Frommann-Holzboog, Stuttgart, 121-144
- Schwarzwald, J., Solomon, Z., Weisenberg, M., Mikulincer, M. (1987): Validation of Impact of Event Scale for psychological sequelae of combat. *Journal of Consulting and Clinical Psychology* 55, 251-256
- Scrignar, C. B. (1988): *Post-traumatic stress disorder — diagnosis, treatment and legal issues*. Bruno Press, New Orleans (1. Aufl. 1984)

- Sedney, M. A., Brooks, B. (1984): Factors associated with a history of childhood sexual experience in a nonclinical female population. *Journal of American Acad. Children Psychiatry* 23, 215-218
- Seligman, M. E. D. (1975): *Learned Helplessness: On depression development and death*. Freeman, San Francisco. Dt. (1995): *Erlernte Hilflosigkeit*. Psychologie Verlags Union, Weinheim
- Sellier, F. (1996): *Mobbing — Psychoterror am Arbeitsplatz. Phänomen, Folgen und Analyse des Traumaverlaufs*. Lucrare de diplomă, Universitatea din Köln
- Selye, H. (1936): A syndrome produced by noxious agents. *Nature* 148, 84ff.
- Selye, H. (1946): The general adaptation syndrome and the diseases of adaptation. *Journal Clin. Endocr.* 6, 117-196
- Selye, H. (1956): *The Stress of Life*. McGraw-Hill, New York
- Selye, H. (1971): The evolution of the stress concept — stress and cardiovascular disease. In: Levi, L. (Ed.): *Society, stress and disease*. Medical Publications, Oxford
- Selye, H. (1974): Stress without distress. *World Health Magazine*
- Shalev, A. J. (1996): Stress versus traumatic stress: From acute homeostatic reaction to chronic psychopathology. In: van der Kolk, B. A., McFarlane, A. C., Weisaeth, L. (Eds.): *Traumatic stress. The effects of overwhelming experience on mind, body and society*. Guilford Press, New York, London, 77-101
- Shalev, A. J., Peri, T., Caneti, L., Schreiber, S. (1996): Predictors of PTSD in unjured trauma survivors. *American Journal of Psychiatry* 53, 219-224
- Shapiro, F. (1965): *Neurotic stiles*. Basic Books, New York
- Shapiro, F. (1995): *Eye movement desensitization and reprocessing: Basic principles, protocols, and procedures*. Guilford Press, New York
- Shatan, C. F. (1981): Through the membrane of reality: „Impact grief“ and perceptual dissonance in Vietnam combat veterans. *Psychiatric Opinion* 11, 6-15
- Shay, J. (1991): Learning about combat stress from Homer's Ilias. *Journal of Traumatic Stress* 4 (4), 561-579
- Shengold, L. L. (1979): Child abuse and deprivation: Soul murder. *Journal of the American Psychoanalytic Association* 27, 533-557
- Shevrin, H. (1992): The Freudian unconscious and the cognitive unconscious: Identical or fraternal twins. In: Barron, J. W., Eagle, M. N., Wolitzky, D. L. (Eds.): *Interface of psychoanalysis and psychology*. American Psychological Association, Washington D. C.
- Sichrovsky, P. (1987): *Schuldig geboren. Kinder aus Nazifamilien*. Kiepenheuer & Witsch, Köln
- Sieben, S. (1997) *Der Krankenhauspsychiater im Spannungsfeld zwischen medizinischer und ökonomischer Verantwortung*. In: Hildemann, K., Potthoff, P.: *Psychotherapie — quo vadis?* Hogrefe, Göttingen, 66-72
- Singer, J. L., Salovey, P. (1991): Organized knowledge. Structures and personality. In: Horowitz, M. J. (1991), 33-79
- Skodol, A. E., Shrout, P. E. (1989): Use of DSM-III Axis IV in clinical practice: Rating etologically significant stressors. *American Journal of Psychiatry* 146 (1), 61-66

- Snow, B. R., Stellman, J. M., Stellman, S. D., Sommer, J. F. (1988): Post-traumatic stress disorder among American legionnaires in relation to combat experience in Vietnam: Associated and contributing factors. *Environmental Research* 47, 175-192
- Somnier, F. E., Kenefke, L. K. (1986): Psychotherapy for victims of torture. *British Journal of Psychiatry* 149, 323-329
- Spielberger, C. D., Gorsuch, R. L., Lushene, R. E. (1970): *Manual of the State-Trait Anxiety Inventory* Consulting Psychologist Press, Palo Alto
- Spitz R. A. (1965, dt. 1967): *Vom Säugling zum Kleinkind*. Klett, Stuttgart
- Spitzer, R. L., Williams, J. B. W., Gibbon, M. (1987): *Structured clinical interview for DSM-III, Version NP-V*. New York State Psychiatric Institute, Biometrics Research Department, New York
- Starr, R. H., Mc Lean, D. J., Keating, D. P. (1991): Life-span development outcomes of child maltreatment. In: Starr, R. H., Wolfe, D. A. (Eds.): *The effects of child abuse and neglect: Issues and research*. Guilford Press, London, New York, 1-12
- Steller, M. (1992): Psychology and law: International perspectives. In: Lohsel, F., Bender, D., Bleisner, T. (Eds.): *Child witness in sexual abuse cases: Psychological implications of legal procedures*. Walter de Gruyter, Berlin
- Stern, D. N. (1985): *The interpersonal world of the human infant*. Basic Books, New York
- Stern, M. M. (1970): Therapeutic playback, self-objectification and the analytic process. *Journal of the American Psychoanalytic Association* 18, 562-598
- Stern, M. M. (1988): Repetition and trauma. Toward a teleonomic theory of psychoanalysis. *The Analytic Press*, Hillsdale NJ
- Stier, E. (1926): *Über die sogenannten Unfallneurosen*. Leipzig
- Stinzen, C. H., Palmer, S. E. (1991): Parallel distributed processing models of person schemas and psychopathologies. In: Horowitz, M. J. (1991), 339-376
- Stoller, R. J. (1975): *Perversion: the erotic form of hatred*. Karnac, London
- Strauss, H. (1957): Besonderheiten der nichtpsychotischen Störungen bei Opfern der nationalsozialistischen Verfolgung und ihre Bedeutung bei der Begutachtung. *Nervenarzt* 28, 344
- Summit, R. C. (1983): The child sexual abuse accomodation syndrome. *Child Abuse and Neglect* 7, 177-193
- Sutherland, Scherl (1970): Patterns of response among victims of rape. In: *American Journal of Orthopsychiatry* 40, 503-511
- Targowla, R. (1950): Les données de la narcose intraveineuse liminaire dans les états „neuropathiques“; le syndrome d'hypermnésie emotionelle tardif. *Annales des Médecine* 51, 223
- Terr, L. C. (1995): Childhood traumas: An outline and an overview. In: Everly, G. S., Lating, J. M. (1995), 301-319
- Thomas, K. (1969): *Analyse der Arbeit. Möglichkeiten einer interdisziplinären Erforschung industrialisierter Arbeitsvollzüge*. In: Plesner, H., Bahrtdt, H. P. (editori): *Göttinger Abhandlungen zur Soziologie und ihrer Grenzgebiete*. Vol. 16, Enke, Stuttgart

- Thygesen, P., Kieler, J. (1952, prima ediție daneză 1949) *The musulman*. In: *Famine disease in German concentration camps*. Copenhagen
- Touraine, A. (1972): *Die postindustrielle Gesellschaft*. Suhrkamp, Frankfurt a. M.
- Tress, W. (1986): *Das Rätsel der seelischen Gesundheit. Traumatische Kindheit und früher Schutz gegen psychogene Störungen. Eine retrospektive epidemiologische Studie an Risikokindern*. Vandenhoeck & Ruprecht, Göttingen
- Uexküll von, T., Wesiack, W. (1988): *Theorie der Humanmedizin*. Urban & Schwarzenberg, München, Wien, Baltimore
- Uexküll von, T. (1996): *Psychosomatische Medizin*. Adler, R. H., Herrmann, J. M., Köhle, K., Schonecke, O. W., v. Uexküll, T., Wesiack, W. (editori), ediția a cincea, Urban & Schwarzenberg, München
- Ulich, M. (1988): *Risiko- und Schutzfaktoren in der Entwicklung von Kindern und Jugendlichen*. Z. Entwpsychol. Pädagog. Psychol. 20, 146-166
- Undeutsch, U. (1967): *Beurteilung zur Glaubhaftigkeit von Aussagen*. In: Undeutsch, U. (editor): *Handbuch der Psychologie*, Bd. II. Hogrefe, Göttingen
- van der Kolk, B. A. (1983): *Psychopharmacological issues in post-traumatic stress disorder*. *Hospital and Community Psychiatry* 34, 683-691
- van der Kolk, B. A. (1987a) (Ed.): *Psychological trauma*. American Psychiatric Press, Washington D.C.
- van der Kolk, B. A. (1987b): *The Separation cry and the trauma response*. In: van der Kolk, B. A. (1987), 31-62
- van der Kolk, B. A. (1988): *The biological response to psychic trauma*. In Ochberg, F. M. (1988), 25-38
- van der Kolk, B. A., Brown, B., van der Hart, O. (1989): *Pierre Janet's treatment of post-traumatic stress*. *Journal of Traumatic Stress* 2 (4), 365-378
- van der Kolk, B. A., Burbridge, J. A., Suzuki, I. (1997): *The psychobiology of traumatic memory. Clinical implications of neuroimaging studies*. In: *Annals New York Academy of Science* 821, 99-113
- van der Kolk, B. A., Fister, R. (1994): *Childhood abuse and neglect and loss of self-regulation*. *Bulletin of the Menninger Clinic* 58, 145-168
- van der Kolk, B. A., Greenberg, H., Boyd, H., Krystal, J. (1985): *Inescapable shock, neurotransmitter and addiction to trauma: Towards a psychobiology of post-traumatic stress*. *Biological Psychiatry* 20, 314-325
- van der Kolk, B. A., Greenberg, M. S. (1987): *The psychobiology of the trauma response: Hyperarousal, constriction, and addiction to traumatic reexposure*. In: van der Kolk, B. A. (1987), 63-88
- van der Kolk, B. A., Kadish, W. (1987): *Amnesia, dissociation, and the return of the repressed*. In: van der Kolk, B. A. (1987)
- van der Veer, G. (1992): *Counseling und therapy with refugees: Psychological problems with victims of war, torture and repression*. Wiley, New York
- Vesti, P., Somnier, F., Kastrup, M. (1992): *Psychotherapeutic Guidelines*. Manuscris, Rehabilitation and Research Centre for Torture Victims, Copenhagen
- Vietighoff-Scheel, A. v. (1991): *Aufzeichnungen eines seelischen Nacktlitzers: Psychosoma-Analysen und Trauma-Analoge Verstehensmodelle*. Suhrkamp, Frankfurt a. M.
- Volbert, R. (1995): *Glaubwürdigkeitsbegutachtung bei Verdacht auf sexuellen Mißbrauch von Kindern*. *Zschr. f. Kinder- und Jugendpsychiatrie* 24, 158-163
- Vrana, S., Lauterbach, D. (1994): *Prevalence of traumatic events and post-traumatic-psychological symptoms in a nonclinical sample of college students*. *Journal of Traumatic Stress* 7 (72), 289-300
- Wakefield, J. C. (1992): *Freud and cognitive psychology: The conceptual interface*. In: Barron, J. W., Eagle, M. N., Wolitzky, D. L. (Eds.): *Interface of Psychoanalysis and psychology*. American Psychological Association, Washington D. C., 77-98
- Waldenfels, B. (1980): *Der Spielraum des Verhaltens*. Suhrkamp, Frankfurt a. M.
- Watkins, B., Bentovim, A. (1992): *The sexual abuse of male children and adolescents: A review of current research*. *Journal of Child Psychol. and Psychiatr.* 33, 197-248
- Watson, C. G. (1990): *Psychometric posttraumatic stress disorder measurement techniques: A review*. *Psychol. Assesm.* 2, 460-469
- Watson, C. G., Juba, M. P., Munifold, V., Kucala, T., Anderson, P. E. D. (1991): *The PTSD Interview: Rationale, description, reliability and concurrent validity of a DSM III based technique*. *J. Clin. Psychol.* 47, 179-188
- Watzlawick, P., Beavin, J. H., Jackson, D. D. (1967): *Pragmatics of human communication*. New York. Dt. (1969): *Menschliche Kommunikation: Formen, Störungen, Paradoxien*. Huber, Bern
- Wehnert-Franke, N., Richter-Appelt, H., Gaenslen-Jordan, C. (1992): *Wie präventiv sind Präventionsprogramme zum sexuellen Mißbrauch von Kindern? Kritische Überlegungen zu schulischen Präventionsmodellen in den USA*. *Zschr. f. Sexualforschung* 5, 41-55
- Weiner, H. (1984): *The concept of „stress“ in the light of studies on disasters, unemployment and loss. A critical analysis*. *Ann. Meeting of the Am. College of Psychiatrists*, San Diego
- Weisaeth, L. (1989): *The stressors and the posttraumatic stress syndrome after an industrial disaster*. *Acta Psychiatrica Scandinavica* 80 (355), 25-37
- Weiss, D. S., Marmar, C. R. (1997): *The Impact of Event Scale — revised*. In: Wilson, J. P., Keane, T. M. (Eds): *Assessing psychological trauma und PTSD. A practitioners handbook*. Guilford Press, New York
- Weiss, D., Marmar, Ch., Metzler, Th., Ronfeldt, H. (1995): *Predicting symptomatic distress in emergency services personnel*. *Journal of Consulting and Clinical Psychology*, vol 63, No3, 361-368
- Weiss, J. (1986): *Unconscious pathogenic believes*. In: Weiss, J., Sampson, H. (Eds.): *The psychoanalytic process*. Guilford Press, New York, 68-83

- Welldom, E. V. (1988): *Mother, madonna and whore*. Free Association Books, London
- Wenzlaff, U. (1958): Die psychoreaktiven Störungen nach entschädigungspflichtigen Ereignissen. Die sogenannten Unfallneurosen. Springer, Berlin
- Wenzlaff, U. (1963): Erlebnishintergrund und Dynamik seelischer Verfolgungsschäden. In: Herberg, H.-J. (1967), 107
- Werner, E. E., Smith, R. S. (1977): *Kauai's children come of age*. University Press of Hawaii, Honolulu
- Westernhagen, v., D. (1987): Die Kinder der Täter. Das Dritte Reich und die Generation danach. Kösel, München
- Wicker, H. R. (1993): Die Sprache extremer Gewalt — Studie zur Situation von gefolterten Flüchtlingen in der Schweiz und zur Therapie von Folterfolgen. Institut für Ethnologie der Universität Bern, Schweiz, Arbeitsblätter Nr. 6
- Wilden, A. (1972): *System anrl structure*. Essays in communication and exchange. Tavistock Publications, London
- Williams, T. (1993): Trauma in the workplace. In: Wilson, J. P., Raphael. B. (1993), 925-934
- Wilson, J. P. (1989): Trauma, transformation and healing. An integrative approach to theory, research and post-traumatic therapy. Brunner and Mazel, New York
- Wilson J. P., Lindy, J. D. (1994) (Eds): *Countertransference in the treatment of PTSD*. Guilford Press, New York
- Wilson, J. P., Raphael. B. (1993) (Eds): *International handbook of traumatic stress syndromes*. Plenum Press, New York
- Winnicott, D. W. (1954 dt. 1976): Die depressive Position in der normalen emotionalen Entwicklung. In: Winnicott, D. W.: *Von der Kinderheilkunde zur Psychoanalyse*, 270-192. Kindler, München (1960)
- Winnicott, D. W. (1967): Delinquency as a sign of hope. *The Prison Service Journal* 7
- Wittchen, H. U., Lachner, G., Perkonigg, A., Schuster, P., Pfister, H., Beloch, E., Holly, A. (1996): *Münchener Composite International Diagnostic Interview (M-CIDI)*. Swets & Zeitlinger, Frankfurt a. M.
- Wolf, M. (1993): Traumatisierung als persönliches und soziales Erbe und Schicksal. Beiträge zur analytischen Kinder- und Jugendlichenpsychotherapie 79, 17-40
- Wolfe, V., Gentile, C., Michienzi, T., Sas, L. (1991): The children's impact of traumatic event's scale. A measure of post-sexual abuse PTSD symptoms. *Behavioural Assessment* 13 (4), 359-383
- Wolpe, J. (1991): *The practice of behavior therapy* (4th edition). Pergamon Press, New York
- Young, M. A. (1988): Support services for victims. In: Ochberg, F. M. (1988), 330-352
- Yüksel, S. (1994): Is post-traumatic cognitive-behavioural therapy effective for torture survivors? lucrare nepublicată, University of Istanbul
- Zuschlag, B. (1994): *Mobbing. Schikane am Arbeitsplatz*. Hogrefe, Göttingen.

## Indice

- A**
- abordare de cercetare ecologic-dialectică 59, 61
- abordare de cercetare orientată spre caz 153, 154, 155
- abordare nomotetică 40, 97, 152, 153, 155, 156
- abstinență 182, 187, 188
- abuz 9, 33, 37, 45, 46, 95, 146, 205, 210, 261, 266, 270, 325
- de alcool 51, 236, 268
- incestuos 123, 134, 139, 181, 204, 248, 252, 254, 261, 264, 268
- intrafamiliar 111, 144, 207, 212, 213, 249, 250, 255, 256, 259, 260, 261, 262, 267
- masculin/feminin 264
- sexual asupra copiilor (cu handicaturi psihice sau somatice) 9, 29, 34, 40, 46, 60, 133, 135, 149, 153, 168, 175, 180, 203, 211, 220, 242, 244, 247, 252, 254, 257, 259, 260, 261
- sexual în psihoterapie 15, 40, 150, 154, 169, 170, 204, 225, 263
- abuz emoțional al copilului 254
- abuz sexual infantil, tipologia făptașilor 262
- acomodare 73, 107, 108, 143, 202, 284
- activități de muncă și de timp liber 199, 200
- acuzarea părinților 181
- agitație adrenalinică 31
- agorafobie 250, 267, 269, 271
- agresivitate 98, 99, 164, 179, 236, 244, 254, 265, 322, 324
- ajutor farmacologic 284
- alcool 47, 51, 98, 141, 148, 189, 190, 216, 236, 259, 266, 268, 272, 288
- alianță terapeutică 188, 193, 202, 204, 205, 216, 237, 239, 274
- amintire 32, 42, 44, 52, 54, 55, 67, 88, 93, 111, 143, 144, 145, 197, 209, 215, 246, 256, 269, 270, 306, 307
- amnezie 32, 45, 46, 48, 143, 256, 257, 265
- analiză a obiectului 213
- analiză de configurație 99, 104, 144, 209
- analiza situațională 63, 70, 130
- obiectivă/subiectivă 65, 66, 283
- angoasă 37, 49, 53, 99, 105, 106, 109, 124, 134, 141, 169, 235, 239, 245, 250, 259, 260, 267, 277, 281
- angoasă (teamă) și excitație 124, 216
- anorexie 97, 271
- anorgasmie 288
- apărare psihotraumatologică 178, 179, 254
- asimilare 73, 90, 107, 108, 110, 111, 143, 145, 202, 278
- aspect multigenerațional 98, 161, 166, 219, 220, 261, 278
- atacurile de panică generalizată 166, 235, 238, 250, 268, 269, 324
- atribuirea de semnificații 72, 73, 82, 111, 127, 154, 317
- autoajutorare 191, 221, 237, 280, 292, 308, 310, 315, 326, 327
- autocorectare, vezi și acomodare 107, 216
- automedicație 51, 236, 259
- autovătămare 56, 147, 148, 244, 259, 271

- B**  
 behaviorism 18, 20, 21, 27, 39  
 biologie a subiectului 71  
 Bonn International Center of Conversion 11, 219
- C**  
 catastrofă 15, 28, 29, 46, 59, 76, 83, 112, 117, 123, 140, 149, 183, 225, 248, 249, 250, 252, 256  
 câmp de prezentare traumacom-pensatorie 270  
 centrul vorbirii 87, 257  
 cercul funcției 74, 76  
 -, cercul funcției simbiotice 76  
 cercul situației 73, 74, 76, 79, 81  
 cercuri de calitate a vieții 328  
 Chiprevolution 310  
 ciclul violenței 146, 149, 150, 219, 220  
 cinism medical 320  
 climat de lucru 327  
 climat educațional autoritar-inter-dictiv 280  
 clivaj al obiectului 227, 275  
 coaching 328  
 cogniție 58, 99, 103, 124, 144  
 -, preconștientă, inconștientă 69  
 comportament parasuicidar 66, 146  
 compulsiunea la repetiție 27, 90, 112, 201, 227, 231  
 comunicarea diagnosticului (și pro-gnosticului) 15, 316  
 conceptul de schemă 73  
 concretizare 230, 265, 266, 276  
 -, a ceea ce pare de neconceput 152, 230  
 conflict actual 55  
 -, modelul plur(multi)inivelar 25, 83, 84, 155  
 consecințele torturii 46  
 -, fizice 233  
 -, pe termen lung 46  
 -, pe termen scurt 234, 235  
 consiliere organizațională 305  
 constanța obiectului 74  
 constanța relației 74  
 construcția individuală a realității 73, 139, 154, 155, 156  
 conștiință 32, 33  
 contopirea subiect-obiect 286  
 contract psihologic de muncă 323  
 contratransfer 184, 185, 186, 188, 192, 194, 202, 226, 239, 274  
 convorbiri familiale 199  
 coping 31, 39, 76, 135, 146, 149, 192, 196  
 -, de exprimare a sentimentelor 135  
 -, expresiv 135, 183  
 -, flexibil 135, 136, 145  
 -, instrumental 135  
 -, strategii de 216, 237, 243  
 cortizol 134, 142  
 criterii de credibilitate 257, 265  
 criteriile de validare 171  
 Critical Incident Stress Debriefing (CISD) 11, 184  
 cruțarea părinților 180, 182, 255  
 cuantificare a posteriori 154  
 cuantificare a priori 154  
 culpabilitatea supraviețuitorului 228  
 culpabilizarea victimei 127, 177, 178, 179, 188, 285, 286, 323, 324, 326  
 curriculum secret 278
- D**  
 decenterare 182, 319  
 deconstrucție diferențioare 290  
 -, relativizantă 290  
 demersul multimetodic 153  
 dependența de alcool 51, 148  
 dependența de traumă (addiction to the trauma) 135  
 depersonalizare 46, 48, 77, 78, 79, 88, 140, 146, 184, 211, 235, 244, 319  
 deplasare 16, 181, 267, 269, 282, 286, 290  
 depresie 9, 33, 37, 44, 49, 50, 53, 79, 82, 126, 130, 134, 140, 141, 156, 157, 159, 161, 166, 169, 170, 184, 199, 228, 235, 244, 249, 259, 265, 270, 306, 309, 311, 312, 313, 324

- deprivare 29, 40, 127, 148, 156, 157, 161, 166, 278  
 -, deprivare infantilă 38, 134  
 -, profilaxia 167  
 -, senzorială 234  
 -, teoria 164  
 -, traumă de 33, 37, 272, 320  
 derealizare 46, 48, 77, 79, 88, 140, 146, 235, 285, 319  
 desensibilizarea sistematică 198, 200, 214, 234  
 desimbolizare 279  
 deziluzionare traumatică a sinelui 112  
 dezvoltare cognitivă 20, 74, 75, 95, 159, 243, 249, 282, 284  
 dezvoltare disocială 161  
 diagnostic psihotraumatologic 92  
 dialectică 9, 35, 39, 58, 63, 69, 71, 74, 75, 82, 206, 215, 227, 259, 277  
 diferență minimală, optimală 193, 203, 204, 209, 273, 274, 277  
 dilatare (sau concentrare) a timpu-lui 318  
 dinamica familiilor 264  
 dinamica neputinței 259, 274  
 dinamica situației 261  
 dinamica stigmatizării 274, 276  
 dinamica trădării 259, 270, 271, 274  
 disociere 32, 33, 37, 53, 108, 110, 111, 140, 142, 143, 174, 189, 209, 244, 255, 303, 319  
 -, a identității 109  
 -, peritraumatică 79, 88, 141, 255, 271, 294  
 -, verticală și orizontală 109, 113  
 disociere de corp și de centrul trăi-rii 319  
 disonanță cognitivă 177, 287  
 dispoziția depresivă 9, 49, 50, 101, 164, 210, 250, 323  
 distress 169, 241  
 Documentare pentru terapie Köln 11  
 doubling 189, 227  
 droguri 49, 90, 141, 144, 148, 189, 190, 216, 234, 259, 266

- E**  
 ecologic 9, 39, 58, 59, 60, 61, 62, 82  
 -, nișă ecologică 73  
 -, teoria 9  
 educația sexuală liberală 279, 286  
 efectul înșelător al retrospectivei 177, 178  
 urgență 24, 25  
 endorfine 135  
 epidemiologie 17, 38, 159, 253, 279, 322  
 Eul corporal 316, 319  
 eustres 38  
 excitație 35, 37, 38, 43, 44, 51, 83, 86, 92, 112, 124, 135, 138, 141, 171, 183, 200, 209, 212, 217, 256, 257, 295, 318  
 Eye Movement Desensitization and Reprocessing (EMDR) 11, 87, 88, 214, 305
- F**  
 factori corectivi 114, 145  
 factori de risc în dezvoltarea copi-lului 132, 133  
 factori de tarare 134  
 factori protectori 131, 132, 134, 243, 246, 248, 299  
 fantezme (fantezii) de intervenție 248, 249, 251  
 fază de acțiune 140, 141, 178, 183, 184, 306, 317, 318  
 fază de expunere 81, 112  
 fază de șoc 140, 285, 306, 317  
 faza de relaxare 139  
 fazele de dezvoltare paralele cu con-flictu 266  
 fenomenologie 35, 39, 44, 58, 61, 62, 71, 72, 76, 110  
 filmul vieții 40, 52, 54, 55, 67, 68  
 formațiuni de compromis 96, 148, 249  
 frozen states 44, 90, 93, 113  
 fugă 76, 78, 81, 88, 145, 237, 259, 264  
 furt 161, 276



**G**

gândirea magică 180, 199, 235, 244, 248, 283, 285, 286  
 go-order (interdicție de domiciliu) împotriva tatălui 272  
 grupuri de ajutorare 191  
 -, diadice 191  
 -, supravegheate 314, 326

**H**

hipervigilență 42, 48, 141, 314  
 hipocamp 86, 256, 257  
 holding environment 319  
 homosexualitate 23, 266  
 hrănire 125, 126, 129

**I**

identificare cu agresorul 212, 229, 259  
 identificarea cu făptașul 146, 178, 180, 231, 254, 255, 291  
 identificarea cu victima 180  
 identitate 107, 111, 114, 181  
 -, a Eului 196  
 -, masculină și feminină 290  
 -, perceptivă 107  
 -, personală 110, 209, 226, 273  
 -, pre- și post-traumatică 189, 252  
 -, simbolică 107  
 -, socială 226, 231, 237  
 idiografic, vezi și individual nomotetic 97, 98, 152, 153, 155, 156  
 iminența morții (death imagery) 69, 124, 268  
 Impact of Event Scale 11, 54, 171, 292, 295, 303  
 incest latent 264  
 inconștient 55  
 încredere originară 123  
 individualuație 74, 166, 254  
 infarct miocardic 316, 318  
 informație traumatică 84, 143, 257  
 inhibiții sexuale 266  
 integrarea traumei 202, 215  
 interferență maximală 68, 111

intimitate negativă 124, 216, 285, 290, 291  
 intrapsihism 34, 61, 139, 148, 242  
 -, factorii intrapsihici 34  
 -, mecanisme intrapsihice 60, 229  
 -, raporturi intrapsihice 35  
 Inventarul Köln pentru traumă 11, 175, 247, 280  
 irrational beliefs 96

**Î**

împărțirea de semnificații 72  
 învățare (memorie) dependentă de stare 144

**J**

joc 9, 19, 39, 41, 47, 59, 64, 76, 97, 99, 106, 113, 161, 174, 196, 220, 253, 265, 279, 284  
 -, posttraumatic 251, 284  
 -, spațiu de joc 27, 139, 154, 224  
 -, traumatic 245, 251

**L**

legități individuale 40, 155  
 lună 42, 45, 204, 294

**M**

maladii psihosomatice 44, 324  
 maltratare 29, 46, 47, 71, 128, 132, 144, 146, 150, 210, 212, 220, 228, 242, 244, 246, 252, 254, 256, 258, 264, 302  
 măturile copiilor 263, 265  
 mânie 30, 31, 37, 42, 46, 50, 54, 89, 104  
 -, nebunească 30, 31  
 mecanism de autoapărare 78, 287  
 mecanisme de apărare 19, 76, 106, 136, 143, 146, 183, 229, 242, 255, 271  
 membrana traumei 83, 85, 193, 238  
 memorie de lucru 91  
 meta-comunicare 64  
 metapsihologie 110, 193

**P**

pactul tăcerii 230, 231  
 parentificare 260  
 păpuși flexibile 220  
 părți preventive a schemei traumacompensatorii 212  
 PDEQ Peritraumatic Dissociative Experiences Questionnaire 11, 77, 78, 142, 294, 303  
 permanența obiectului 74  
 personalitate antisocială 50, 51  
 personalitate histrionică 136, 197  
 personalitate isterică 136, 197  
 personalitate multiplă 47, 105, 110, 211  
 personalitate pretraumatică 137  
 perspectivă follow-back 33, 168, 170  
 perversiunea comportamentului de relație 264  
 pierderea obiectului 312  
 Posttraumatic Stress Disorder (PTSD) 11, 28, 41, 42, 43, 44, 46, 49, 50, 51, 54, 171, 184, 285  
 Posttraumatic Symptom Scale PTSS 11, 292, 294, 296, 300, 301, 303, 304  
 poziția prezentativă de victimă 181  
 pretraumatic 50, 54, 135, 170, 189, 194, 196, 197, 239, 240, 241, 252, 284, 289  
 prevalența traumatizării 170  
 prevenție 95, 136, 150, 190, 219, 243, 274, 279, 291, 305, 314, 317  
 -, primară/secundară/terțiară 219, 220, 272, 280, 289  
 principiul convergenței 157  
 principiul realității 76  
 -, comunicative 76, 79, 112, 324  
 -, pragmatice 76, 79, 112  
 -, psihice 76  
 privare 161  
 procedee universale terapeutice 177  
 procedeu (tehnică, procedură) imaginativ(ă) 184, 215  
 proces traumatic 42, 60, 61, 62, 85, 94, 95, 96, 98, 99, 101, 104, 108, 109, 110, 113, 140, 143, 151, 216, 225, 245, 270, 289, 313, 317

metaschemă 75, 195  
 migrare 236, 237  
 mișcarea False Memory 256  
 moarte 29, 38, 41, 48, 49, 52, 54, 55, 67, 69, 82, 83, 98, 123, 167, 228, 234, 248, 264, 283, 290, 317, 318, 319, 320  
 -, angoasa de 124, 304  
 -, pulsiunea de 227  
 -, risc (pericol) de 69, 246, 294  
 mobbing 321, 322, 323, 325, 327, 328  
 modelul desfășurării traumatizării psihice 35, 61, 65, 96, 117, 145, 244, 248  
 modelul ierarhiei sistemice 62, 71  
 modelul scenei rotative 105, 106, 108, 211, 275  
 motive, motivații 59, 137, 138, 139, 147, 157, 198

**N**  
 neajutorare 28, 38, 41, 45, 46, 48, 55, 56, 67, 77, 85, 112, 186  
 -, consecutivă 55  
 -, învățată 38, 79, 126  
 neglijare 18, 146, 210, 252, 254, 278  
 neuroendocrinologie 142  
 -, sistem neuroendocrin 134, 166, 256  
 neurotransmițător 134, 166  
 nevroza de angoasă 250  
 nevroză experimentală 125  
 non-repetitivi 278  
 normă 21, 22, 23, 287  
 numbing 92, 142

**O**  
 observarea acțiunii 110, 114  
 observarea observării 110, 114  
 operații de control 98, 99, 101, 103, 104, 105, 108, 113  
 -, verticale și orizontale 108, 109, 113  
 operații formale 74, 269  
 operațiile gândirii concrete 74  
 orfanizare 260, 273

profil al tarării 134  
 profilul făptașului 261  
 programele de prevenție în abuzul sexual infantil 279  
 promiscuitate 258  
 prostituție 258, 266  
 pseudonormalitate 289  
 psihanaliza ca știință 182  
 psihodinamica traumei 101, 176, 198, 209, 214  
 psihofarmacoterapie 217  
 psihofiziologia reacției traumatice 43, 134  
 psihologie cognitivă 38, 63, 73, 101, 106  
 psihosexualitate 34, 139, 243, 272, 273, 290  
 psihotraumatologie 9, 15, 16, 18, 21, 25, 27  
 -, generală și diferențială 9  
 -, istoria 28  
 -, sexualității 139  
 -, specială 9  
 pulsiune 82, 138, 139, 227

## R

raptus (bereavement) 30, 124, 161  
 război 15, 28, 30, 31, 36, 43, 46, 67, 68, 70, 122, 139, 151, 170, 179, 220, 226, 228, 231, 233, 242, 251, 252, 280, 281, 282, 283, 284  
 -, nevroze de 28, 36, 281, 283  
 -, traumă de 30, 31, 135, 150, 151, 189, 219, 225, 256  
 reacția de evitare 52, 90, 93, 134, 135, 185, 186, 217, 241, 285  
 reacția traumatică 43, 44, 59, 61, 89, 92, 93, 94, 117, 128, 141, 149, 178, 229, 243, 244, 316, 326  
 reacție de stres 38, 39, 43, 49, 134, 149, 191  
 reacție energotrope și trofotrope 135  
 reacție fight-flight 76, 316  
 recidiviști (făptași repetitivi) 263  
 reduționism 24, 27, 155  
 regiunea amigdaliană 256  
 regresie 229, 280, 284, 301  
 -, cognitivă 20, 269

reprezentanță situativă 130  
 resituare 65  
 restrângerea (sau îngustarea) Eu-lui 37, 148  
 restructurare cognitivă 135, 136, 199, 200  
 resurse 37, 48, 82, 97, 134, 137, 140, 191, 241, 247, 248, 252, 323, 326  
 rețea causală 155  
 risc suicidar 210, 216, 325, 326  
 rolul de victimă 180, 181

## S

sarcini de dezvoltare 243  
 schemă bizară 85, 111, 112  
 schemă de deziluzionare 27, 96, 97, 99, 113, 215, 216, 246, 266, 270, 325  
 schemă fracționată 107, 108, 109, 110, 205  
 -, traumacompensatorie 55, 94, 95, 96, 98, 101, 104, 106, 110, 145, 147, 148, 151, 249, 250, 251, 269  
 schema traumatică 85, 97, 106, 148, 149, 201, 209, 213, 216, 244, 249, 270, 271  
 scheme de obiect 75  
 scheme disociate, fragmentate, vezi și schemă bizară 75, 79  
 schemele lucrurilor 112  
 schizofrenie 50, 110, 128, 212  
 script 63, 64, 75, 99, 109, 110, 113, 114, 146, 263  
 sechestrare 20, 94, 229, 236  
 semiotică 32, 72, 73  
 sentiment de culpabilitate 50, 186, 217, 229, 237, 241, 259, 262, 265, 281, 283, 287  
 senzație (sentiment) de greață 124, 266, 288  
 serii complementare ale psihotraumatologiei diferențiale 304  
 serotonină 134  
 sexualizare 34, 261, 265, 270, 272, 273  
 -, a comportamentului relațional (de legătură) 258, 264, 288

-, traumatică 258, 273  
 shell shock 281  
 SIDA 318  
 simptom 9, 30, 32, 36, 39, 40, 42, 43, 50, 51, 52, 54, 57, 65, 73, 77, 88, 90, 200  
 -, formare (dezvoltare) psihotraumatică a 30, 43  
 -, psihovegetativ 323  
 simularea simptomelor PTSD 51  
 sindrom al criminalității violente 298  
 sindrom general de adaptare 38  
 sindromul de suprasarcină psihotraumatică 298, 300  
 -, complex 12, 46, 47, 246  
 -, cronicizat 49, 54, 316  
 sindromul supraviețuitorilor lagărelor de concentrare 46, 228  
 sistem Eu-sine 75, 95, 105, 108, 111, 114, 209, 211, 212, 215, 316  
 -, sentimentul Eu-sine 316, 319  
 -, trăire Eu-sine 319  
 sistemul de memorie "rece" și "cald" 143  
 sistemul limbic 43, 86, 256  
 situație exemplară 69, 291  
 -, traumatică 70  
 soluția de neutralitate 179, 180, 181, 182  
 sport 190, 322  
 stabilirea ipotezei de semnificație 91  
 stare 22, 26, 30, 31, 42, 44, 47, 51, 53, 54, 72, 73, 76, 77, 79, 82, 84, 86, 87, 89, 90, 94, 99, 105, 122, 126, 131, 134, 135, 138, 141, 208, 209, 211, 256, 276, 289, 292, 306, 318, 322  
 -, de fapt 23  
 -, de trăire 101, 103, 104, 108, 109, 110, 112, 278, 325  
 stare anxioasă (sau de angoasă) 266  
 stare de trăire suicidară 246  
 stare isterică crepusculară 142, 251, 261  
 stări de posesiune 251  
 states of mind 32, 114, 209, 210, 216, 251

stigmatizare 34, 46, 232, 258, 261, 265, 270, 324  
 stil compulsiv de personalitate 198  
 stil de personalitate narcisic 136, 137, 197, 198  
 strategia de cercetare prin izolarea variabilei (SCL-90-R) 12, 173  
 structură fobică 249  
 suicid 46, 98, 99, 135, 147, 148, 210, 225, 236, 241, 244, 245, 266, 288, 326  
 suicid în rate 98, 271  
 superveniență 24, 25  
 supraviețuire 46, 52, 59, 82, 113, 138, 228, 229, 236  
 -, training de 52

## S

șoc de separare 166, 242  
 șoc inevitabil 126  
 șomaj 299, 303, 309  
 -, consecințe psihice și psihosomatice 309  
 -, manifestări consecutive 311  
 -, secvență de trăiri 311, 312  
 -, structural 309

## T

tehnica conferinței 213  
 tema situațională traumatică centrală (TSTC) 12, 67, 68, 98, 111, 125, 146, 148, 291, 312  
 temă 15, 20, 21, 37, 63, 64, 195, 243, 252, 253, 254  
 -, de viață 145  
 -, relațională 206  
 -, situațională 82, 195  
 teme de dezvoltare 243, 257  
 tendința către forma bună 90, 275  
 tendința de anestezie 285  
 tendința spre completare (completion tendency) 90, 111, 113, 149, 195, 216  
 tendința spre repetiție 107, 135, 146, 149, 279  
 teoria genetică a cunoașterii 20  
 teorie traumaetiologică 99

- teoriile naive ale traumei 95  
 terapeut de tip răzbunător versus  
 terapeut de tip împlinire a dorinței 169  
 terapia traumei 83, 135, 146, 149,  
 176, 184, 187, 188, 192, 201, 209,  
 251, 275, 290, 292  
 terapia victimelor torturii 237, 238  
 terapie familială 191, 274, 326  
 terapie intensivă 320  
 Terapie psihanalitică multidimen-  
 sională a traumei 12, 210, 215,  
 305  
 testarea ipotezelor de semnificație  
 91  
 tomografie cu emisie de pozitroni  
 (PET) 87  
 training autoasertiv (de autoafir-  
 mare) 199, 200  
 training de relaxare 184, 199, 200  
 training de rezolvare a problemelor  
 200  
 transa 251  
 transfer 184, 186, 193, 194, 201, 202,  
 203, 204, 205, 206, 208, 209, 216,  
 274, 277, 327  
 -, fantasme de 208  
 -, negativ 275  
 -, traumatizant 208  
 transmitere transgenerațională 122,  
 151, 207, 259, 277, 278  
 transpoziție 151, 230  
 trauma de abuz profesional (TAP)  
 12, 225  
 traumă de orientare 66, 82, 124, 128,  
 138  
 traumă de relație 26, 82, 123, 124,  
 146, 147, 269  
 traumă informațională 84, 85, 86,  
 88  
 trauma violului 40, 45, 124, 139,  
 141, 177, 224, 234, 236, 282, 285,  
 286, 287, 288, 289, 290, 291  
 trauma, ca acțiune întreruptă 77  
 -, definiția experienței traumati-  
 ce 77  
 traumadinamică 216, 325  
 trauma-states 210  
 traumatizare intrafamilială/extra-  
 familială 249, 252  
 -, secundară 123  
 -, secvențială 70, 122, 228, 283  
 -, transgenerațională 151, 278  
 -, traumatizare cumulativă 122,  
 283, 323  
 -, vicariantă 123  
 traumatizare tip I 122, 184, 244  
 traumatizare tip II 122, 184, 244,  
 250  
 traumatofilie 27, 77, 179  
 travaliu psihic (sau sufletesc) 84  
 trăire (vitală) de discrepanță 43, 67,  
 77, 79, 82, 91, 101, 112, 137, 287,  
 312  
 trăsături de caracter 147, 190, 251  
 trebuințele de dezvoltare 254  
 triunghi pervers 264  
 tulburare borderline 105, 146, 210,  
 211, 250, 270, 271  
 tulburare de concentrare 42, 48, 50,  
 53, 54, 141, 228, 236, 306, 308,  
 314, 322  
 tulburare posttraumatică a sinelui  
 189  
 tulburarea disociativă de identitate  
 47, 105, 209, 211, 212, 213, 244  
 tulburarea durerii psihogene 270  
 tulburări anxioase 50, 267, 268, 271  
 tulburări de alimentație 259, 270,  
 271  
 tulburări de conștiință 260  
 tulburări de muncă 314  
 tulburări de orgasm 266, 288  
 tulburări de somatizare 51, 55, 266,  
 267  
 -, ca reacție la accident 51, 55  
 tulburări de somn 36, 48, 50, 54,  
 135, 141, 164, 241, 259, 266, 281,  
 295, 298, 306, 314, 318, 322, 324  
 tulburări disociative 33, 109  
 tulburări gastrointestinale 191  
 tulburări obsesionale 271  
 tulburări sexuale 225, 228, 236, 258,  
 288  
 tulburările durerii acute 270

- U**  
 umor 319  
 ură 241, 275, 276, 290  
 -, formă erotic pervertită a 263
- V**  
 vaginism 288  
 validare 171, 173, 322  
 variabilă 123, 135, 153, 154, 164,  
 166, 168, 170, 197  
 -, a priori/a posteriori 154
- , dependentă/independentă 168  
 vedere în tunel 78, 81, 140, 318  
 victimizare 12, 45, 112, 124, 125,  
 149, 150, 212, 216, 235, 286, 313  
 -, sindrom de 45, 46, 70, 85, 299  
 vinovăția spectatorului 186  
 violență familială 46
- Z**  
 zdruncinarea înțelegerii de sine și  
 de lume 83, 112, 123



**EDIURA TREI**

C.P. 27-40, BUCUREȘTI

Fax: 413 28 86

**CARTEA CARE TE AJUTĂ**

Editura TREI vă oferă următoarele titluri încă disponibile:

- \*\*\* Dictionar de filosofie cunoscerii, vol. II.....129 900 lei
- \*\*\*, Dictionar de filosofie cunoscerii, vol. I.....79 900 lei
- Pascal Bruckner, *Eufonia perpetuă*.....79 900 lei
- Christophe André, Patrick Légeron *Cum să ne eliberăm de frica de ceilalți? Tracul, timiditatea, inhibițiile, fobia socială*.....79 900 lei
- François Lelord, Christophe André, *Cum să te iubesci pe tine pentru a te înțelege mai bine cu ceilalți*.....79 900 lei
- François Lelord, Christophe André, *Cum să ne purtăm cu personalitățile dificile*.....69 000 lei
- Ilany Kogan, *Strigăniul copiilor muți. Psihanaliza și Holocaustul*.....79 900 lei
- Wilhelm Stekel, *Religia în perspectivă sociologică*.....79 900 lei
- Wilhelm Stekel, *Psihologia erotică masculină*.....79 900 lei
- Claude Sahel, *Toleranța*.....79 900 lei
- H. Thomä și H. Kächele, *Tratat de psihanaliză contemporană. Vol II. Practică*.....249 900 lei
- Marie Cardinal, *Căvină care eliberează*.....59 900 lei
- Romanul unei psihanalize*.....59 900 lei
- François Dolto, *Un psihanalist vă răspunde. Vol II*.....59 900 lei
- Bryan Wilson, *Religia în perspectivă sociologică*.....79 900 lei
- S. Freud, *Opere. vol. IV. Scrieri despre societate și religie*.....99 900 lei
- S. Freud, *Opere. vol. III. Psihologia inconștientului*.....79 900 lei
- S. Freud, *Opere. vol. I. Eseuri de psihanaliză aplicată*.....69 900 lei
- Nicole Bacliaran și Dominique Simonnet, *Cum să explicăm iubirea copiilor noștri*.....34 900 lei
- H. Rorschach, *Manual de psihodiagnostic*.....69 900 lei
- Karl R. Popper, *Filosofia societății și filosofia științei*.....99 900 lei

- Karl R. Popper, *Mitul contextului*.....59 900 lei
- John S. Kafka, *Realități multiple în psihanaliză*.....69 900 lei
- Mihaela Mitru, *Societatea retro*.....39 900 lei
- Vasile Dem. Zamfirescu, *În căutarea sinelui*.....49 900 lei
- Claude Bonmange, Chantal Thomas, *Don Juan sau Pavlov? Eseu despre comunicarea publicitară*.....49 900 lei
- Jacques Cam și Brigitte Anselme, *Ieri dimineață luna a dispărut. Scurt tratat de dezvățire*.....39 900 lei
- Simion Mehedinți, *Civilizație și cultură*.....99 900 lei
- Wilhelm Stekel, *Recomandări psihanalitice pentru mame*.....49 900 lei
- Benno Rosenberg, *Masochismul morților și masochismul gardian al vieții*.....49 900 lei
- Mielu Zlate, *Eti și personalitatea*.....79 900 lei
- Irenäus Eibl-Eibesfeldt, *Iubire și ură*.....59 900 lei
- Monique Bydlovski, *Psihanaliza maternității*.....49 900 lei
- Vasile Dem. Zamfirescu, *Nedreptatea omnică*.....34 900 lei
- Georgeta Sineu, *Dictionar de istoria românilor*.....49 900 lei
- J.-B. Pontalis, *După Freud*.....59 900 lei
- Peter Gay, *Freud. O viață pentru timpul nostru*.....99 900 lei
- Elisabeth Roudinesco, *Jacques Lacan. Schița unei vieți, istoria unui sistem de gândire*.....69 900 lei
- Paul Ricoeur, *Despre interpretare. Eseu asupra lui Freud*.....89 900 lei
- Ion Ianoși, *Vârșetele omului*.....49 900 lei
- Lazăr Vlăsceanu, Adrian Mitru, *Democrația ca proces. Alegeți-le 2000*.....35 900 lei

Comandând cei puțin trei titluri beneficiați de o reducere de 15% plus un număr gratuit din revista *Psihanaliza*.

Cheltuielile de expediere prin poștă sunt suportate de editură.

Editura își rezervă dreptul de a modifica prețul cărților în funcție de rata inflației.

Cărțile comandate de dumneavoastră și reprimite considerăm-le epuizate între timp.

NUME.....  
PRENUME.....  
ADRESĂ Str. ....Nr.....bl.....sc. ....et. ....ap. ....  
Sector/Județ.....  
Localitate.....  
Cod poștal.....  
Telefon.....

*Vă mulțumim!*

