

SUPPORT DE CURS

DREPT CANONIC

ANUL IV SEMESTRUL II

Pr. Patriciu VLAICU

Taina Pocăinței și slujirea duhovnicului

Una dintre cele mai importante lucrări sacramentale ale preotului este împlinită în cadrul Tainei Pocăinței. Prin aceasta Taină, Hristos a lăsat Bisericii un mijloc de înnoire a legăturii rupte prin păcat. Sfântul Ioan Scărarul spune că “pocăința înseamnă împospătarea Botezului. Pocăința este învoiala cu Dumnezeu pentru o nouă viață. Pocăința este cumpărătoare a smereniei... Pocăința este fiica nădejzii și tăgăduirea deznădejzii”¹.

Pocăința a mai fost numită și naștere din nou, înnoire a legăturii harului, revenire în fire (*metanoia*). Această ultimă denumire corespunde cu sensul profund al Tainei. *Metanoia* înseamnă de fapt revenirea la firea cea dintâi, dincolo de consecințele manifestării rațiunii umane dezlipite de Dumnezeu, dezlipire care l-a dus pe om la pervertirea firii. Firea cea dintâi a omului, manifestată înainte de cădere, era o fire ce avea în ea sâmburele desăvârșirii, manifestarea chipului lui Dumnezeu care îl orientează pe om spre asemanarea cu Ziditorul.

Cuvântul *pocaință* provine din grecescul “metanoia”, compus din prefixul “meta” și rădăcina “noeo”. Prefixul “meta” înseamnă “cu” sau “alături de” sau -de asemenea- “după” Rădăcina “noeo” este forma verbală a lui “nous”, subantiv ce desemnează mintea. În limba greacă, acest termen a ajuns să desemneze schimbarea minții, revenirea dintr-o stare de pervertire a minții. Termenul își găsește exprimarea biblică în cadrul pildei “Fiului Risipitor” unde, fiul își revine în fire și revenirea lui în fire este întâmpinată de dragostea Tatălui, care se bucură de întoarcerea celui pierdut și de reșezarea lui în deplina comuniune familială.

Taina Pocăinței exprimă acest dublu sens. Părerea de rău și abandonarea atitudinii păcătoase, întâlnește iubirea lui Dumnezeu și reintegrarea deplină în Trupul lui Hristos. Primul sens ține de atitudinea personală liberă, în timp ce în

¹ Sfântul Ioan Scărarul, *Scara*, Cuvântul 5. Despre pocăință.

cel de-al doilea sens, iubirea lui Dumnezeu se manifestă comunitar și cel ce își revine în fire este reșezat ca mădular al Trupului lui Hristos.

Primirea celui ce se pocăiește este un act de bucurie eclezială, săvârșit prin persoanele alese dintre creștini și investite de Biserică prin hirotonire cu harul și darul de a fi iconomi ai Tainelor lui Dumnezeu.

Deși capacitatea harică de a lega și a dezlega este dăruită prin hirotonie și preotului, având în vedere că aceste acte sunt acte săvârșite în numele întregii Biserici, episcopul fiind cel care manifestă comuniunea și coresponsabilitatea Bisericii locale cu întreaga Biserică cea una, sfântă, sobornicească și apostolească, Taina Pocăinței se savârșește întotdeauna din încredințarea episcopului.

Canonul 43 Cartagina (419) arată că “Celor ce se pocăiesc să li se hotărăscă timpul de penitență cu judecata episcopilor, după deosebirea păcatelor; iar presbiterul să nu dea dezlegare celui ce se pocăiește fără știrea episcopului, decât numai în lipsa episcopului, din nevoie constrângătoare”.

Pornind de la această înțelegere eclezială a Tainei Pocăinței, slujirea de duhovnic i se încredințează preotului prin actul distinct al hirotesiei, în cadrul căreia cel chemat la slujirea duhovniciei este prezentat poporului ca fiind găsit vrednic de această lucrare.

Investirea printr-un act distinct este necesară deoarece, atunci când preotul leagă și dezleagă, o face în numele întregii Biserici și Biserică, prin episcop, trebuie să se încredințeze că cel ce exercită autoritatea bisericească are discernământul pastoral necesar pentru o astfel de slujire.

Ne-am putea întreba: De ce această precauție este luată numai pentru Taina Pocăinței? Oare celelalte Taine nu sunt și ele mijloace de manifestare a Bisericii și nu necesită discernământ duhovnicesc ?

Întreaga lucrare pastorală se exercită cu discernământ duhovnicesc și discernământul candidatului la preoție trebuie să fie confirmat înainte de hirotonire. În urma hirotoniei, actele sacramentale pot fi săvârșite de către preot

doar după investirea acestuia cu autoritatea bisericească prin instalarea în oficiul bisericesc, deoarece actele sacramentale sunt acte în care se manifestă *katholicitatea* și unitatea Bisericii. Deși preotul hirotonit are capacitatea de a savârși cele sfinte din momentul hirotoniei, el nu poate să își exercite responsabilitatea pastorală decât după ce a fost așezat de episcop, direct sau prin delegatul său, în oficiul pastoral pentru care a fost hirotonit. Instalarea în oficiul bisericesc respectiv este cea care dă mandatul de exercitare a autorității bisericești.

Biserica și-a luat precauții maxime pentru săvârșirea Tainei Pocăinței, duhovnicia fiind socotită ca o lucrare ce necesită un tact pastoral care se dobândește prin asumarea și conlucrarea de către preot cu harul primit în Taina Hirotoniei. Sfântul Chiril al Ierusalimului subliniază importanța conlucrării cu harul, spunând că „după cum condeiul sau săgeata au nevoie de cineva care să lucreze cu ele, tot așa și harul are nevoie de persoana ce își asumă credința, pentru a fi deplin lucrător”.² Odată hirotonit, preotul trebuie să dovedească determinarea sa de a fi împreună-lucrător cu harul primit, pentru ca lucrarea sa să fie lucrarea Bisericii întregi și prin atitudinea sa personală să reușească să transmită echilibrul lucrării dumnezeiești.

Biserica a avut și are o înțelegere globală a impactului factorului uman personal asupra lucrării preoției și nu a considerat niciodată că preotul, odată hirotonit, devine un supra-om, lipsit de neputințe și autosuficient. Chiar prin ritualul hirotoniei este subliniată sprijinirea preotului nou hirotonit pentru lucrarea ce-i stă înaintea. Atunci când candidatul la preoție este însoțit la altar pentru hirotonire de doi preoți, aceștia sunt desemnați de fapt sprijinitori ai lui în lucrarea pastorală.

Putem afirma că hirotonirea într-un duhovnic nu adaugă nimic la starea harică a preotului hirotonit, ci confirmă maturitatea spirituală necesară lucrării

² Vezi Sf. Chiril al Ierusalimului, *Cateheze*, Editura Institutului Biblic și de Misiune al Bisericii Ortodoxe Române, București, 1943, p. 60.

de părinte duhovnicesc și îl investește pe acesta cu autoritate eclezială. Astfel, un preot hirotonit, dar nehirotosit întru duhovnic nu poate săvârși Taina Pocăinței decât pentru situații de urgență, așa cum arată canonul 43 Cartagina (419), citat mai sus.

Insistăm asupra faptului că lucrarea unui preot este asumată de întreaga Biserică, tocmai pentru că Hristos este lucrător prin toți preoții pe care Biserica îi are, ca iconomi ai slujirii Sale.

Poziția unui credincios în Biserică cea una, sfântă, sobornicească și apostolească este determinată de starea lui în comunitatea euharistică locală din care face parte, stare în care este așezat de preotul duhovnic. Un credincios oprit de la Sfânta Împărtășanie într-o comunitate euharistică nu poate fi primit la Împărtășanie în altă comunitate. Această oprire fiind făcută în numele Bisericii, doar episcopul din a cărui încredințare slujeste preotul care a oprit de la Împărtășanie poate să cerceteze cazul respectiv și să pronunțe în numele Bisericii dezlegarea, dacă legarea a fost savârșită fie abuziv, fie fără luarea în considerare a situației pastorale exceptionale care necesită o abordare prin iconomia Bisericii.

În același registru, un preot oprit de la Împărtășanie sau de la slujire de către un episcop, nu poate fi primit de un alt episcop. Conștiința canonică a Bisericii a fost exprimată deosebit de clar.

În acest sens, s-a și rânduit la Sinodul I ecumenic să se întrunească regulat episcopii și să cerceteze modul în care a fost exercitată autoritatea Bisericii, pentru ca nu cumva slăbiciunile omenești să ducă la abuzuri care ar prejudicia conștiința manifestării lui Hristos în Biserică prin preoția sacramentală, pentru care este deplin responsabil episcopul. Canonul 5 de la Sinodul I ecumenic spune: "În privința celor ce au fost excomunicați (afurisiți) de către episcopii din fiecare eparhie (mitropolie), fie dintre cei din cler, fie dintre cei din starea laică, să se țină rânduiala cea după canonul care hotărăște ca cei scoși de către unii să nu se primească de către alții. Să se cerceteze însă ca nu

cumva aceștia să fi ajuns excomunicați din împuținarea sufletului sau din vrajbă sau din vreo altă scădere de acest fel a episcopului. Deci pentru ca lucrul acesta să fie cercetat după cuviință, s-a socotit că este bine să aibă loc sinoade în fiecare an, de două ori pe an, în fiecare eparhie (mitropolie), pentru ca obștea tuturor episcopilor eparhiei (mitropoliei) adunați la un loc să cerceteze întrebările cele de acest fel”.

Taina Botezului

Botezul, nașterea din nou, este calea de intrare în Biserica lui Hristos.

Al doilea botez sau rebotezarea este interzisă ortodocșilor, deoarece Iisus Hristos "a adus o singură jertfă pentru păcate" (Evr. 10, 12), "o dată pentru totdeauna" (Evr. 10, 10). Totuși, copiii să fie rebotezați dacă nu se știe cine i-a botezat (can. 94 - Sinodul al VI-lea Ecumenic).

Botezul ereticilor și schizmaticilor

Tradiția canonică face distincție între ereticii care trebuie să fie botezați pentru a fi primiți în Biserică (can. 46 ap.; can. 19 Sinodul I ecumenic; can. 7 Sinodul al II-lea ecumenic; can. 95 Sinodul al VI-lea ecumenic) și ereticii al căror botez poate fi acceptat pe temeiul iconomieii (can. 2 Sinodul al VI-lea ecumenic).

Acolo unde credința adevărată este absentă și se împlinește numai ritualul exterior, eficacitatea acestui botez este pusă la îndoială: "Ei (ereticii) au un botez, dar nu iluminarea; de aceea ei sunt botezați, e adevărat, în ce privește trupul, dar în ce privește sufletul, ei nu sunt iluminați" (Sfântul Ioan Gură de Aur, *Omilia la Ioan 1, 1*). Din acest motiv, primirea în Biserica Ortodoxă se face prin Mirungere.

Cele două canoane privite în paralel, pun în evidență criteriile de reprimire și primire în Biserică.

Administrarea Sfintei Taine a Botezului

Din epoca postapostolică s-a introdus rînduiala ca persoanele ajunse la starea conștiinței de sine, dacă își manifestau dorința de a primi Botezul, să fie trecute prin mai multe trepte sau stări premergătoare Botezului și anume: mai întâi să li se dea un nume creștinesc, apoi să fie supuși catehizării, adică să intre în categoria catehumenilor (can. 14 I ec.).

În cazul persoanelor despre care nu se știa dacă au fost botezate, fie că erau copii care nu puteau mărturisi că au fost sau nu botezați, fie ca erau adulți care nu aveau siguranța că au primit un botez valid, Canoanele prevăd ca Sf. Botez să se savârșească folosindu-se o formulă deosebită, prin care se botează ”dacă nu a fost botezat” (can. 72 Cart.; 84 VI. ec.).

În cazul reprimirii în Biserică a celor valid botezați dar căzuți în erezie, ei nu mai sunt rebotezați, ci li se cere doar să se lepede de erezie, după care sunt unși cu Sf. Mir (can. 7 II ec.; can. 95 VI ec.; textul acestora este pus în paralel mai sus.).

În cazul celor botezați de eretici, primirea se face în funcție de erezia respectivă.

Locul unde se savârșește Sf. Botez este biserica. Savârșirea lui în alta parte se poate face numai cu aprobarea episcopului, în caz contrar se prevede pedeapsa caterisirii (can. 31, 59 VI ec.; 12, I—II).

În privința ritualului Botezului, canonul 91 al Sf. Vasile cel Mare dispune că trebuie să se procedeze mai întâi la binecuvîntarea apei, a untdelemnului și a celui ce vine la Botez, apoi urmează lepădarea de satana, ungerea cu untdelemn și în cele din urmă la savârșirea Botezului propriu-zis, prin afundarea de trei ori în apă, rostindu-se formula consacrată.

Cei care primesc Botezul de necesitate nu pot deveni clerici (can. 80 ap.; 2.I ec.; 12 Neocez.; 3 Laod.; 10 Sard.). Aceasta nu pentru că nu ar fi membri deplin ai Bisericii, ci pentru că, din motive de urgență, au primit Taina Botezului fără pregătirea cuvenită.

Taina Mirungerii

Chiar din timpul Sfinților Apostoli, Taina Mirungerii s-a savârșit sub două forme: (a) prin punerea mâinilor, care este forma inițială (Fapte, 8, 15-17 ; 19, 6) și (b) prin ungerea cu Sfântul Mir, cum reiese din II Cor. 1, 21-22: "Iar Cel ce ne întărește pe noi împreună cu voi, în Hristos, și ne-a uns pe noi este Dumnezeu, Care ne-a pecetluit pe noi și a dat arvuna Duhului în inimile noastre" și din I Ioan 2, 20 și 27: "Iar voi ungere aveți de la Cel Sfânt și știți toate... și ungerea pe care ați luat-o de la El rămâne întru voi și n-aveți trebuință ca să vă învețe cineva, ci precum ungerea Lui vă învață despre toate, și adevărat este și nu este minciună, rămâneți întru El, așa cum v-a învățat". Aceste locuri scripturistice, deși vorbesc despre întărirea internă prin Duhul Sfânt, indică și o ungere externă prin care se împărtășește harul dumnezeiesc. Iar apostolii, dacă și-au pus mâinile sau au uns cu untdelemn sfințit pe cei botezați, au făcut aceasta din porunca și încredințarea lui Hristos, fiindcă numai Dumnezeu poate lega împărtășirea harului dumnezeiesc nevăzut, de acte sensibile.

Cele două practici ale uneia și aceleiași Taine a Mirungerii - punerea mâinilor și ungerea cu Sfântul Mir - sunt apostolice. S-a impus practica ungerii cu Sfântul Mir, datorită răspândirii creștinismului și mai ales acolo unde nu puteau ajunge apostolii și -după ei- episcopii. Treptat, practica ungerii cu Sfântul Mir s-a generalizat în Răsărit, fiind savârșită nu numai de episcopi, ci și de preot îndată după Botez, așa cum se savârșește până astăzi.

Pentru săvârșirea Tainei Mirungerii, se cere în primul rând Sfântul și Marele Mir. Sfântul Mir se prepară din untdelemn, vin și 35 de diferite arome, sfințindu-se numai de către episcopi (can. 6 al sinodului din Cartagina, 418). Sfințirea Sfântului Mir este prerogativa Bisericii autocefale, fiind sfințit de episcopii respectivei Biserici, în frunte cu întâistătătorul ei (patriarh,

arhiepiscop, mitropolit).

Primitorii Tainei Mirungerii sunt toți cei botezați (Fapte, 8, 15 -17 ; 19, 6) în numele Sfintei Treimi. De aceea, această Taină nu se repetă. Ea se repetă doar atunci când ereticii și schismaticii se întorc la Ortodoxie. (can. 7 II ec.; 95 VI ec.; 7 Laod.; 1 Vasile cel Mare).

În cazul celor care se reîntorc la Biserica Ortodoxă sau se convertesc având Botezul valid, Mirungerea se administrează numai după ce se leapădă de erezie și mărturisesc credința pe care o mărturisește Biserica.

Sfânta Taină a Euharistiei

Săvârșitorii Sf. Taine a Euharistiei sunt episcopii și presbiterii. Cei îndreptățiți să primească Sf. Taină, ca Împărtășanie sau Cuminecătură, sunt numai creștinii ortodocși, care au primit dezlegare de păcate prin Sf. Taină a Mărturisirii și binecuvântarea duhovnicului.

În Biserica veche s-a admis excepția ca și unii catehumeni aflați în primejdie de moarte sau în stare de boală gravă să poată primi Sf. Împărtășanie (can. 13 I ec.; 6 Ancira; 7 Cartagina; 73 Vasile cel Mare; 2, 3 Grigorie de Nyssa; 9 Nichifor Mărt.). Nu este îngăduit ca această Sf. Taină să se dea trupurilor celor morți (can. 83 VI ec.; 18 Cart.).

Potrivit canonului 13 al Sin. I ec., Sf. Euharistie se împărtășește și celor excomunicați sau aflați sub alte pedepse bisericești care-i opresc de la Împărtășanie, însă numai în cazurile când aceștia se găsesc aproape de obștescul sfârșit: „Iar pentru cei ce pleacă din viață (muribunzi) să se observe și acum legea veche, încât dacă pleacă cineva să nu se lipsească de merindea cea mai de urmă și cea mai necesară... cel ce pleacă cerând a se împărtăși de Euharistie, episcopul după examinare să-i dea din prosforă”.

Sf. Ioan Gură de Aur arată că lucrul principal nu este de a se căuta împărtășirea la sărbători, ci cei ce doresc a se împărtăși după toată rânduiala: „să-și curețe conștiința și apoi să se împărtășească,, (Cuvînt despre Epistola către Efeseni).

Vrednicia nu trebuie înțeleasă ca o stare de perfecțiune sau de lipsă a oricărui păcat, ci o stare de pocăință, îndepărtare de păcat. Vrednicia nu se poate defini, ea se caută și căutând-o, cercetând duhovnicul, acesta este în măsură să îndemne la întâlnirea cu Hristos Cel Euharistic. De aceea, rînduierile bisericești stabilesc regula ca toți cei ce vor să primească cu vrednicie Sf. Împărtășanie, trebuie să se pregătească în acest scop și anume: slujitorii bisericești care săvârșesc Sf. Jertfă să ajuneze și astfel să se învrednicească de a se fi împărtășit (can. 29 VI ec.; 41 Cart.), iar credincioșii să-și mărturisească păcatele și să dobândească dezlegare de la duhovnic și apoi să ajuneze înainte de a se împărtăși. Aceasta nu înseamnă că preoții și diaconii sunt privilegiați în fața Sfintei Împărtășanii, putându-se împărtăși fără pocăință. Un cleric nu are un drept special de a se împărtăși, în virtutea Hirotoniei. Hirotonia și misiunea primită îl fac să fie responsabil nu numai față de propria persoană, ci și față de comunitatea ce i-a fost încredințată. Nu există canoane care să condiționeze Împărtășania de Spovedania imediat anterioară, însă Biserica socotește Spovedania și primirea dezlegării și binecuvântării de la duhovnic, drept semn al pregătirii pentru primirea Sfintei Împărtășanii.

Canonul 16 Tim. Alex. arată că nu trebuie să cădem în formalism, dând prilej de ispitire din partea diavolului. Ajunul este condiție pentru Împărtășanie, ca act de pregătire și efort personal, nu doar ca și o condiție formală în sine. Acest canon spune:

„*Întrebare:* dacă cineva ajunând spre a se împărtăși, spălându-și gura, sau în baie a înghițit apă nevrând, se cuvine a se împărtăși ?

Răspuns: Da, căci satana aflând prilej de a-l opri de la împărtășire, mai des va face aceasta.”

Excepțiile de la pregătirea prin ajun și spovedanie se admit numai în caz de neputință sau de forță majoră. Astfel, este îngăduit să li se dea Sf. Împărtășanie celor bolnavi și în primejdie de moarte chiar și după ce au gustat mâncare (can. 9 Nichifor Mărt.), precum și în cazul în care unii ca aceștia nu numai că nu au obținut dezlegare de păcate, ci s-ar găsi chiar sub epitimie (can. 13 I ec.; 6 Anc.; 7 Cart.; 73 Vasile cel Mare; 2, 5 Grigorie de Nyssa; 25 Ioan Post.).

Oprirea de la Sf. Împărtășanie pentru un timp oarecare este numită în textele canonice *excommunicare*, adică oprirea de la *communicatio*, sau de la *communio*, adică de la Sf. Cuminecătură sau Sf. Împărtășanie. Cel aflat în această stare nu era admis la Sf. Împărtășanie decât după ce obținea de la duhovnic dezlegarea de păcat. Astfel de opriri se dădeau fie pe termen scurt -de o săptămână, de două sau de mai multe- fie pe termen nelimitat, până la îndreptare (can. 28 Nichifor Mărt.).

În privința modului în care se administrează Sf. Taină a Împărtășaniei, pe lângă rânduielile amintite deja în legătură cu săvârșitorii acestei Sf. Taine și cu primitorii ei (can. 13 I ec; 6 Ancira; 7 Cart. s.a.), mai există o seamă de reguli canonice, potrivit cărora clericii trebuie să se împărtășească în altar (can. 19 Laod.), diaconii să se împărtășească după preot, precum și presbiterii după episcop (can. 18 I ec.), ipodiamonii nu pot da Sfânta Împărtășanie credincioșilor (can. 25 Laod.).

Nu există nici o dispoziție canonică prin care să interzică diaconilor să-i împărtășească pe credincioși, în lipsa preotului sau a episcopului. Această practică a existat și există în Biserica Ortodoxă.

În cazuri de forță majoră, chiar și mireanul poate să-și ia singur Sfânta Cuminecătură (can. 58 VI ec.; Vasile cel Mare, *Epistola către Cezarie*).

Este interzis însă cu desăvârșire ca slujitorul bisericesc, episcop, preot sau diacon, să primească sau să ceară vreo retribuție pentru Sf. Împărtășanie (can. 23 VI ec.; I Ghenadie al Constantinopolului).

În ceea ce privește frecvența Împărtășaniei, subliniem că în canonul 9 apostolic se prevede ca toți cei care participă la Sfânta Liturghie să se împărtășească. Având în vedere mentalitatea care s-a creat în timp în ceea ce privește raportul dintre Spovedanie și Împărtășanie, considerăm că cel mai potrivit ar fi ca fiecare credincios să caute să-și dobândească pacea și liniștea sufletească prin mărturisire ori de câte ori se simte împovărat de păcate, iar Împărtășania să o primească ori de câte ori primește binecuvântarea preotului în acest sens.

Împărtășania nu se primește nici rar, nici des, ci în stare de pregătire, iar această stare este confirmată de preot prin Sfânta Taină a Mărturisirii.

Taina Nunții (Cununiei)

Sfânta Scriptură vorbește despre unirea dintre bărbat și femeie ca fiind o mare Taină, ce primește răspuns în înțelegerea unirii dintre Hristos și Biserică. Unirea dintre bărbat și femeie în Taina Nunții este o încununare a ființei umane, bărbat și femeie, o naștere din nou întru comuniune. Părintele Staniloae insistă asupra faptului că nunta, „ca legătura naturală pe viață între un bărbat și o femeie se întemeiază pe faptul că bărbatul și femeia numai împreună alcătuiesc umanitatea completă”³. Alți teologi ortodocși susțin, cu argumente din scrierile Sfinților Părinți și cu experiența Bisericii păstrată în Sfintele Canoane, unicitatea căsătoriei și vocația veșnică a legăturii familiale.

Soțul și soția se nasc din nou prin Nuntă ca o familie și ca orice naștere din nou în Hristos, familia are în ea sămânța veșniciei. Faptul că această sămânță cade în pământ nepregătit, pietros sau steril, nu arată nedesăvârșirea seminței, ci slăbiciunea celor în care aceasta se sădește.

Dumnezeu nu anulează libertatea omului prin Sfintele Taine, omul poate să aleagă să se poarte responsabil sau iresponsabil înainte, în timpul și după

³ Vezi Pr. Prof. Dr. Dumitru Stăniloae, op. cit., p.122.

primirea unei Taine. Lucrarea Harului respectă libertatea omului și atunci când se îndepărtează de Dumnezeu și atunci când se căiește și dorește să se apropie din nou de Părintele ce-l așteaptă în prag pe fiul risipitor.

Părintele J. Meyendorff subliniază faptul că, deși Biserica are o concepție statornică în ceea ce privește unicitatea căsătoriei și indisolubilitatea ei, pocăința sinceră permite un nou început. Acesta este fundamentul teologic al îngăduinței celei de a doua nunți, care este marcată de un ritual preponderent penitențial. Părintele Job Getcha, decan emerit al Institutului de Teologie Ortodoxă „Saint Sèrge” din Paris insistă asupra faptului că „nicăieri în Tradiția canonică a Bisericii Ortodoxe nu poate fi identificată noțiunea de divorț. Canoanele nu fac altceva decât să abordeze problema celei de a doua și a treia nunți, care apare atunci când, din cauza slăbiciunii omului, prima nuntă este zădărnicită și se aspiră la o a doua nuntă”. Biserica nu face decât să constate încetarea vieții de familie și dezleagă neputința, binecuvântând o nouă șansă de așezare în rânduială. Astfel, nu putem să vorbim în Biserică de *divorț bisericesc*, ci doar de o constatare a unui fapt evident, pecetluit de societatea civilă prin divorț. Biserica ia act de eșecul unei familii și în cazul în care există o conștientizare a neputințelor anterioare și o determinare pentru o schimbare a vieții, prin episcop poate acorda dezlegare în urma divorțului și binecuvântare pentru a doua nuntă. Această dezlegare în urma divorțului este o primire a pocăinței și a dorinței de reintegrare în Biserică. În nici un caz ea nu poate fi considerată un „divorț bisericesc”. Biserica nu desface legătura, ci o constată, eșecul dând o nouă șansă, prin iconomie.

Biserica a mers până acolo încât s-a arătat îngăduitoare chiar și cu cei ce au divorțat a doua oară, dacă după o perioadă de pocăință, persoana în cauză dovedește determinare în a reveni la viața în Hristos. A doua și a treia nuntă sunt îngăduite tot prin iconomie și văduvilor, dar și în cazul văduviei pote fi acceptată cel mult a treia nuntă. Canonul 87 Trulan sintetizează poziția Sfântului Vasile cel Mare în legătură cu procedura canonică de acordare a binecuvântării

pentru a doua sau a treia nuntă.

Episcopul poate refuza acordarea binecuvântării pentru a doua sau a treia nuntă, atunci când constată o lipsă de conștientizare a gravității divorțului și o superficialitate în ceea ce privește angajamentul în viața familială. Acest refuz nu este o pedeapsă, ci o exercitare a responsabilității episcopului față de modul în care lucrarea lui Dumnezeu este primită și cinstită în viața omului.

Atunci când doar un mire se află la a doua nuntă, s-a încetățenit, tot prin iconomie, să se săvârșească slujba primei nunți, pentru a nu umbri nunta cu un ritual penitențial destinat ambilor miri, atâta vreme cât unul dintre ei este la prima căsătorie. Atunci când unul dintre miri este la a doua nuntă, iar celalalt este divorțat dar fără să fi primit Taina Nunții, în principiu se săvârșeste slujba celei de a doua nunți și doar episcopul, în situații excepționale, poate acorda dispensă.

În cazul în care soții divorțați civil doresc să se împace, nu se repetă Taina Nunții, ci prin Spovedanie și eventual Împărtășanie, tot cu binecuvântarea episcopului, cei doi sunt reintegrați de Biserică în viața familială. Canonul 102 Cartagina vorbește despre reconcilierea soților despărțiți, fără a impune alt ritual sacramental decât reîntegrarea în Trupul Tainic al lui Hristos, la vremea cuvenită, prin Împărtășanie.

Impedimentele canonice pentru primirea Tainei Cununii

Impedimente la căsătorie

Impedimentele canonice pentru primirea Tainei Cununii pot fi absolute sau relative. Impedimentele absolute împiedică încheierea căsătoriei, iar căsătoria încheiată cu nerespectarea impedimentelor absolute este nulă. Impedimentele relative sunt cele puse în evidență de Biserică, deoarece degradează viața de familie. Cununia încheiată cu nerespectarea impedimentelor

relative ramane valabilă, dar soții sunt supuși unor epitimii, pentru conștientizarea stării în care se află, iar preotii săvârșitori sunt supuși sancțiunilor bisericești, care pot fi mai aspre sau mai puțin aspre, în funcție de buna credință a celor în cauză.

1) Impedimente absolute :

a) *Vârsta soților*. Ținându-se seama de faptul că discernământul deplin este recunoscut de legislația civilă la majorat, mirii trebuie să fie majori.

b) *Viciul de consimțământ*. Consimțământul liber al mirilor trebuie exprimat personal de fiecare dintre miri, în fața preotului, în cadrul pregătirii pentru primirea Tainei Cununii. Consimțământul nu poate fi considerat drept valid decât în cazul persoanelor cărora le este recunoscut discernământul deplin.

c) *Poligamia*.

d) *Existența căsătoriei a treia*. După desfacerea primei căsătorii -prin moartea unui soț sau prin divorț- Biserica a îngăduit, cu epitimii, încheierea căsătoriei a doua și a treia (Can. 4 și 50 ale Sf. Vasile cel Mare). Prin hotărârea luată de Sinodul de la Constantinopol din anul 920, prin Tomos-ul Unirii, existența căsătoriei a treia a fost decretată ca impediment absolut la încheierea unei noi căsătorii.

e) *Deosebirea de religie*. Tainele Bisericii împărtășindu-se numai celor botezați, iar căsătoria realizând o unitate între soț și soție, nu se îngăduie căsătoria unui creștin cu un necreștin. Excepția îngăduită de Sfântul Apostol Pavel (I Cor. 7, 12-14), este pentru cazul în care un păgân se convertește la creștinism. În astfel de situații, convertirea unuia nu trebuie să fie urmată de separare sau divorț, deoarece Dumnezeu lucrează în acea familie prin cel credincios. În canonul 31 Laodiceea se vorbește de posibilitatea cununării celor ce făgăduiesc să devină creștini. Unii canoniști consideră că este vorba doar despre cei botezați care s-au lepădat de adevărata credință, aceștia s-ar putea cununa cu o persoană ortodoxă dacă ar făgădui întoarcerea la Ortodoxie. Totuși,

folosirea cuvântului *creștin* la sfârșitul acestui canon lasă deschisă discuția privind modul în care Biserica trata cununia creștinilor cu necreștinii și deschide o porțiță pentru abordarea acestei probleme în duh de iconomie.

f) *Cununia între persoane pentru care nu există posibilitatea acordării dispensei.*

2) Impedimente relative

Impedimentele relative rezultă în general din raporturile de rudenie pentru care Tradiția canonică prevede posibilitatea acordării dispensei. Acordarea dispensei nu înlătură impedimentul, ci dă dezlegare celor care, din slăbiciune omenească, nu pot să împlinească rânduiala Bisericii.

a) Rudenia religioasă

Actele care determină sau care fac să se nască înrudirea religioasă sunt: nășia la Botez și nășia la Cununie.

Doar Biserica Ortodoxă Română, Biserica Ortodoxă Sârbă și o parte din Biserica Bulgară consideră nășia la cununie drept creatoare de rudenie religioasă.

b) Rudenia morală

-Tutela;

-Adopția;

-Logodna.

Actul tutelei constă în luarea pentru îngrijirea și administrarea bunurilor, de către o persoană majoră având exercițiul deplin al tuturor drepturilor și îndatoririlor părintești, a unei persoane minore, prin decizia autorității competente. Prin actul respectiv, tutorele se substituie părinților inexistenți sau iresponsabili -pentru copiii minori- sau persoanei însăși, în toate actele juridice, dacă persoana în cauză este atinsă de o incapacitate temporară sau definitivă.

Tutela creează un impediment la căsătorie, între persoanele care se află

în raport de înrudire. Codul familiei din țara noastră prevede tutela ca impediment la căsătorie numai între tutore și persoana tutelată și numai pentru timpul cât durează tutela, se înțelege însă că și aceasta numai în cazul când nu există și alte raporturi de înrudire între tutore și persoana tutelată.

Actul adopției constă în luarea sub îngrijirea sa de către o persoană majoră a unei persoane și stabilirea între aceste două persoane a raporturilor părintești. Prin actul înfierii, se creează între cel care înfiază și cel înfiat, ca și între rudele de sânge ale acestora, un raport de intimitate morală, care se numește rudenia înfierii sau a adopțiunii. Ea creează impediment până în gradul II. Legislația de stat consideră și gradul III ca fiind un impediment.

Logodna creează impediment moral între logodnic și consângeni celuilalt logodnic până în gradul IV, cu posibilitatea de acordare a dispensei până în gradul II.

c) Rudenia fizică

După cum o arată și numele, această înrudire este determinată sau generată de:

- 1) actul fizic al nașterii și
- 2) actul căsătoriei.

Din actul nașterii se stabilește rudenia de sânge propriu-zisă, iar din actul fizic al căsătoriei se naște rudenia de cuscrie.

1) *Rudenia de sânge* este raportul de intimitate care se stabilește între părinți și copii, între frații care sunt copii ai aceluiași părinți precum și între toate persoanele cu care sunt aceștia legați prin legătura de sânge întemeiată pe nașterea din înaintași comuni. Această înrudire constituie o piedică la căsătorie numai în gradele de înrudire mai apropiate. Rudenia de sânge este: directă ascendentă, descendentă sau colaterală.

Rudenia de sânge constituie întotdeauna impediment pe linie directă, iar pe linie colaterală constituie impediment până în gradul al VII-lea, cu dispensă

pentru gradele VII, VI, V și -în mod exceptional- IV.

2) Cât privește *rudenia cuscriei*, aceasta se naște din raportul de familiaritate care se creează între membri a două sau mai multe familii, prin intermediul a cel puțin o căsătorie.

Cuscria poate fi împărțită în trei feluri, determinate de modul de înrudire:

Cuscrie de felul întâi: între o persoană și consângenii soțului ei; pe linie directă constituie întotdeauna impediment, iar pe linie colaterală până în gradul VI și se poate acorda dispensă până la gradul IV.

Cuscrie de felul doi: între consângenii soților; constituie impediment până în gradul IV, iar în gradele V, VI și VII constituie impediment în cazul în care există amestec ilicit de nume. În gradele IV, V, VI și VII se poate acorda dispensă.

Cuscrie de felul trei: între două familii prin intermediul unei a treia sau - altfel spus- între trei familii prin cel puțin două căsătorii. Constituie impediment până în gradul III, acest impediment fiind stabilit de Biserică pe cale de obicei.

Rânduielele prin care se stabilesc limitele impedimentelor, precum și acelea prin care se arată de la care impedimente și în ce mod se poate obține dispensa, s-au stabilit în decursul dezvoltării istorice a vieții bisericești. Până în secolul al VII-lea (sinodul Trulan -692), nu a existat o rânduială uniformă și general obligatorie în privința impedimentelor la căsătorie, născute din legătura rudeniei. Abia acest sinod, prin canoanele 53 și 54, reglementează limitele în care constituie impediment la căsătorie înrudirea religioasă întemeiată pe actul nașiei la Sf. Botez (can. 53 VI ec.), precum și limitele în care înrudirea de sânge și cea de cuscrie constituie impedimente la căsătorie (can. 54 VI ec).

Paralel cu normele bisericești și cu obiceiul adoptat în privința impedimentelor la căsătorie, statul a emis și el legi care au fost integrate în practica bisericească.

Potrivit prevederilor Codului familiei, nici rudenia de cuscrie, nici cea

religioasă, nici rudenția logodnei nu constituie o piedică la încheierea căsătoriei; numai tutela de gradul întâi, între tutore și persoana tutelată -cât timp durează tutoratul- înfierea până în gradul trei inclusiv, cu posibilitatea acordării dispensei în gradul trei și înrudirea de sânge până în gradul patru inclusiv, cu posibilitatea acordării dispensei în gradul patru (cazul verilor primari).

În cazul unor situații care constituie impediment relativ, episcopul are capacitatea de a aplica iconomia, prin dispensă episcopală. Dispensa episcopală este dată de episcop în numele Bisericii și este o aplicare a iconomiei. Episcopul este autoritatea competentă pentru a acorda dispense în aplicarea iconomiei, deoarece el este garantul Ortodoxiei și ortopraxiei în Biserica locală, eparhie și - în același timp- garantul comuniunii cu întreaga Biserică Ortodoxă. (can. 12 I; 16 IV, 102 VI; 2, 5, 7. Anc., 6, 43 Const; 1, Vasile cel Mare.; 4, 5, 7, Grig. Naz.).

Principalele *semne conveționale* folosite la schițarea grafică a diverselor feluri de înrudire, precum și a gradelor în limitele cărora acestea constituie impedimente la căsătorie sunt următoarele:

- 

... - un mic *pătrățel* prin care se înseamnă o **familie** alcătuită din elementele ei de bază, adică soț și soție.
- 

... - un mic *cerc* prin care se însemnează **partea bărbărească** și anume fie soț, fie frate, fie părinte, fie nepot, etc.
- 

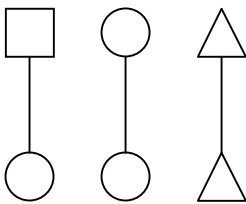
... - un mic *triunghi* prin care se însemnează **partea femeiască**, adică o persoană de genul feminin, fie soție, fie mamă, fie soră, fie nepoată, fie bunică, etc.
- 

... - o scurtă *linie verticală*, așezată între două persoane, prin care se însemnează **descendența sau nașterea fizică** a unei persoane, naștere care poate fi raportată fie la familie, și în cazul acesta linia respectivă pornește dintr-un pătrățel, fie la tată, fie la mamă, și în cazul acesta linia respectivă pornește dintr-un cerc sau dintr-un triunghi.
- 

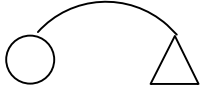
... - o *linie curbată*, boltită în jos și ale cărei capete sunt fixate unul pe un cerc și altul pe un triunghi, înseamnă **legătura conjugală** dintre două persoane căsătorite adică prin aceasta se arată că persoanele pe care le unește sunt căsătorite.
- 

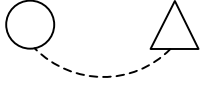
... - aceeași *linie boltită în sus*, înseamnă **legătura din afara căsătoriei** dintre două persoane de sex opus, adică **concubinaj**.
- 

... - aceeași *linie curbată*, boltită în jos, dar formată din *mici segmente*, însemnează **legătura ce se stabilește prin logodnă** între două persoane de sex opus.
- 

... - o *linie dreaptă verticală*, asemenea aceleia prin care se însemnează descendența fizică, dar formată din *segmente*, înseamnă **raportul de filiație adoptivă** sau de **înrudire prin adopțiune**, stabilită între două persoane.
- 

... - o scurtă *linie verticală*, dar formată dintr-un *șir de puncte*, dispuse vertical,

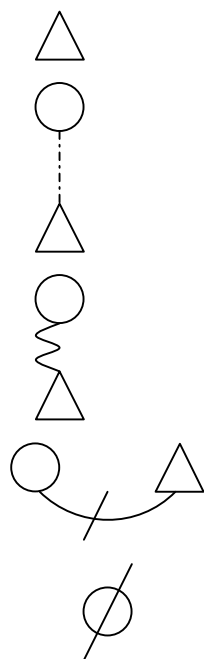

deci dintr-o *linie punctată*, înseamnă **raportul de filiație religioasă**, stabilit prin **actul ținerii la botez**.

... - o *linie dreaptă* de același fel, dar formată din *segmente și puncte*, care se succed și sunt dispuse tot vertical, înseamnă **filiația religioasă** sau **înrudirea religioasă** stabilită prin **asistarea la cununie**.

... - o *linie scurtă*, schițată *sinuos*, dar dispusă vertical, înseamnă **raportul de tutelă** dintre două persoane.

... - o *diagonală* trasă peste oricare din semnele prin care se însemnează persoanele sau legăturile de înrudire dintre acestea sau legăturile din care se nasc înruderile, înseamnă atât **încetarea din viață** a persoanelor respective cât și **încetarea legăturilor** pe care le fixează sau peste care se trage⁴⁶⁰.

1. Consângenitatea în *linie directă* s-ar reprezenta astfel în schemă:

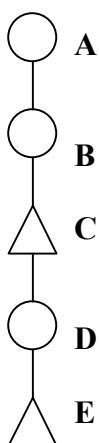

- Linia este *descendentă* dacă se începe de la **A**, care ar fi *tatăl* lui **B**, *bunicul* nepoatei **C**, *străbunicul* strănepotului **D**, și *răstrăbunicul* răstrănepoatei **E**, și ar fi consângen în *gradul I* cu **B**, în *gradul II* cu **C**, în *gradul III* cu **D** și în *gradul IV* cu **E**, corespunzător numărului de nașteri care îi despart; în cazul în care calculul ar porni de la **E**, **D** i-ar fi *tată*, **C** *bunic*, **B** *străbunic* și **A** *răstrăbunic*, în acest caz *linia* diind tot *directă*, dar în sens *ascendent*.

2. Consângenitatea în *linie colaterală* se reprezintă astfel în schemă:

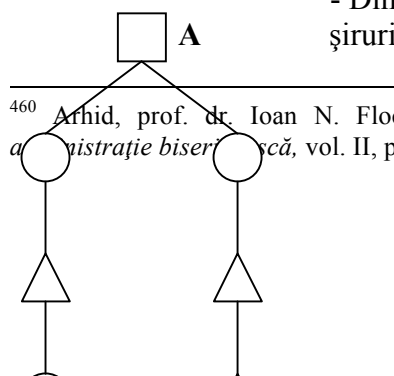

- Din *autorul comun* **A** pornesc două șiruri de nașteri prin fiii **B** și **B'**, care

⁴⁶⁰ Arhid, prof. dr. Ioan N. Floca, *Drept canonic ortodox, legislație și administrație bisericească*, vol. II, p. 84-85.

B	B'	au la rândul lor B pe fiica C , iar B' pe fiica C' , iar C pe fiul D și C' pe fiica pe fiica D' . <i>Frații B și B'</i> sunt consângeni în <i>gradul II</i> în linie colaterală egală; <i>verii primari C și C'</i> în <i>gradul IV</i> și <i>verii al doilea D și D'</i>
C	C'	în <i>gradul VI</i> în linie colaterală egală. B cu C' (<i>unchiul și nepoata de frate</i>) sunt consângeni în <i>gradul III</i> în linie colaterală inegală, iar C' cu nepotul său D , de vară primară, sunt consângeni în <i>gradul IV</i> , în linie colaterală inegală, fiind două nașteri pe o linie și trei nașteri pe cealaltă linie.
D	D'	

Consângenitatea a constituit impediment la căsătorie pentru considerente de ordin moral, natural, igienic și social. Respectul și venerația pe care le datorează descendenții părinților și celorlalți ascendenți ai lor nu sunt compatibile cu raporturile de egalitate pe care le impune căsătoria între soți, iar consângenii colaterali – frații și surorile, bunicii și nepoatele, bunicile și nepoții – n-ar mai respecta curățenia morală în raporturile dintre ei, în atmosfera de intimitate a familiei, dacă ar ști că se pot căsători între ei. La acestea s-a adăugat experiența de veacuri carea dovedit că încheierea de căsătorii repetate între consângeni în grade apropiate are drept consecință inevitabilă degenerarea neamului omenesc, atât sub aspect fizic cât și sub aspect spiritual. Pentru aceste motive, ca și pentru îndepărtarea vrăjmășiilor dintre diferite neamuri, s-au căutat să se încheie căsătorii între membri din familii cât mai depărtate.

În privința impedimentului consângenității în linie dreaptă, Biserica – urmând dispozițiile din Vechiul Testament (Levitic 18, 7-10) și din dreptul roman – socotește acest impediment nelimitat, indispensabil, oprind astfel căsătoria la *infinis*, oricât de mare ar fi numărul nașterilor care separă pe cei doi consângeni.

În privința impedimentului consângenității în linie colaterală, urmând aceleași dispoziții, Biserica a limitat oprirea la *gradul IV*, prin canonul 54 Trulan. Dar apreciind că prin extinderea acestui impediment, căsătoriile dau societății membri mai sănătoși, Biserica având și încuviințarea autorității de stat a extins oprirea mai întâi la *gradul VI* și mai târziu, în secolul al XII-lea, în 1166, și la *gradul VII*. În principiu a rămas ca normă această măsură: *căsătoria este oprită în mod absolut, până la infinit, între consângenii în linie dreaptă și până în gradul VII inclusiv între consângeni, în linie colaterală.*

Hotărârea Sinodului VI ecumenic, prin canonul 54, oprind căsătoria între consângenii în linie colaterală până la *gradul IV* (*verii primari*), Bisericele autocefale acordă dispensă pentru *gradele V-VII*, când încheierea căsătoriei între consângeni, rude în aceste grade, nu poate fi evitată.

Căsătoria între consângeni în linie dreaptă este oprită și în dreptul modern al statelor, ca și în dreptul bisericesc, adică la *infinis*, iar în linie colaterală, unele state limitează oprirea la *gradul III* altele la *gradul IV*. Între statele din această ultimă grupă face parte și România, care – în art. 6 din Codul Familiei – prevede:

*“Este oprită căsătoria între rudele în linie dreaptă precum și între cele în linie colaterală până la al patrulea grad inclusiv. Pentru motive temeinice, căsătoria între rudele în linie colaterală de gradul al patrulea poate fi încuviințată de Primăria Capitalei și de Consiliul Județean în cuprinsul căruia cel care cere această încuviințare își are domiciliul”*⁴⁶¹.

Cazurile de asemenea încuviințare fiind tot mai rare, Biserica Ortodoxă Română nu a fost nevoită să ia o hotărâre oficială pentru săvârșirea cununiei religioase a celor căsătoriți cu asemenea încuviințări, lăsând la latitudinea episcopului respectiv să aprecieze, în cazul în care cei în cauză ar solicita binecuvântarea căsătoriei lor.

RUDENIA AFINITĂȚII – CUSCRIA

Cuscria – afinitatea sau alianța – este raportul de rudenie ce se stabilește între două sau mai multe persoane, în baza – și ca efect – al căsătoriei. Cuscria este, deci, ca și consângenitatea, rudenie fizică, fiindcă rezultă din actul fizic al căsătoriei, așa cum consângenitatea rezultă din actul fizic al nașterii.

În Dreptul bisericesc ortodox – care a urmat în privința cuscrii dispozițiile dreptului roman și apoi pe cele ale dreptului bizantin – sunt cunoscute și aplicate trei feluri de cuscrii:

1. *Cuscria* sau afinitatea *de felul I* sau de un neam, care se realizează între un soț și consângenii celuilalt soț;
2. *Cuscria* sau afinitatea *de felul II* sau de două neamuri, care există între consângenii unui soț și consângenii celuilalt soț;
3. *Cuscria* sau afinitatea *de felul III* sau de trei neamuri, care există între cuscrii unui soț din prima lui căsătorie și cuscrii lui din a doua căsătorie; sau între cuscrii unui membru dintre o familie de mijloc, cu cuscrii unui alt membru din această familie

⁴⁶¹ *Codul Familiei, Decizii ale C. E. D. O., Decizii ale Curții Constituționale, Decizii ale Curții Supreme de Justiție*, Ediție îngrijită și adnotată de judecător Adina Nicolae, Lect. univ. Marian Nicolae, Editura Rosetti, București, 2001, p. 17.

de mijloc (de exemplu, cuscii unui frate cu cuscii fratelui său, căsătoriți cu soții din familii diferite; în rudenie de cuscrie de felul III se găsește de asemenea tatăl vitreg cu fiica vitregă a fiicei sale vitrege).

Calcularea gradului cuscriei se face tot cu ajutorul schemei – spița neamului sau arborele genealogic – ca și la rudenie de sânge cu deosebirea că la cuscrie trebuie să se țină seama de două sau trei tulpini ale neamurilor; iar la numărare intră în calcul numai nașterile nu și persoanele căsătorite.

1. Cuscria de felul I

Cuscria de felul I este raportul de rudenie ce se creează între un soț și ascendenții și descendenții celuilalt soț; sau între un soț și consângenii colaterali ai celuilalt soț.

Cuscria de felul I se redă în schemă în felul următor:

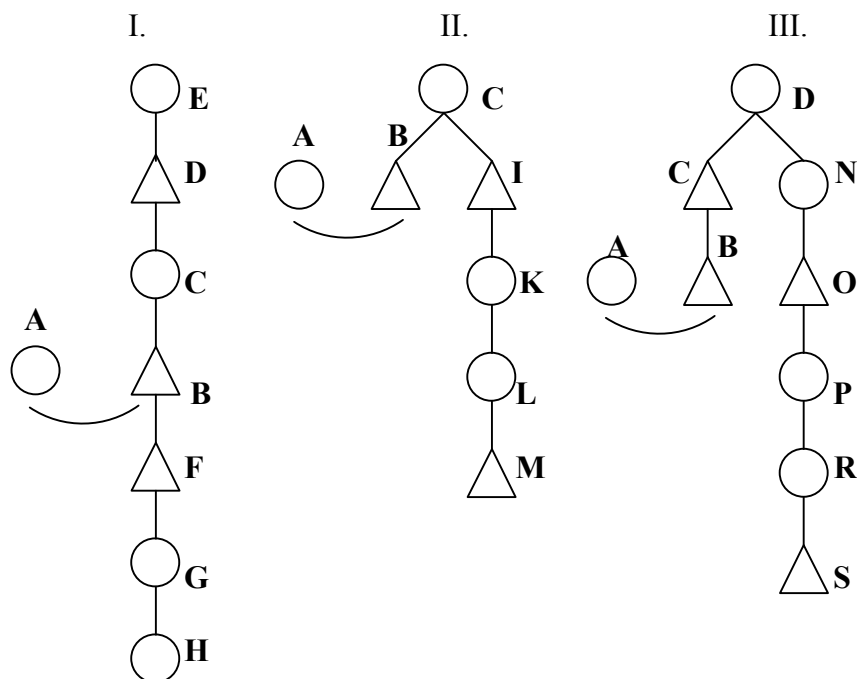

Schema I reprezintă încuscrirea soțului A cu ascendenții și descendenții lui B. Schemele II și III reprezintă încuscrirea lui A cu consângenii lui B, în linie colaterală. Deci atât în linie dreaptă cât și în linie colaterală, consângenii lui B sunt în raport de cuscrie cu A, și anume de aceeași apropiere sau depărtare după cum sunt ei față de B. Prin urmare, calculându-se gradul de rudenie tot așa ca și la consângenitate, după linii sau grade, atunci o persoană căsătorită A este încuscrită cu consângenii lui B, în același grad în care sunt ei cu B, consângeanul lor. Astfel, în schema I, A este încuscrit cu C, D și E în linie directă ascendentă în *gradul 1, 2 și 3*, iar cu F, G și H, în linie descendentă, în *gradul 1, 2 și 3*. În schema a II-a, A este încuscrit cu colateralii

soțului **B**, adică cu **I, K, L** și **M**, în *gradul 2, 3, 4 și 5*. În schema a III-a, **A** este încuscrit cu colateralii mai îndepărtați ai lui **B**, adică cu **O, P, R** și **S**, în *gradul 4, 5, 6 și 7*.

Cuscria de felul I creează impedimente la încheierea căsătoriei aproape la fel cu consângenitatea, atât în linie directă – ascendentă și descendentă – cât și în linie colaterală, pentru că soții, formând o unitate, fiecare devine pentru consângenii celuilalt soț, rudă în același grad, în care acesta se găsea cu consângenii săi, cu singura deosebire că rudeniei nu i se spune consângenitate, ci cuscrie; fiecare soț nu este deci consângean cu consângenii soțului său, ci *cuscru*; totodată se schimbă și denumirile raporturilor de rudenie: astfel un soț, deși formează o unitate cu soțul său, devine pentru părinții acestuia *ginere* sau *noră*, iar părinții devin pentru el *socrii*; de asemenea frații unui soț sunt *cumnați* pentru celălalt soț, ș. a. m. d.

La stabilirea impedimentelor la căsătorie rezultate din cuscrie s-au luat în considerare aceleași motive ca și la consângenitate, accentuându-se însă și mai mult motivarea din dreptul roman că la încheierea căsătoriei trebuie să se țină seama nu numai de ceea ce este legal, ci și de ceea ce este *cuiusmodi*. Dar impedimentele la căsătorie rezultate din cuscria de felul I iau naștere numai după ce căsătoria a fost desfăcută prin moartea unui soț sau prin divorț legal, iar soțul rămas în viață dorește să se recăsătorească cu o persoană dintre cei care fuseseră încuscriții săi. Întinderea sau restrângerea impedimentelor rezultate din cuscrie, pentru încheierea căsătoriei între asemenea rude, depinde de felul cuscriei în care s-au găsit cei în cauză.

Cuscria de felul I constituie impediment la căsătorie în linie dreaptă la infinit, atât ascendentă cât și descendentă, ca și rudenia de sânge. În Vechiul Testament sunt prevăzute ca interzise căsătoriile între cuscrii de felul I, în linie directă ascendentă și descendentă, numai până la gradul III inclusiv (Levitic 18, 8, 15, 17). Aceeași oprire este prevăzută și în Basilicale⁴⁶². Biserica a socotit totuși această rudenie ca impediment absolut, apreciind că gradele mai îndepărtate n-au fost menționate nici în Vechiul Testament, nici în legislația civilă, pentru că însăși natura face imposibilă încheierea căsătoriei între persoane aflate rude în aceste grade. **În linie colaterală, adică între un soț și consângenii colaterali ai celuilalt soț, Biserica a socotit cuscria de felul I impediment la căsătorie până în gradul VI inclusiv.** La început Biserica a respectat dispoziția prevăzută în Vechiul Testament care interzice căsătoria unui soț cu încuscriții săi din linie colaterală numai până în gradul III (Levitic 18, 14, 16, 18). Prin canonul 54 Trulan, impedimentul a fost extins până la gradul IV de cuscrie în linie colaterală, adică

⁴⁶² Basilicale, 28, 5, 3.

între un soț și verii celuiilalt soț. După ce gradele rudeniei de sânge în linie colaterală au fost extinse întâi până la gradul VI și apoi până la gradul VII inclusiv, au fost extinse și gradele rudeniei colaterale de cuscrie, întâi până la gradul Viața și apoi până la gradul VI, prin hotărâri ale Sinodului patriarhal de la Constantinopol din anii 996 și 1199. Ca și la consângenitate pentru cuscrii de felul I, în gradele Viața și VI în linie colaterală, episcopul poate acorda dispensă.

2. Cuscria de felul II

Cuscria de felul II sau între două neamuri este raportul de rudenie ce se creează între ascendenții și descendenții unui soț cu ascendenții sau descendenții celuiilalt soț; sau între ascendenții și descendenții unui soț cu colateralii celuiilalt soț, precum și între colateralii unui soț cu colateralii celuiilalt soț.

Cuscria de felul II se prezintă în schemă în felul următor:

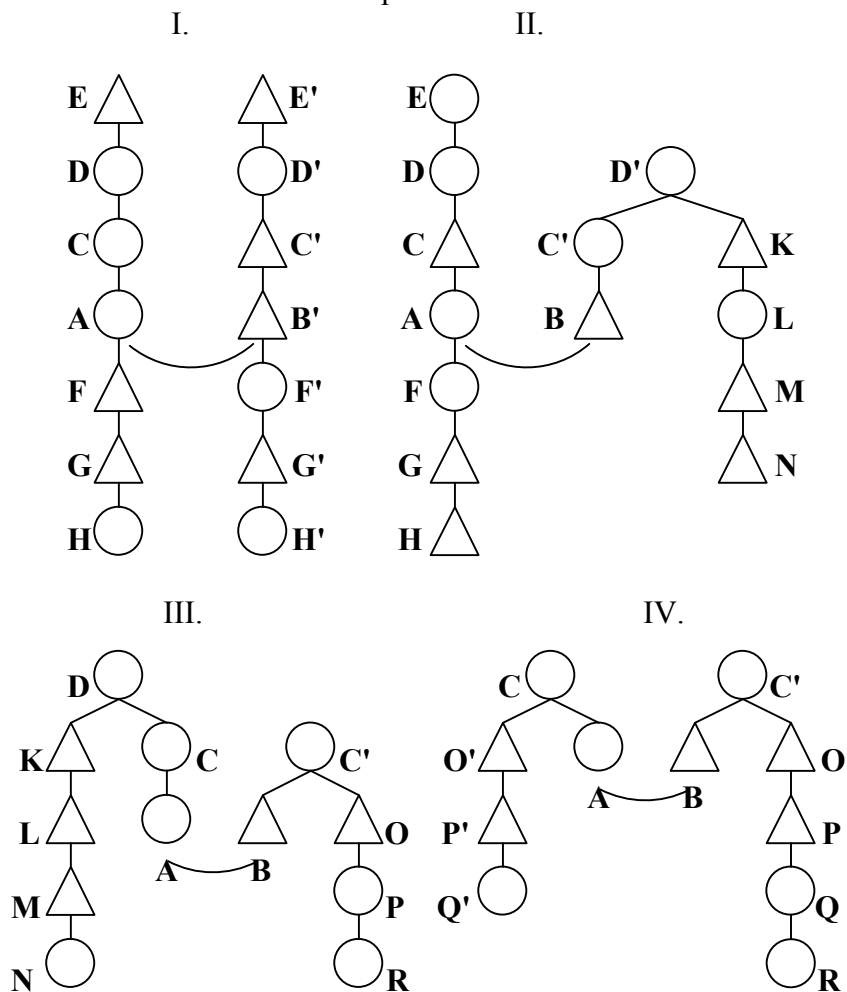

Schema I reprezintă cuscria între ascendenții și descendenții unui soț și ascendenții și descendenții celuiilalt soț. Schema a II-a reprezintă cuscria între ascendenții și descendenții unui soț și colateralii celuiilalt soț. Schemele III și IV reprezintă

cuscria între colateralii unui soț cu colateralii celuilalt soț. Dacă dorim să calculăm gradele de rudenie dintre consăngeanul unui soț și consăngeanul celuilalt soț atunci trebuie să numărăm gradele de rudenie dintre un soț și consăngeanul său și apoi gradele de rudenie dintre celălalt soț și consăngeanul său cu care dorim să aflăm gradul de rudenie și adunându-le la un loc obținem gradul de rudenie dorit.

Astfel în schema I, străbunica **E** a soțului **A** este cu nepoata **G'** a celuilalt soț **B'** încuscrită în *gradul V*, deoarece între **E** și **A** sunt trei grade, iar între **B'** și **G'** sunt două grade. În schema a II-a, bunicul **D** al soțului **A** este încuscrit în *gradul VI* cu vărul primar **L** al celuilalt soț **B**. În schema a III-a, mătușa **K** a soțului **A** cu nepotul **P** al celuilalt soț **B** este încuscrită în *gradul VI*. În fine, în schema a IV-a, nepotul mare **Q'** al soțului **A** cu nepoata dreaptă **P** a celuilalt soț **B** este încuscrit în *gradul VII* al cuscriei de felul II.

Cuscria de felul II – adică rudenia între consăngenii unui soț cu consăngenii celuilalt soț – este prevăzută ca impediment la căsătorie de canonul 54 Trulan până la gradul IV. În acest sens canonul 54 Trulan stipulează următoarele: *“Dacă se va împreuna prin legătura căsătoriei tatăl și fiul cu mama și fiica; sau cu două surori; sau doi frați cu două surori, mai întâi unii ca aceștia să se despartă de nelegiuita însoțire, apoi vor cădea sub canon șapte ani”*⁴⁶³.

Impedimentul cuscriei de felul II, conform canonului 54 Trulan, se prezintă în schemă în felul următor:

1. *Tatăl și fiul nu se pot căsători cu mama și fiica.*

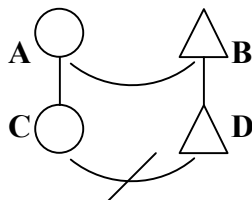

- Deci, fiul **C** al lui **A** nu se poate căsători cu fiica **D** a lui **B**, dacă **A** s-ar căsători cu **B**, deoarece **C** cu **D** sunt în *gradul 2* al cuscriei de felul II.

2. *Tatăl și fiul nu se pot căsătorii cu două surori.*

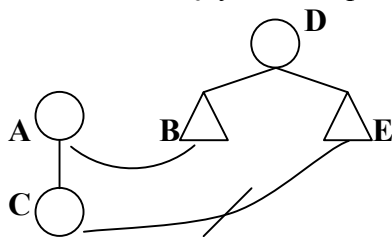

- În schema a II-a, este oprită căsătoria între fiul **C** al lui **A** cu sora **E** a celuilalt soț **B** sau invers, deoarece **C** și **E** sunt încuscriți în *gradul 3* al cuscriei de felul II.

Sau mama și fiica cu doi frați.

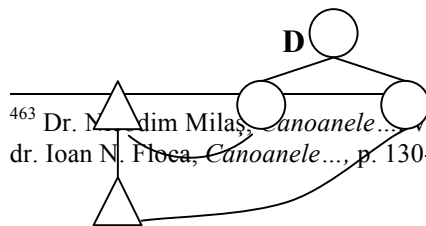

- În schema a III-a, este oprită căsătoria între

⁴⁶³ Dr. N. Dimitriș, *Canoanele...*, vol. I, part. 2, p. 424; Vezi și Arhid. prof. dr. Ioan N. Florea, *Canoanele...*, p. 130-131.

A B E
C /

fratele E al lui B și fiica C a lui A, deoarece E cu C sunt încuscriți în *gradul 3* al cuscriei de felul II.

3. Doi frați nu se pot căsători cu două surori.

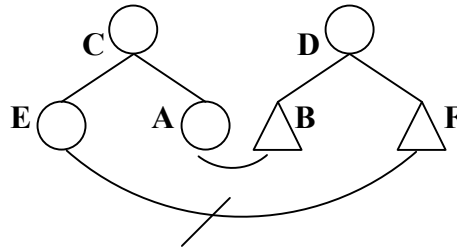

- Dacă A s-a căsătorit cu B, atunci fratele său, adică E, nu se poate căsători cu sora soției fratelui său, adică cu F, deoarece E cu F sunt încuscriți în *gradul 4* al cuscriei de felul II.

Această practică s-a menținut neschimbată până în secolul al X-lea, când în anul 996 impedimentul a fost extins și la *gradele 5 și 6*, în următoarele cazuri:

a) la căsătoria unchiului și nepotului cu două surori

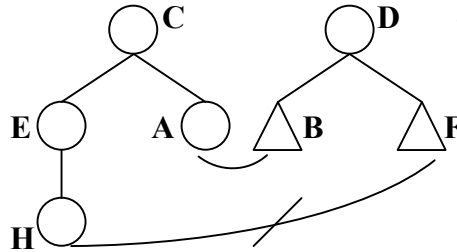

- Unchiul A și nepotul H cu două surori: B și F. Dacă A se căsătorește cu B, nepotul H nu se poate căsători cu F, fiind încuscriți în *gradul 5* al cuscriei de felul II.

b) la căsătoria a doi frați cu mătușa și nepoata

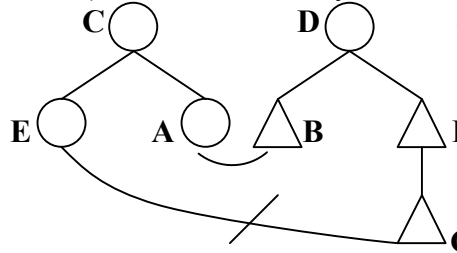

- Dacă A se căsătorește cu B, atunci fratele E al lui A nu se poate căsători cu nepoata G a lui B, deoarece sunt încuscriți în *gradul 5* al cuscriei de felul II.

c) la căsătoria a doi frați cu două verișoare primare

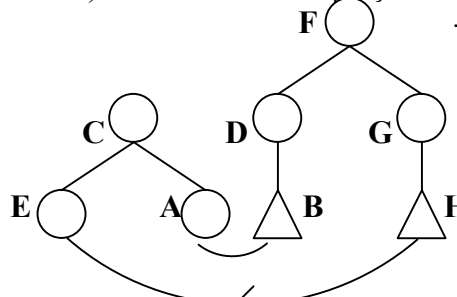

- Dacă A se căsătorește cu B, atunci fratele E al lui A nu se poate căsători cu verișoara primară H a lui B, deoarece sunt încuscriți în *gradul 6* al cuscriei de felul II.

d) la căsătoria a două surori cu doi verișori primari

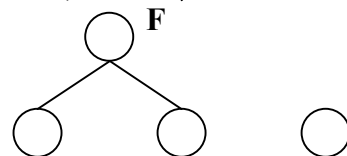

- Dacă verișorul primar A se căsătorește cu sora B, atunci verișorul primar H

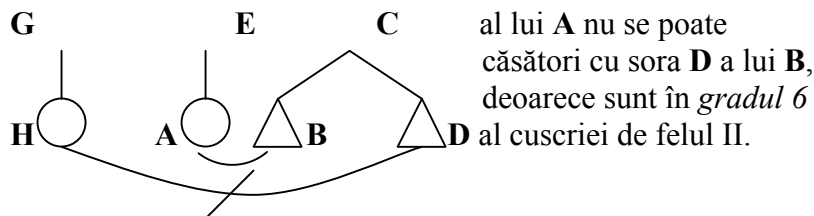

al lui **A** nu se poate căsători cu sora **D** a lui **B**, deoarece sunt în *gradul 6* al cuscriei de felul II.

În privința *gradului VI* s-a făcut însă distincția că el numai atunci constituie impediment la căsătorie dacă produce așa-numitul *amestec ilicit de nume* (canonul 87 al Sfântului Vasile cel Mare). Asemenea schimbare sau amestec ilicit de nume se produce – de exemplu – când două persoane consângene ajung, prin două căsătorii, într-un raport de cuscrie neegal. Astfel, dacă unchiul și nepotul s-ar căsători cu două surori, atunci unchiul devine cumnatul nepotului său, coborându-se pe aceeași treaptă cu nepotul său. De asemenea, dacă unchiul și nepotul dintr-o familie s-ar căsători cu mătușa și nepoata din altă familie – unchiul luând de soție pe nepoată și nepotul pe mătușă – atunci, prin această căsătorie unchiul devine nepotul de cuscrie al nepotului său după consângenitate, ajungând astfel pe o treaptă inferioară față de nepotul său, iar nepotul devine unchiul unchiului său după consângenitate, urcând astfel pe o treaptă mai înaltă. Dacă însă unchiul ar lua pe mătușă, iar nepotul pe nepoată, căsătoria s-ar putea încheia, fiindcă își păstrează fiecare poziția pe care o aveau potrivit raportului lor de rudenie, neintervenind amestecul ilicit de nume.

Amestecul ilicit de nume are loc în următoarele cazuri:

1. Dacă prin două căsătorii copiii dintr-o căsătorie și copiii din cealaltă căsătorie devin consângeni și au un nume de consângenitate după un părinte și altul după celălalt părinte. De exemplu, *doi frați nu se pot căsători cu două verișoare primare*.

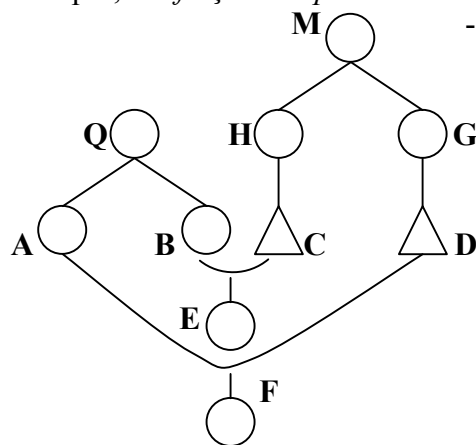

- Dacă doi frați **A** și **B** s-ar căsători cu două verișoare primare **C** și **D**, copiii **E** și **F** sunt după tații lor verișori primari, iar după mamele lor verișori ai doilea.

2. *Unchiul și nepotul nu se pot căsători cu două surori*



- Dacă unchiul **A** și nepotul

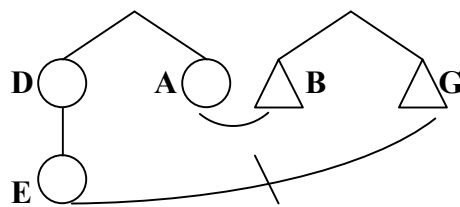

E se căsătorește cu două surori **B** și **G**, atunci unchiul ar deveni cumnatul nepotului său, iar nepotul unchiul unchiului său. **E** cu **G** sunt în *gradul V* al cuscriei de felul II.

3. Unchiul și nepotul cu mătușa și nepoata

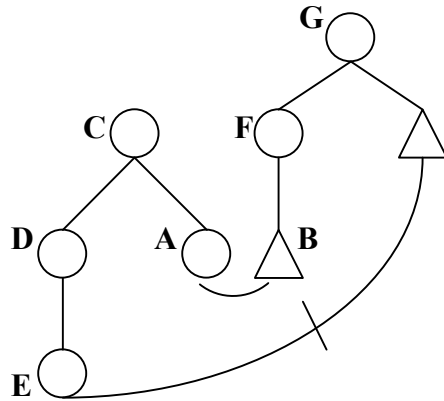

- Dacă unchiul **A** și nepotul **E** dintr-o familie s-ar căsători cu mătușa **H** și nepoata **B** din altă familie, și anume unchiul căsătorindu-se cu nepoata (**A** cu **B**), iar nepotul cu mătușa (**E** cu **H**), atunci unchiul ar deveni nepotul nepotului său, iar nepotul ar deveni unchiul unchiului său. **E** cu **H** sunt în *gradul VI* al cuscriei de felul II.

4. Bunicul și nepotul nu se pot căsători cu două verișoare primare.

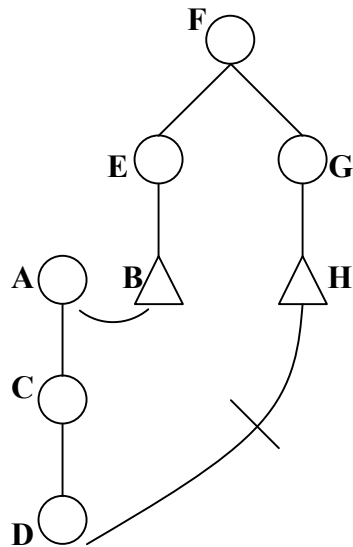

- Bunicul **A** și nepotul **D** nu s-ar putea căsători cu două verișoare primare **B** și **H**, deoarece bunicul **A** prin căsătorie cu verișoara nepotului său ar deveni cumnatul nepotului său. Iar verișoarele **B** și **H** ar deveni după cuscrie, una din ele nepoata celeilalte, coborându-se pe o treaptă inferioară, iar cealaltă căsătorită cu bunicul s-ar ridica pe o treaptă superioară față de cealaltă verișoară. **D** cu **H** sunt încuscite în *gradul VI* al cuscriei de felul II.

5. Străbunicul și strănepotul nu se pot căsători cu nepoata și mătușa.

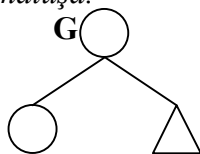

- Dacă străbunicul **A** și strănepotul **E** s-ar căsători, străbunicul **A** cu nepoata **B**,

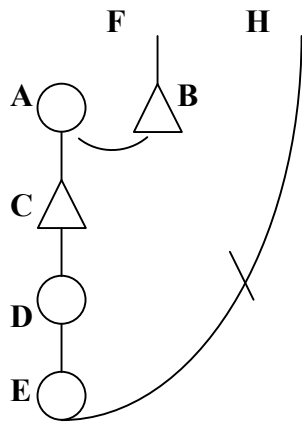

iar strănepotul **E** cu mătușa **H**, căsătoria lor ar fi ilegală deși sunt încuscriți în *gradul VI* al cuscriei de felul II, deoarece intervine amestecul ilicit de nume, astfel străbunicul, prin căsătoria cu nepoata soției nepotului său, ar deveni nepot al strănepotului său, iar mătușa ar deveni strănepoata nepoatei sale. **E** cu **H** sunt în *gradul VI* al cuscriei de felul II.

Nu există confuzie sau amestec ilicit de nume în următoarele cazuri:

1. *Unchiul și nepotul se pot căsători cu mătușa și nepoata, dacă unchiul ia pe mătușă, iar nepotul pe nepoată.*

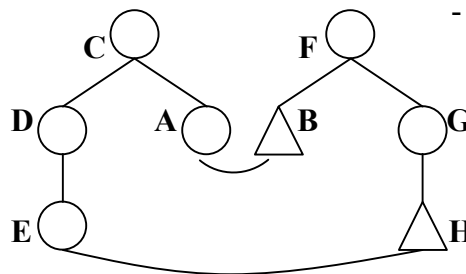

- Dacă unchiul **A** se căsătorește cu mătușa **B**, atunci nepotul **E** se poate căsători cu nepoata **H** a lui **B**, deoarece **E** cu **H** deși sunt încuscriți în *gradul VI* al cuscriei de felul II, nu intervine cofuzie sau amestec ilicit de nume.

2. *Tatăl și fiul se pot căsători cu mătușa mică și nepoata mică, dacă tatăl ia în căsătorie pe mătușa mică, iar fiul pe nepoata mică.*

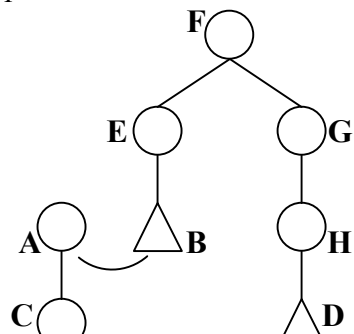

- Dacă tatăl **A** se căsătorește cu mătușa mică **B**, atunci fiul **C** al lui **A** se poate căsători cu nepoata mică **D** a lui **B**, chiar dacă sunt încuscriți în *gradul VI* (**C** cu **D** = *gradul VI*), deoarece nu există amestec ilicit de nume.

3. *Bunicul și nepotul se pot căsători cu mătușa mare și nepoata mare, dacă bunicul se căsătorește cu mătușa mare iar nepotul cu nepoata mare.*

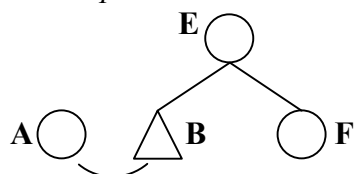

- Dacă bunicul **A** se căsătorește cu mătușa mare **B**, atunci nepotul **D** al lui **A** se poate căsători cu nepoata

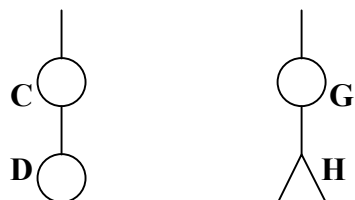

mare **H** a lui **B**, chiar dacă sunt încuscriți în *gradul VI* al cuscriei de felul II (**D** cu **H** = *gradul VI*), deoarece nu există amestec ilicit de nume.

Amestecul ilicit de nume, când prin căsătorie ascendenții ar coborî pe o treaptă egală sau chiar inferioară descendenților lor, a fost socotit ca impediment la căsătorie chiar și pentru *gradul VII*, în următoarele situații:

1. *Tatăl și fiul nu se pot căsători cu două verișoare secundare.*

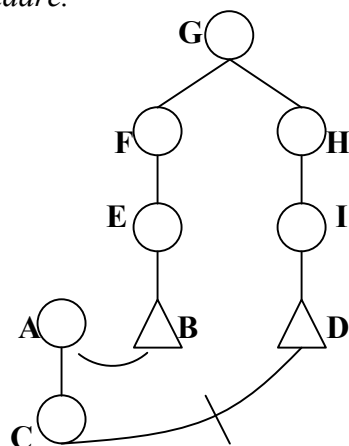

- Dacă tatăl **A** și fiul **C** ar dori să se căsătorească cu două verișoare secundare, **B** și **D**, căsătoria lor ar fi oprită chiar dacă sunt încuscriți în *gradul VII* al cuscriei de felul II, deoarece tatăl **A** prin căsătorie cu verișoara a doua **B** a soției fiului său ar deveni un fel de cumnat al fiului său, coborându-se pe aceeași treaptă cu fiul său.

2. *Bunicul și nepotul cu mătușa mică și nepoata mică*

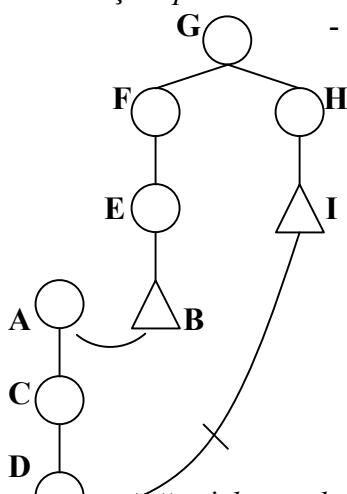

- Dacă bunicul **A** s-ar căsători cu nepoata mică **B**, iar nepotul **D** al lui **A** cu mătușa mică **I**, a lui **B**, atunci bunicul ar deveni nepot mic al nepotului său, iar mătușa mică ar deveni nepoata nepoatei sale mici.

S-ar putea căsători bunicul cu mătușa mică și nepotul cu nepoata mică, deoarece nu există amestec ilicit de nume.

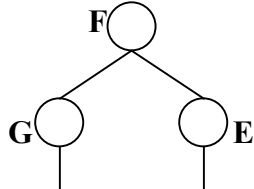

- Bunicul **A** căsătorindu-se cu mătușa mică **B**, nepotul **D**, al lui **A**, se poate căsători cu nepoata mică **I**, a lui **B**, deoarece nu există amestec

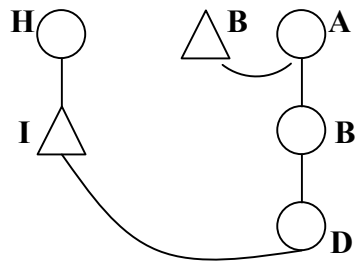

ilicite de nume, chiar dacă sunt încuscriți în *gradul VII* al cuscriei de felul II.

În privința impedimentului rudeniei cuscriei de felul II s-a următoarea regulă:

Cuscria de felul II constituie impediment la căsătorie în toate cazurile până în gradul V inclusiv; în cazurile de confuzie ilicită de nume până în gradul VI inclusiv, iar în cazurile de confuzie ilicită de nume între ascendenți și descendenți până în gradul VII inclusiv. Un caz aparte este produs de căsătoria a doi frați cu două verișoare primare, când amestecul ilicit de nume se produce numai la urmași.

Dar întrucât *Codul Familiei și Codul Civil* ale României nu recunosc sub nici o formă cuscria de felul II ca impediment la căsătorie, Biserica face pogorămintele necesare, când cei căsătoriți civil – aflați rude de cuscrie de felul II – ar solicita binecuvântarea religioasă a căsătoriei lor.

3. Cuscria de felul III

Cuscria de felul III – sau de trei neamuri – este raportul de rudenie ce se creează între cuscrii unui soț din prima lui căsătorie cu cuscrii lui din o a doua căsătorie; sau dintre cuscrii unui membru dintr-o familie de mijloc cu cuscrii unui alt membru din această familie de mijloc.

Cuscria de felul III se redă în schemă în felul următor:

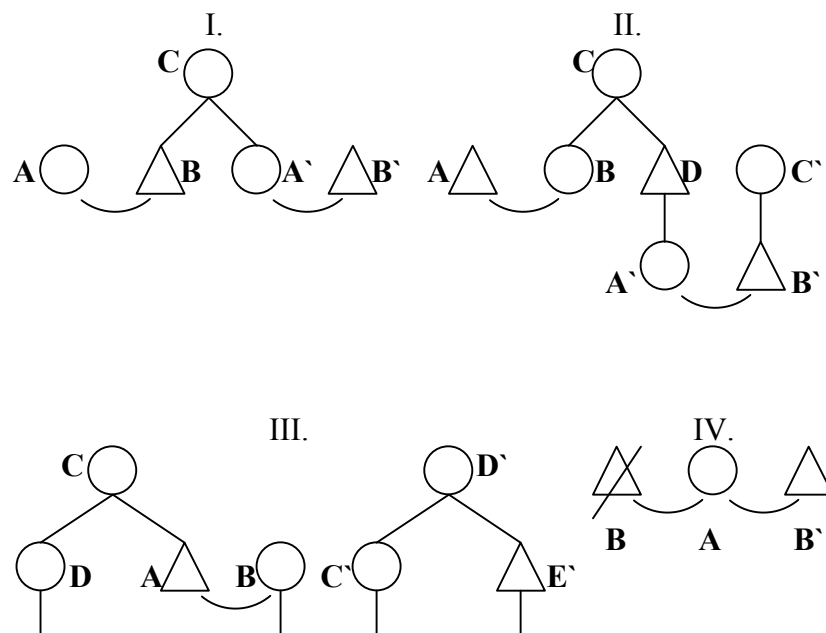

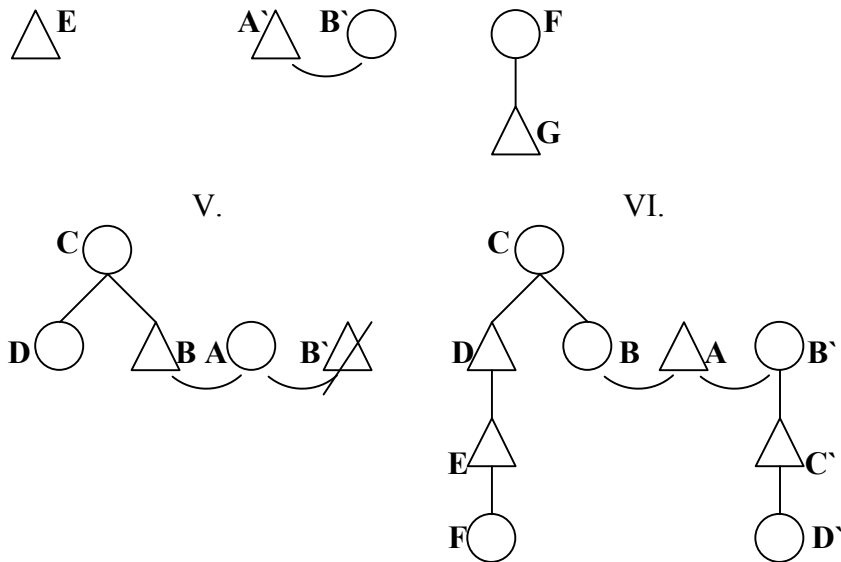

Schemele I, II și III reprezintă cazul când două persoane dintr-o familie mijlocesc, prin câte o căsătorie, cuscria familiei I cu familia a III-a. Iar schemele IV, V și VI servesc pentru reprezentarea cazului când o singură persoană dintr-o familie de mijloc, prin două căsătorii succesive, mijlocește căsătoria familiei I cu familia a III-a.

În schema I, A reprezintă primul neam, C al doilea neam, iar B' al treilea neam. Încuscriți de felul III sunt A cu B' în *gradul II* al cuscriei de felul III. În schema a II-a, A reprezintă primul neam, C al doilea neam, iar C' al treilea neam. Încuscriți sunt A cu B' în *gradul III* al cuscriei de felul III și A cu C' în *gradul IV* al cuscriei de felul III. În schema a III-a, C reprezintă primul neam, B al doilea neam și D' al treilea neam. Încuscriți sunt A și B cu toți consângenii lor, adică cu C, D și E, precum și A' și B' cu toți consângenii lor, adică cu C', D', E', F și G. În schema a IV-a, B reprezintă primul neam, A al doilea neam, iar B' al treilea neam. B cu B' nu sunt încuscriți. În schema a V-a, C reprezintă primul neam, A al doilea neam, iar B' al treilea neam. Încuscriți sunt C și D cu B'; C cu B' în *gradul I*, iar D cu B' în *gradul II* al cuscriei de felul III. În schema a VI-a, C reprezintă primul neam, A al doilea neam, iar B' al treilea neam. B cu B' formând o unitate din cauza soțului comun A nu sunt încuscriți. Dar B este încuscrit cu toți consângenii lui B', și anume cu C' și D', precum și B' cu toți consângenii lui B, și anume cu C, D, E și F. Deci F cu D' sunt încuscriți în *gradul VI* al cuscriei de felul III.

Deși nu este amintită ca impediment la căsătorie nici în Sfânta Scriptură, nici de canoane – a fost însușită de Biserică din dreptul roman și bizantin, care opreau căsătoria între încuscriții

de felul III. Dreptul roman și bizantin au recunoscut cuscria de felul III ca impediment la căsătorie, oprind:

1. *căsătoria tatălui vitreg cu soția fiului său vitreg*

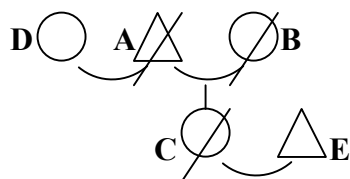

- Tatăl vitreg **D** nu se poate căsători cu soția **E** a fiului său vitreg **C**, deoarece sunt încuscriți în *gradul I* al cuscriei de felul III. Deci **D** cu **E** = **gradul I** al cuscriei de felul III.

2. *căsătoria mamei vitrege cu soțul fiicei sale vitrege*

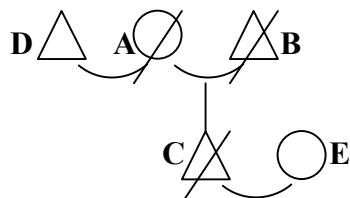

- Mama vitregă **D** nu se poate căsători cu soțul **E** al fiicei sale vitrege **C**, deoarece sunt în *gradul I* al cuscriei de felul III. Deci **D** cu **E** = **gradul I** al cuscriei de felul III.

Această practică a fost menținută în Biserică multă vreme. Cu toate acestea, în secolul al XIV-lea Matei Vlastares și alți canoniști au extins impedimentul cuscriei de felul III până la *gradul III inclusiv*, fiind permisă căsătoria în *gradul IV*. În acest caz nu se pot căsători:

1. *Tatăl vitreg cu fiica vitregă a fiicei sale vitrege*

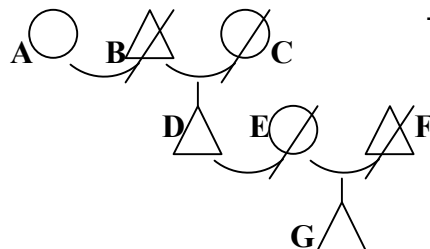

- Tatăl vitreg **A** nu se poate căsători cu fiica vitregă **G** a fiicei sale vitrege **D**, deoarece sunt încuscriți în *gradul II* al cuscriei de felul III. Deci **A** cu **G** = **gradul II** al cuscriei de felul III.

2. *Un soț cu cumnatul (cumnata) celuilalt soț*

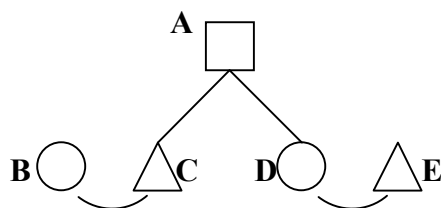

- De exemplu, cumnatul **B** cu soția **E**. Aici sunt trei familii, adică familia **D**, familia **A** și familia **C** a cumnatului **B** și a soției **E**. Soții **B** și **C**, precum și **D** și **E** formează o unitate, iar frații **D** și **C** sunt rude de sânge în *gradul II*. Deoarece rudele bărbatului (sau ale femeii) cu femeia (sau bărbatul) sunt în același grad de încuscrire în care sunt rudele cu bărbatul (sau femeia), atunci cumnatul **B** cu soția **E** se încuscresc în

gradul II al cuscriei de felul III. Deci **B** cu **E** = **gradul III** al cuscriei de felul III.

3. *Famiile de două persoane care au luat în căsătorie succesiv a treia persoană.*

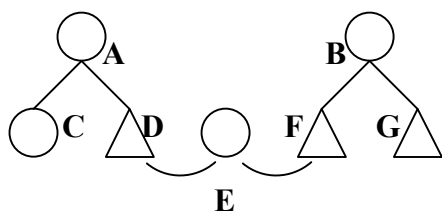

- De exemplu, între cumnatul **C** din prima căsătorie și cumnata **G** din a doua căsătorie a lui **E**. Frații **C** și **D**, precum și **F** și **G** sunt rude de sânge în *gradul II*. Deci **C** și **G** sunt în *gradul IV* al cuscriei de felul III.

4. *Famiile de două persoane care au luat în căsătorie succesiv a treia persoană.*

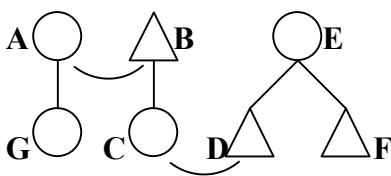

- Tatăl vitreg **A** nu se poate căsători după moartea soției sale **B** și a fiului său vitreg **C**, cu soția acestuia **D**, fiind încuscriți în *gradul I* al cuscriei de felul III; nici cu mama acesteia **E**, fiind încuscriți în *gradul II*, nici cu sora ei **F**, fiind încuscriți în *gradul III*. Dar fiul vitreg **G** al lui **A** se poate căsători cu sora **F** a lui **D**, fiind încuscriți în *gradul IV* al cuscriei de felul III.

5. *Famiile de două persoane care au luat în căsătorie succesiv a treia persoană.*

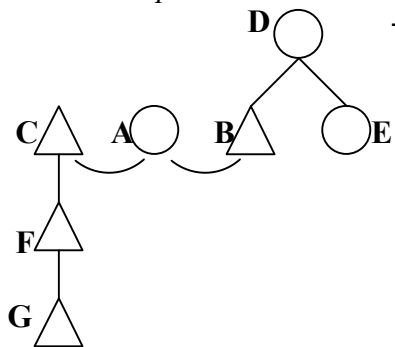

- Dacă un soț **A** s-a căsătorit cu soția **B**, iar după moartea sau despărțirea de ea s-a căsătorit cu o altă soție dintr-o altă familie, după moartea lui **A**, fratele soției sale prime **E** nu va putea lua pe soția a doua a lui **A**, adică pe **C**, fiind în *gradul II*; nici pe fiica vitregă a soțului **A**, după soția a doua, adică pe **F**, fiind în *gradul III*. Fratele soției sale prime **E** poate lua pe fiica **G** a lui **F**, fiind în *gradul IV* al cuscriei de felul III.

III.

În principiu, Biserica Ortodoxă Română a stabilit că *cuscria de felul III constituie impediment la căsătorie până în gradul III inclusiv, fiind totuși posibil ca în gradul III să se obțină dispensă și de la acest impediment*. Codul Familiei și Codul Civil nu recunosc deloc cuscria de felul III ca impediment la căsătorie.

În Biserica Ortodoxă Română cuscria sau afinitatea este prevăzută ca rudenie alături de consângenitate în Statutul de organizare și funcționare al Bisericii Ortodoxe Române, în articolele 187 și 188 – în care se tratează despre incompatibilități – și în Regulamentul de procedură al instanțelor disciplinare și de judecată, în art. 147, unde se prevede cine nu poate fi martor. În art. 187 din Statutul de organizare, la punctul d, se spune: “Asemenea nu pot fi aleși membri ai Consistoriului Protopopesc, ai Consiliului Eparhial și ai Consistoriului Eparhial cei ce sunt înrudiți între ei sau cu chiriarul respectiv, până la al patrulea grad de sânge sau al doilea de cuscrie”; și în art. 188 se spune: “Nici un membru al vreunui corp bisericesc reprezentativ, administrativ, de control și de disciplină bisericească nu poate lua parte la deciderea următoarelor cauze: ... b) a cauzelor rudeniilor, până la al patrulea grad de sânge sau al doilea de cuscrie”. Iar în art. 147 din Regulamentul de procedură se prevede: “nu pot fi nici într-un caz martori: a) rudele în linie dreaptă ale unei părți; b) frații și surorile; c) unchii, nepoții, verii primari, în linie colaterală, deci până în gradul IV inclusiv; d) afinii (cuscrii) în același grad.

Cuscria sau afinitatea de care este vorba în aceste articole este numai cea de felul I sau de un neam, afinitate la care se referă și dispozițiile din legea civilă.

4. Cuscria “închipuită” sau “cvasiafinitate”

În dreptul bisericesc ortodox se mai amintește un fel de *cuscrie* numită “închipuită” sau “cvasiafinitate” (οιονει αγχιστεια, quasi affinitas, affinitas ficta), careia naștere prin logodna a două persoane din familii diferite. Importanța acestei cuscrii s-a accentuat îndeosebi după ce logodna religioasă a fost egalată, de către Leon Filosoful, cu căsătoria religioasă. Dar cu toată această egalare, cuscria rezultată din logodnă n-a constituit impediment la căsătorie în aceeași întindere cu afinitatea rezultată din căsătorie, urmându-se practica dreptului roman care limita impedimentul la căsătorie rezultat din cuscria închipuită la căsătoria dintre fiu și logodnica tatălui și invers; la căsătoria dintre logodnica fiului cu tatăl și apoi la căsătoria cu logodnica fratelui și la cea dintre logodnic și mama logodnicei, adică pâna la gradul II. După ce Sinodul VI ecumenic a prevăzut în canonul 98 pedeapsa ca pentru adulter pentru căsătoria cu

logodnica altuia, impedimentul din logodna bisericească a fost extins până la gradul VI, ca și la cuscria de felul I, prin decretul sinodal al patriarhului Ioan Xifilinos, din anul 1066, întărit de împăratul Nichifor în anul 1080 și de împăratul Alexie I Comnenul printr-o Novelă din anul 1092.

Cuscria “închipuită” sau “cvasiafinitatea” se redă în schemă în felul următor:

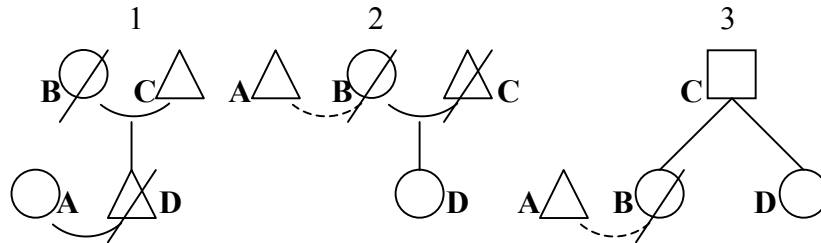

După Circulara Sinodului patriarhal din Constantinopol din septembrie 1808 este interzisă căsătoria dintre *logodnic și mama văduvă a logodnicei decedate*, adică A cu C, fiind rude în *gradul I* al cuscriei închipuite; între *logodnică și fiul logodnicului ei mort*, adică A cu D, fiind tot în *gradul I* al cuscriei închipuite; și între *logodnică și fratele logodnicului ei mort*, adică între A și D, fiind în *gradul II* al cuscriei închipuite. La încuscrierea închipuită sunt îngăduite, deci, căsătoriile în *gradul al III-lea*. Motivul acestui impediment la căsătorie rezidă, pe de o parte în egalarea admisă de Biserică a logodnei cu căsătoria, iar pe de altă parte în faptul că la căsătorie trebuie să se țină seama nu numai de ceea ce este permis, legal, ci și de ceea ce se cuvine, ceea ce este onorabil și drept după natură. Codul Familiei nu recunoaște o cuscrie întemeiată pe logodnă.

Pentru evitarea consecințelor la care s-ar expune logodnicii care nu ar mai trece la încheierea căsătoriei, fie în urma decesului unui logodnic, înainte de a se fi căsătorit, fie în urma refuzului unuia dintre logodnici de a se mai căsători cu logodnicul său, Bisericile Ortodoxe au stabilit ca preoții să nu mai săvârșească logodna religioasă decât o dată cu cununia religioasă.

Rudenia spirituală, rudenia adopțiunii, rudenia întemeiată pe actul asistării la cununie, rudenia din starea de tutelă

1. Rudenia spirituală

Rudenia spirituală este legătura ce se întemeiază prin primirea la Sfântul Botez între naș și fin, precum și între anumite rude ale acestora.

Botezul fiind socotit de Biserică – atât de cea Ortodoxă cât și de cea Romano-Catolică – o naștere spirituală, nașul care asistă pe copil la Botez este considerat ca părintele său spiritual; de aceea și raporturile dintre naș și fin, precum și dintre unele rude ale lor, sunt asemănaute celor ce se creează între copil și părinții săi firești, numai că legăturii dintre naș și fin – precum și dintre unele rude ale lor – nu i se spune consângenitate, ci *rudenie spirituală*. Arborele genealogic al rudeniei spirituale se formează ca și la rudenie fizică. Finul și descendenții lui formează astfel o linie paralelă cu fiii naturali ai nașului, finul găsindu-se deci în *gradul I* de rudenie spirituală cu nașul său și în *gradul II* de rudenie spirituală cu fiii acestuia, ca *frați spirituali*. Fiul finului și nepotul nașului sunt în *gradul IV* de rudenie spirituală, ca *veri spirituali*.

La început, venind la Botez și persoane mai în vârstă, pentru respectarea atmosferei de moralitate care trebuie să existe între rudele spirituale în gradele apropiate, împăratul Justinian a interzis căsătoria nașului cu fina sa⁴⁶⁴. După ce Sinodul VI Trulan, prin canonul 53, a dat rudeniei spirituale o importanță deosebită, socotind-o mai mare decât rudenie fizică, s-au extins impedimentele rezultate din rudenie spirituală în aceeași măsură ca și la rudenie de sânge, adică până la *gradul VII inclusiv*.

Mai târziu *Basilicalele*⁴⁶⁵ au restrâns rudenie spirituală ca impediment la căsătoria până la *gradul III inclusiv* în toate cazurile. Potrivit acestei măsuri s-a oprit:

a) *căsătoria nașului cu fina (gradul I)*

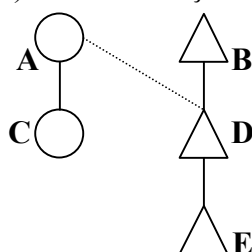

- Nașul **A** ținut în brațe la Botez pe fina **D**, deci **A** cu **D** nu se pot căsători deoarece sunt în *gradul I* al rudeniei spirituale.

b) *căsătoria nașului cu mama finului (gradul II)*

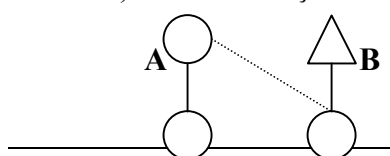

- Nașul **A** a ținut în brațe la Botez pe finul **D** al lui **B**. Deci nașul **A** nu se poate

⁴⁶⁴ *Codex*, V, 4, 26.

⁴⁶⁵ *Basilicale*, XXVII, 5, 14.



căsători cu mama finului **D**, deci cu **B**, deoarece sunt în *gradul II* al rudeniei spirituale.

c) căsătoria fiului nașului cu fina (**gradul II**)

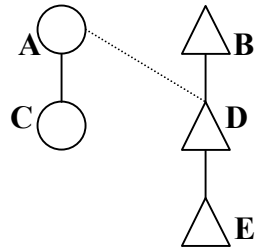

- Nașul **A** a ținut în brațe la Botez pe fina **D**. Fiul **C**, al nașului **A**, nu se poate căsători cu fina **D**, deoarece sunt în *gradul II* al rudeniei spirituale

d) căsătoria nașului cu fiica finului (**gradul II**)

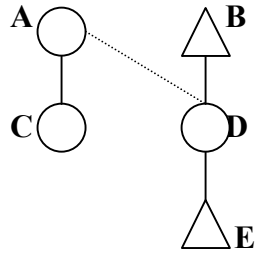

- Nașul **A** a ținut în brațe la Botez pe finul **D**. Nașul **A** nu se poate căsători cu fiica **E**, a finului **D**, deoarece sunt în *gradul II* al rudeniei spirituale.

e) căsătoria fiului nașului cu fiica finului (**gradul III**)

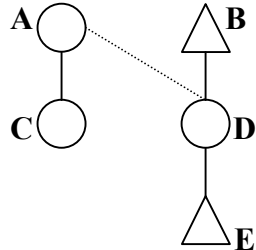

- Nașul **A** a ținut în brațe la Botez pe finul **D**. Fiul **C**, al nașului **A**, nu se poate căsători cu fiica **E**, a finului **D**, deoarece sunt în *gradul III* al rudeniei spirituale.

La rudenția spirituală gradele se numără însă numai în linie dreaptă, descendentă, adică de la naș și de la fin către descendenții lor. În linie ascendentă se ia în considerare numai mama finului cu care nașul și descendenții lui nu se poate căsători. Canonistul Balsamon, în Răspunsurile sale canonice către Manuil al Alexandriei, întemeindu-se pe importanța dată prin canonul 53 Trulan rudeniei spirituale, a extins impedimentul rudeniei spirituale asupra tuturor descendenților nașului și finului până în *gradul VII* inclusiv. Episcopul Ioan al Citrului, în Răspunsurile sale date lui Constantin Cabasila, a extins acest impediment și între colateralii nașului și finului, tot până în *gradul VII* inclusiv. Părerea lui n-a fost însă respectată, după cum nu a fost respectată nici părerea lui Balsamon, impunându-se măsura prevăzută de Basilicale, care a restrâns rudenția spirituală ca impediment la căsătorie până la *gradul III inclusiv*.

Îndreptarea Legii sau Pravila cea Mare de la Târgoviște din anul 1652 și-a însușit părerea lui Balsamon, extinzând

impedimentul rudeniei spirituale asupra descendenților nașului și finului până la gradul VII (glava 195).

Potrivit unei decizii sinodale a patriarhului Ioasaf al II-lea al Constantinopolului din anul 1560, se oprește căsătoria între doi fini ai aceluiași naș, deși sunt din familii diferite, extinzând impedimentul și asupra descendenților lor până la gradul VII. Prin aceeași decizie patriarhală, s-a prevăzut un fel de cuscrie, întemeiată pe actul ținerii la Botez, declarând-o impediment la căsătorie până la gradul II inclusiv. Astfel finul nu se poate căsători cu văduva nașului său și nici nașul cu văduva finului, fiind înrudiți spiritual în gradul I; de asemenea finul nu se poate căsători cu văduva fratelui său spiritual – precum nici două persoane care au fost ținute la Botez, una de un soț și alta de celălalt soț – fiind rude spirituale în gradul II; dar se pot căsători două persoane care au fost ținute la Botez, una de socru, iar cealaltă de ginere; de asemenea se pot căsători doi frați spirituali cu două surori, fiind înrudiți spiritual în gradul IV.

Dacă tatăl ar primi, ca naș, la Botez pe propriul copil, el ar deveni față de soția sa cumătru și în acest caz căsătoria lor ar trebui desfăcută. De aceea Biserica a interzis ca părinții să fie nași ai propriilor copii, pentru evitarea desfacerii căsătoriei lor.

Codul civil român – până la intrarea în vigoare a Codului Familiei (1954 – recunoștea ca impediment rudenii spirituale în gradul I, adică între naș și fină și invers. Codul Familiei nu mai recunoaște rudenii spirituale și, deci, nici vreun impediment la căsătoria rezultată din acest fel de rudenie.

Practic, *impedimentul rudeniei spirituale s-a impus însă până în gradul II inclusiv*. În gradul III s-a acordat dispensă, pe când în gradele II și I nu s-a acordat și nici nu se poate obține dispensă (cf. can. 53 VI ec.)⁴⁶⁶.

2. Rudenia întemeiată pe actul asistării la cununie

Rudenii întemeiată pe actul asistării la cununie nu este prevăzută de vechile rânduieli canonice ale Bisericii, dar s-a impus pe cale de obicei, la început până în gradul III inclusiv, în toate cazurile, cu posibilitatea acordării dispensei în gradul al III-lea. Acestui obicei îi dă expresie și glava 198 din *Îndreptarea Legii* sau *Pravila cea Mare* de la Târgoviște din anul 1652, care extinde impedimentul până la gradul IV.

3. Rudenia din starea de tutelă

Potrivit prevederilor Codului Familiei (art. 8) “în timpul tutelei căsătoria este oprită între tutore și persoana minoră ce se află sub tutela sa”. Impedimentul s-a impus pentru considerente de ordin moral.

⁴⁶⁶ Canonul 53 al Sinodului VI ecumenic. Cf. Dr. Nicodim Milaș, *Canoanele...*, vol. I, part. 2, p. 421-422; Vezi și Arhid. prof. dr. Ioan N. Floca, *Canoanele...*, p. 130.

Este prohibitiv (A cu B, gradul I).



- Tutorele A se căsătorii cu persoana aflată sub tutela sa când aceasta B împlinește vârsta de 18 ani, dacă nu există alt impediment.

3. Rudenia adopțiunii

Înfieria – sau adopțiunea – este actul juridic în virtutea căruia iau naștere, în interesul înfiatului, în afara filiației firești raporturi de rudenie de întindere variabilă și care coexistă sau nu cu rudenia firească, potrivit cu felul înfierii săvârșite.

În realitate sunt două feluri de înfiere, adoptându-se sistemul reglementării instituției înfierii din dreptul roman: a) **înfierea deplină** (*adoptio plena*) și b) **înfierea nedeplină** (*adoptio minus plena*) sau **înfierea cu efecte depline** și **înfierea cu efecte restrânse**.

a) *Înfierea cu efecte depline* – reglementată de art. 79 Codul Familiei – este înfierea în virtutea căreia înfiatul întrerupe orice legătură de rudenie cu părinții firești și rudele acestora și devine rudă cu înfiatorul și rudele acestuia, la fel ca un copil firească al înfiatorului. Numai în cazul căsătoriei se aplică dispozițiile art. 6 din Codul Familiei, interzicându-se căsătoria celui înfiat cu consăngenii lui firești în linie dreaptă la infinit, iar în linie colaterală până în gradul IV inclusiv. Drepturile și îndatoririle izvorâte din filiația între cel înfiat și părinții săi firești și rudele acestora încetează; aceste drepturi și îndatoriri, din momentul încuviințării înfierii iau naștere între înfiatori și rudele acestora și cel înfiat, ca și cum ar fi vorba despre o filiație firească.

b) *Înfierea cu efecte restrânse* este înfierea în virtutea căreia se creează legături de rudenie numai între înfiator, pe de o parte și înfiat și descendenții lui, pe de altă parte. De la data încuviințării înfierii cu efecte restrânse înfiatul are față de cel ce înfiază drepturile și obligațiile pe care le are copilul din căsătorie față de părinții săi, iar descendenții înfiatului au față de cel ce înfiază drepturile și obligațiile pe care descendenții copilului din căsătorie le au față de ascendentul acestuia. Înfiatul și descendenții săi păstrează toate drepturile și obligațiile izvorâte din filiația față de părinții firești și rudele acestora (art. 75 Codul Familiei). Înfierea cu efecte restrânse nu dă naștere rudeniei între cel înfiat și rudele celui care înfiază (art. 77 Codul Familiei).

Potrivit prevederilor Codului Familiei (art. 7): “Este oprită căsătoria: a) între cel care înfiază sau ascendenții lui pe de o parte și cel înfiat ori descendenții acestuia pe de altă; b) între copiii celui care înfiază pe de o parte și copiii acestuia pe de altă; c) între cei înfiți de aceeași persoană”.

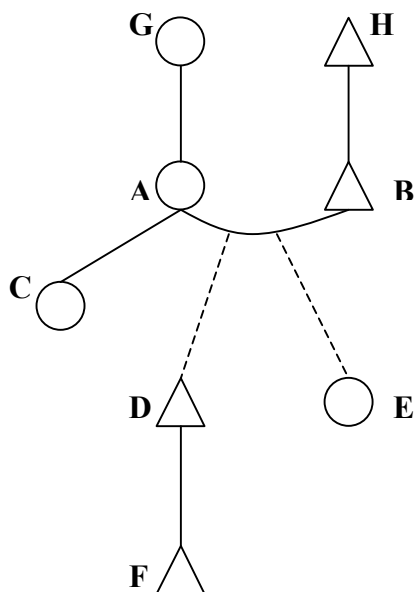

- Potrivit art. 7, alin. 1, lit. a din Codul Familiei sunt considerate impedimente dirimante, impedimentele care opresc căsătoria între înfiator și înfiat (**A cu D = gradul I**), înfiator și descendentul înfiatului (**A cu F = gradul II**), ascendenții înfiatorului și descendenții înfiatului (**G cu D = gradul III**).
- Potrivit prevederilor art. 7, alin. 1, lit. b din Codul Familiei sunt considerate prohibitive impedimentele care opresc căsătoria între copiii înfiatorului și copiii înfiatului (**C cu F = gradul III**) și copiii înfiatorului și înfiat (**C cu D = gradul II**).
- Potrivit art. 7, alin. 1, lit. c din Codul Familiei sunt considerate prohibitive și impedimentele care opresc căsătoria între cei înfiati de aceeași persoană (**D cu E = gradul II**).

Pentru motive temeinice Codul Familiei, art. 7, alin. 2, prevede posibilitatea acordării dispensei, adică se poate încuviința căsătoria între persoanele prevăzute de art. 7, alin. 1, lit. b și c, adică între copiii înfiatorului și înfiat (**C cu D = gradul II**), copilul înfiatorului și copilul înfiatului (**C cu F = gradul III**) și cei înfiati de aceeași persoană (**D cu E = gradul II**).

Doctrina canonică a stabilit impedimentul din adopțiune sau înfiere pe cale de obicei după asemănare cu impedimentul înruderii religioase prin asistență la botez extinzând acest impediment până la gradul II inclusiv. Leon al VI-lea Filosoful interzice, prin *Novela 24*, căsătoria între frații adoptivi (**D cu E = gradul II**).

Administrarea Sfintei Taine a Maslului

Această Sfântă Taină are temeii în Sfânta Scriptură: *“Dacă este cineva bolnav între voi să cheme preoții Bisericii și să se roage pentru el, ungându-l cu untdelemn în numele Domnului și rugăciunea credinței va mântui pecel bolnav și Domnul îl va ridica și de va fi făcut păcate se vor ierta lui. Mărturisiți-vă unul altuia păcatele și vă rugați unul pentru altul ca să vă vindecați, că mult poate rugăciunea stăruitoare a dreptului”*(Iacob 5, 14-16)¹.

Sfânta Taină a Maslului are temeiiuri solide și rădăcini adânci, mai întâi în Vechiul Testament și apoi în activitatea minunată a Mântuitorului, în practica și învățătura Sfinților Apostoli. Putem spune, cu drept cuvânt, că este instituită “pe temelia apostolilor și a proorocilor, piatra cea din capul unghiului fiind însuși Iisus Hristos”(Efeseni 2, 20).

Deși Taina Sfântului Maslu are ca suport și temeii întreaga Sfântă Scriptură, se face de obicei referire, în privința realității și instruirii ei dumnezeiești, la Sfânta Evanghelie după Marcu, 6, 17 și 13, unde citim că Iisus a trimis înaintea Sa câte doi ucenici, care undeau cu untdelemn mulți bolnavi și aceștia se făceau sănătoși². Se mai invocă apoi, desigur, cunoscutele cuvinte din Epistola Sfântului Iacob (5, 14) pe care le-am amintit chiar la început.

În legătură cu lucrarea Duhului Sfânt prin Sfântul Maslu, ca de altfel prin celelalte Taine în general, un teolog, odinioară de mare renume, a spus că “Cincizecimea, revărsarea Duhului Sfânt asupra Sfinților Apostoli, se împletește mereu în Biserică, prin Sfintele Taine”³.

Nu numai Sfânta Scriptură, ci și Sfânta Tradiție mărturisește puterea de taină a Sfântului Maslu. De altfel, monofiziții și nestorienii au păstrat și practicat

1

“Ασθενει τις εν υμιν; προσκαλεσασθω τους πρεσβυτερους της εκκλησιας, και προσευξασθωσαν επ’ αυτον αλειψαντες ελαιω εν τω ονοματι του κυριου. Και η ευχη της πιστεως σωσει τον καμνοντα, και ι εγερει αυτον ο κυριος. καν αμαρτιας η πεποιηκως, αφεθησεται αυτω”.

² Hristu Andrutso, *Simbolica*, trad. dr Prof. univ. dr. Iustin Moisescu, Craiova, 1955, p. 323.

³ S. Bulgakoff, *L’Orthodoxie*, Paris, 1931, p. 156.

această taină, paralelism care demonstrează existența ei încă de la începuturile Bisericii.

Origen, în *Omilia a doua asupra cărții "Levitic"*, cap. IV, arată că Sfântul Maslu se săvârșea în Biserica de la început, împreună cu Taina Pocăinței, cum se face aceasta și astăzi în Biserica noastră: Într-adevăr *Molitifelnicul*, la "Rânduiala Sfântului Maslu", îndrumază: "Tuturor creștinilor celor bolnavi de boală trupească sau sufletească le este foarte folositoare această sfântă rugăciune, căci le dă tămăduire trupului și iertare sufletului. Pentru aceasta, se cuvine preoților să sfătuiască pe creștinii care vor cere să li se săvârșească Sfânta Taină, ca mai întâi să se mărturisească curat la duhovnic"⁴. Practica ortodoxă dă astfel urmare îndemnului sfânt din textul Epistolei Sfântului Iacob: "Mărturisiți-vă păcatele și vă rugați unul pentru altul"(Iacob 5, 16). Rugăciunea specială a preoților înlocuiește însă mărturisirea bolnavului în cazul când acesta nu are capacitatea psiho-fizică s-o facă: "Îndrăznind ne rugăm Ție și cerem în ceasul acesta: ascultă rugăciunea noastră și o primește pe ea, ca pe tămâia ce se aduce Ție, și cercetează pe robul Tău. Și orice a greșit cu cuvântul, cu fapta sau cu gândul, în timpul nopții sau în timpul zilei... pe Tine Te chemăm și Ție ne rugăm: slăbește, lasă iartă-i lui Dumnezeu, trecându-i cu vederea fărădelegile și păcatele făcute de dânsul cu știință și cu neștiință..."⁵.

Ca mărturie despre Taina Sfântului Maslu, pe linia Sfintei Tradiții, ne referim și la Sfântul Ioan Gură de Aur, care în vestitul său tratat *Despre Preoție* (VIII, 6), spune că părinții trupești nu pot să împiedice venirea bolii și a morții asupra fiilor, însă părinții sufletești, lucrând după modelul arătat în Epistola Sfântului Iacob, au scăpat pe mulți din suferință⁶.

Săvârșitorii acestei Sfinte Taine sunt episcopii și preoții, iar *primitorii* sunt credincioșii bolnavi.

În privința *administrării* acestei Sfinte Taine, există o rânduială practică

⁴ *Molitifelnic*, p. 99.

⁵ *Ibidem*, p. 134.

⁶ H. Andrusos, *Simbolica*, p. 234.

tradițională, potrivit căreia slujba de administrare a ei trebuie să fie oficiată de șapte preoți. Nu există însă nici o normă asemănătoare cu privire la numărul episcopilor care ar trebui să ia parte la oficierea ei.

De la rânduiala privitoare la numărul de șapte preoți s-a ajuns apoi cu timpul la aceea că în caz de necesitate presantă, Sfânta Taină a Maslului să poată fi săvârșită și numai de doi sau trei preoți.

Se înțelege însă că această rânduială nu are fond dogmatic, ci numai caracter ceremonial, pentru că nu există nici o urmă despre vreo învățătură a Bisericii, potrivit căreia preotul n-ar primi prin hirotonie calitatea harică de a săvârși singur șase din cele șapte Taine și că el ar primi numai o astfel de calitate harică prin hirotonia întru presbiter, care numai împreună cu starea harică a altor presbiteri ar putea forma o calitate harică superioară, singura prin care s-ar putea mijloci primirea harului ce se împărtășește prin Sfânta Taină a Maslului. O asemenea învățătură nu există nici în privința calității harice a episcopului și a săvârșirii Tainei Sfântului Maslu de către acesta. Astfel este evident că rânduiala privitoare la numărul preoților care trebuie să slujească împreună la săvârșirea Sfintei Taine a Maslului are un caracter ceremonial și general religios, iar nicidecum un caracter dogmatic. Cum însă această rânduială are o confirmare constantă prin practică și deci, prin obicei, ea trebuie observată și ca normă legală obligatorie.

În privința celor care sunt îndreptățiți să primească această Sfântă Taină, Biserica Romano-Catolică a introdus rânduiala deosebită de aceea a Bisericii Ortodoxe, potrivit căreia această Sfântă Taină nu se administrează la romano-catolici decât celor grav bolnavi, porniți pe calea morții, de aceea se și numește de ei *extrema unctio*⁷.

Sfânta Taină a Maslului se poate repeta ca și Sfânta Taină a Mirungerii și a Împărtășaniei, dar spre deosebire de celelalte Sfinte Taine de care ne-am ocupat până aici, aceasta nu produce nici măcar în mod excepțional vreun efect

⁷ Vezi: *The Code of Canon Law*, Title VI: *The Sacrament of anointing of the sick*, can. 998-107, p. 179-181.

juridic.

Sfânta Taină a Maslului se săvârșește numai aceluia creștin grav bolnav, care s-a căit de păcatele sale și deci e conștient. Săvârșirea acestei Taine este interzisă când persoana respectivă refuză să se mărturisească sau când și-a pierdut conștiința. Nu se poate săvârși Taina Maslului pentru o persoană decedată⁸.

⁸ Dr. Nicodim Milaș, *Dreptul bisericesc oriental*, p. 563; Canonul 164 al Nomocanonului din Evhologhiul cel Mare. Se semnaleză o practică necanonică la greci, unde Taina Sfântului Maslu se dă morților (υπερ των εν Χριστω κοιμηθεντων), deși acest lucru nu este de acord cu principiul dogmatic al acestei Taine (Iacob 5, 14). Practica a fost dezaprobată de patriarhul Nichifor al II-lea în secolul al XIII-lea.

Patrimoniul Bisericii și administrarea acestuia

Articolul 171 din Statutul BOR prevede că totalitatea bunurilor aparținând parohiilor, schiturilor, mănăstirilor, protopopiatelor, vicariatelor, episcopiiilor, arhiepiscopiiilor, mitropoliilor și Patriarhiei, asociațiilor și fundațiilor constituite de Biserică, fondurile destinate unui scop bisericesc, precum și averile bisericilor fundamentale alcătuiesc patrimoniul bisericesc care aparține Bisericii Ortodoxe Române, iar regimul lui este reglementat de prezentul statut. Bunurile aflate în folosința unităților administrative bisericești au regimul bunurilor bisericești și fac parte din patrimoniul bisericesc. Același statut în articolul 172 clasifică bunurile bisericești, ținând cont de destinație, precizând că patrimoniul bisericesc cuprinde bunuri sacre și bunuri comune.

Bunurile sacre, respectiv cele care prin sfințire sau binecuvântate sunt destinate exclusiv și direct cultului, sunt inalienabile, insesizabile și imprescriptibile. Proprietatea asupra bunurilor sacre este exclusiv bisericească, iar cedarea folosinței poate fi acordată pe un termen de până la 3 ani, cu posibilitatea de reînnoire.

Sunt bunuri sacre:

- * lăcașurile de cult (catedrale, biserici, paraclise, capele etc.),
- * odoarele și veșmintele bisericești,
- * cărțile de ritual, cimitirele

Sunt asimilate cu bunurile sacre și beneficiază de același regim juridic și:

- * casa parohială, vatra parohială și mănăstirească,
- * incinta Centrului eparhial, a Centrului patriarhal,
- * reședințele chiriarhale,
- * chiliile mănăstirilor și schiturilor,
- * bunurile prețioase, cu valoare artistică, istorică sau datorită materialului din care sunt confecționate, precum: picturile, sculpturile, țesăturile artistice, miniaturile, cărțile rare,
- * documentele, lucrările din materiale scumpe etc

Bunurile comune sunt cele destinate întreținerii bisericilor, a slujitorilor ei, operelor culturale, de caritate și asistență socială și medicală, precum și pentru îndeplinirea celorlalte scopuri ale Bisericii.

Bunurile comune afectate întreținerii bisericilor și slujitorilor bisericești, operelor culturale, de asistență socială, medicală și filantropică, precum și pentru îndeplinirea celorlalte scopuri ale Bisericii sunt:

- * edificiile unităților de învățământ bisericesc,
- * edificiile administrațiilor bisericești,
- * muzeele religioase,
- * așezămintele și instituțiile culturale, social-medice, filantropice și economice,
- * terenurile agricole,
- * pădurile, pășunile, viile, livezile, grădinile,
- * drepturile patrimoniale,
- * creanțele,
- * părțile sociale,
- * acțiunile,
- * fondurile,
- * hârtiile de valoare,

* averea în numerar etc.

Terenurile agricole (arabil, pășune, islaz, livadă etc.) și pădurile unităților de cult ale Bisericii Ortodoxe Române vor fi folosite conform dispozițiilor stabilite de organismele bisericești competente.

Normele generale și obligatorii privitoare la asigurarea bunurilor unităților bisericești din cuprinsul Patriarhiei Române se aprobă de Sfântul Sinod.

Apartenența unui bun la categoria bunurilor sacre, în caz de îndoială, se stabilește de către Sinodul mitropolitan.

Înstrăinarea în orice mod (vânzare, schimb, donație, cedare de drepturi litigioase etc.) a bunurilor imobile ale unităților bisericești din eparhie, cu excepția bunurilor sacre care sunt inalienabile, se aprobă de Consiliul eparhial.

Acceptarea donațiilor, legatelor, sponsorizărilor și cumpărarea de bunuri în favoarea eparhiei sau a unităților bisericești din eparhie, precum și transmiterea folosinței bunurilor imobile bisericești (închiriere, comodat, arendare etc.), a grevării cu sarcini sau afectării de servituți a acestora, se aprobă de către Permanența Consiliului eparhial.

Cu aprobarea prealabilă a Sinodului mitropolitan, Consiliul eparhial ia hotărâri în legătură cu înstrăinarea în orice mod (vânzare, schimb, donație, cedare de drepturi litigioase etc.) a bunurilor imobile bisericești ale Centrului eparhial, ale instituțiilor și fundațiilor eparhiale.

Ori de câte ori, în documente privitoare la drepturi reale asupra bunurilor bisericești, se vorbește de mitropolie ca proprietar, prin aceasta se înțelege arhiepiscopia unde este sediul mitropoliei și organismele de conducere și reprezentare ale arhiepiscopiei respective.

Ori de câte ori, în documente privitoare la drepturi reale asupra bunurilor bisericești, se utilizează pentru proprietar denumiri care nu mai sunt în uz (epitropia, eforia etc.), prin aceasta se înțelege actuala persoană juridică bisericească, căreia îi revine de drept patrimoniul respectiv; în cazul în care identificarea acesteia nu mai este posibilă, dreptul de proprietate revine Centrului eparhial sub jurisdicția căruia s-a aflat.

Pentru îndeplinirea unor obiective misionar-pastorale și social-filantropice la nivel de eparhii, prin aprobarea adunărilor eparhiale, unele proprietăți ale parohiilor și mănăstirilor pot fi administrate în mod unitar și solidar de organismul eparhial abilitat în acest scop.

Fondurile arhivistice și bibliotecile mănăstirilor, parohiilor, protopopiatelor, Episcopioilor, Arhiepiscopioilor, Mitropolioilor și ale Patriarhiei sunt proprietatea exclusivă a acestora, nu pot fi înstrăinate, grevate sau urmărite și au regimul juridic al arhivelor și bibliotecilor private. Organizarea și funcționarea lor se face potrivit prevederilor statutare și regulamentare bisericești și a normelor legale în vigoare.

În cazul desființării unei unități de cult sau a unei biserici fundamentale, proprietatea asupra întregului ei patrimoniu se transmite unității de cult superioare ierarhic ce va dispune de acesta cu titlu de proprietar al respectivului patrimoniu bisericesc. Patrimoniul bisericesc fără stăpân revine eparhiei în jurisdicția teritorială a căreia se află.

Patrimoniul fundațiilor și asociațiilor bisericești cu personalitate juridică constituite de Biserică este proprietatea acestora și se administrează de Biserică în limita și în condițiile actelor constitutive și conform dispozițiilor prezentului Statut.

Bunurile care fac obiectul aporturilor de orice fel – contribuții, donații, succesiuni, legate – precum și orice alte bunuri intrate în patrimoniul unităților componente ale Bisericii Ortodoxe Române, din țară și din afara granițelor țării, nu pot face obiectul revendicării lor ulterioare.

Biserica Ortodoxă Română și părțile ei componente pot deține în proprietate bunuri în străinătate a căror situație se reglementează potrivit prevederilor statutare și regulamentare proprii și legislației statelor pe teritoriul cărora se află respectivele proprietăți. Situația bunurilor bisericești sau similare din străinătate, proprietate a statului român date în administrare eparhiilor ortodoxe române din afara granițelor țării și unităților lor, se va reglementa, la cerere, prin acorduri bilaterale între Patriarhia Română, unitatea interesată și statul român.

Dobândirea, înstrăinarea, grevarea și administrarea patrimoniului bisericesc, controlul și verificarea gestionară se desfășoară în conformitate cu prevederile statutare și regulamentare în vigoare. Forma definitivă a acestor acte este cea aprobată de Consiliul Eparhial, respectiv de Sinodul Mitropolitan. În cazul aprobării înstrăinării unor bunuri bisericești, unitățile bisericești ortodoxe au drept de preemțiune. Actele juridice având ca obiect bunurile din patrimoniul bisericesc, încheiate cu încălcarea prevederilor prezentului Statut, sunt lovite de nulitate absolută.

Bisericile locaș de cult sunt:

- a. Parohiale și filii;
- b. De cimitir;
- c. Fundaționale;
- d. Izolate;
- e. Paraclise;
- f. Catedrale;
- g. De mănăstiri;
- h. Din străinătate;
- i. Din armată, sistemul penitenciar, unități medicale, așezăminte de asistență socială, unități de învățământ etc.

Bisericile parohiale sunt proprietatea parohiei, sunt integrate patrimoniului eparhiei și stau sub jurisdicția și controlul autorității Arhiepiscopiei sau Episcopiei. Dacă într-o parohie sunt mai multe biserici, Chiriarul desemnează pe cea de căpetenie ca biserică parohială.

În municipiile reședință eparhială ca și în municipiile reședință de județ, Chiriarul va desemna catedrala. Acolo unde există Episcop-vicar sau Arhieru-vicar, Chiriarul îi va desemna acestuia o biserică de slujire. Se consideră anexe ale lăcașului de cult și urmează regimului juridic al acestuia următoarele construcții: clopotnița, cancelaria parohială, agheasmatarul, capela mortuară, casa parohială cu dependențele sale, muzeul eparhial, mănăstiresc sau parohial, incinta pentru aprins lumânări, pangarul, troița, magazia pentru depozitat diverse obiecte de cult, așezământul cu caracter social-filantropic, arhondaricul, chilia, trapeza, orice incintă pentru desfășurarea activităților cu caracter administrativ-bisericesc, reședința Chiriarului precum și altele asemenea. Prin așezământ cu caracter social-filantropic se înțelege căminul de copii, azilul de bătrâni, cantina socială sau orice altă incintă destinată unei activități asemănătoare.

Bisericile din cimitire se află în administrarea parohiilor, a mănăstirilor, a protopopiatelor sau în directă dependență de Centrul eparhial.

Bisericile fundaționale, întemeiate pe baza actelor de fundații se conduc potrivit acelor acte de către Chiriarh sau delegatul său. Ele stau sub jurisdicția și controlul autorității Arhiepiscopiei și Episcopiei din punct de vedere religios, administrativ-patrimonial și gestionar ca și bisericile parohiale, supunându-se aceluiași drepturi și obligații față de eparhie.

Actele de fundație ale acestor biserici vor fi puse întotdeauna în acord cu dispozițiile prezentului Statut de către autoritățile bisericești. În caz contrar, biserica, cu toate bunurile ei

mobile și imobile, trece în administrarea eparhiei. Dacă o asociație sau fundație social-filantropică ori cultural-bisericească s-ar desființa, întregul ei patrimoniu trece în proprietatea eparhiei pe teritoriul căreia se află.

O biserică, imediat după sfințirea ei, trece în proprietatea și folosința unităților de cult din cadrul eparhiei, cu tot terenul și clădirile afectate ei și stă sub dispozițiile acestui Statut, ținându-se seama și de actele de fundație. Eventualele condiții testamentare contrare acestui Statut se vor considera nule.

Bisericile izolate care nu se află pe un teritoriu locuit de vreo așezare omenească aparțin eparhiei pe teritoriul căreia se află și sunt în grija și administrarea acelei eparhii. Bisericile și edificiile monumente istorice cu caracter religios aparțin, de asemenea, eparhiei pe teritoriul căreia se află și se administrează de către aceasta.

Paraclisele de la reședințele eparhiale stau sub autoritatea directă a Chiriarhului, iar cele de la mănăstiri sub autoritatea mănăstirii de care aparțin.

Paraclisele, capelele și bisericile din cadrul unităților militare, din sistemul penitenciar, din unitățile medicale, din așezămintele de asistență socială, din unitățile de învățământ și din alte instituții, depind direct de Chiriarh, sunt arondate protopopiatelor pe raza cărora funcționează și nu li se poate schimba destinația de locaș de cult al Bisericii Ortodoxe Române.

Bisericile de orice categorie se pot edifica pe teren proprietate a Bisericii sau concesionat acestui scop, pe bază de cereri și documente depuse la Centrul eparhial, numai cu aprobarea și binecuvântarea Chiriarhului, fie că sunt noi, se reclădesc sau se transformă dintr-un alt edificiu.

Unitățile de cult pot solicita și primi de la autoritățile administrației publice centrale și locale fonduri în vederea construirii, reparării, conservării și întreținerii locașurilor de cult și edificiilor bisericesti, în condițiile prevăzute de lege.

În privința locașurilor de cult și a edificiilor bisericesti care fac parte din patrimoniul cultural-național, autoritățile de stat pot efectua lucrări de restaurare și întreținere a acestora, cu consultarea prealabilă a eparhiilor pe raza cărora acestea funcționează.

Cimitirele parohiale și mănăstirești

Fiecare parohie și mănăstire are dreptul să dețină sau să înființeze cel puțin un cimitir pentru îngroparea credincioșilor decedați, care este proprietatea parohiei sau a mănăstirii. Cimitirele parohiale și mănăstirești, ca bunuri sacre destinate exclusiv și direct cultului, sunt insesizabile și imprescriptibile și nu pot fi înstrăinate, schimbate, grevate sau sechestrate. Cimitirul se administrează de către Consiliul Parohial, Consiliul Mănăstiresc sau Protopopiat, sub controlul periodic al Centrului eparhial. La parohie, cimitirul stă sub supravegherea preotului paroh, a episcopului și a Consiliul Parohial, iar la mănăstire, a stareșului (stareței), care sunt datori a se îngriji de împrejmuirea și întreținerea lui.

Locul de veci concesionat rămâne proprietatea parohiei sau a mănăstirii, iar dreptul de concesiune nu poate fi vândut de titular, transmiterea acestuia putând fi făcută doar prin succesiune către soț sau rude până la gradul IV.

Locuri de înmormântare mai pot fi atribuite și în folosință temporară sau gratuită tot prin hotărârea organismelor parohiale și mănăstirești.

Tarifele și taxele pentru concesionarea și întreținerea locurilor de înmormântare din cimitirele parohiale și cele mănăstirești, precum și pentru prestarea serviciilor specifice din cimitir se vor stabili de Consiliul Parohial sau de Consiliul Economic al mănăstirii și nu vor

putea depăși tarifele ce se percep la cimitirele administrației publice locale de aceeași categorie.

Este interzisă condiționarea oficerii slujbei înmormântării de plata oricărei taxe fixate de preot sau de Consiliul Parohial.

Cimitire parohiale și mânăstirești noi se înființează cu aprobarea Consiliului Eparhial, în conformitate cu prevederile legale în vigoare.

Cheltuielile bisericesti și ajutorul Statului

Cheltuielile pentru întreținerea și funcționarea unităților de cult, precum și pentru reparații și construcții sunt acoperite din contribuțiile benevole ale credincioșilor, din veniturile unităților de cult obținute din activități proprii și din contribuții de la bugetul de stat, de la bugetul autorităților publice locale și al altor instituții, în condițiile legii.

Salarizarea personalului bisericesc de conducere, precum și a personalului clerical și neclerical se face conform normelor generale în vigoare în Biserica Ortodoxă Română, prin contribuții de la bugetul propriu al unităților de cult, prin contribuții de la bugetul de stat, de la bugetul administrațiilor publice locale și al altor instituții, în condițiile legii.